



ΔΙΑΤΜΗΜΑΤΙΚΟ ΠΡΟΓΡΑΜΜΑ ΜΕΤΑΠΤΥΧΙΑΚΩΝ
ΣΠΟΥΔΩΝ ΣΤΗ ΔΙΟΙΚΗΣΗ ΕΠΙΧΕΙΡΗΣΕΩΝ

ΔΙΠΛΩΜΑΤΙΚΗ ΕΡΓΑΣΙΑ

ΟΙ ΕΠΙΠΤΩΣΕΙΣ ΤΗΣ ΠΑΝΔΗΜΙΑΣ ΣΤΟ ΚΛΑΔΟ ΤΟΥ
ΕΛΑΙΟΛΑΔΟΥ: Η ΠΕΡΙΠΤΩΣΗ ΤΟΥ ΕΛΑΙΟΥΡΓΙΚΟΥ
ΣΥΝΕΤΑΙΡΙΣΜΟΥ ΠΟΛΥΓΥΡΟΥ

Του

ΑΜΠΑΡΑ ΓΕΩΡΓΙΟΥ ΑΝΑΡΓΥΡΟΥ

Αριθμός Μητρώου: mba21054

Επιβλέπων καθηγητής: ΣΟΥΜΠΕΝΙΩΤΗΣ ΔΗΜΗΤΡΙΟΣ

Υποβλήθηκε ως απαιτούμενο για την απόκτηση του
μεταπτυχιακού διπλώματος στη Διοίκηση Επιχειρήσεων

Θεσσαλονίκη, Σεπτέμβριος 2023

ΠΕΡΙΕΧΟΜΕΝΑ

Κεφάλαιο 1. Γενικές Πληροφορίες για τον Πρωτογενή Τομέα

1.1 Ο πρωτογενής τομέας στην Ελληνική Επικράτεια

1.1.1 Συμβολή του πρωτογενή τομέα στην Ελλάδα

Κεφάλαιο 2.

2.1 Γενικές πληροφορίες για τον ελαιοκομικό κλάδο

2.2 Γενικές πληροφορίες για το ελαιόλαδο.

2.3 Κοινή Αγροτική Πολιτική- Καθεστώς Ενίσχυσης Ελαιολάδου

2.4 Ποιότητα Ελαιόλαδου

2.4.1 Οξύτητα

2.4.2 Οξείδωση

2.4.3 Χρώμα

2.4.4 Οργανοληπτικά Χαρακτηριστικά

Κεφάλαιο 3

3.1 Οι επιπτώσεις της πανδημίας στον πρωτογενή τομέα

3.2 Οι επιπτώσεις της πανδημίας στον ελαιοκομικό κλάδο

Κεφάλαιο 4

4.1.1 Ελαιοργικός Συνεταιρισμός Πολυγύρου

4.1.2 Η λειτουργία του Ελαιοτριβείου

4.1.3 Οργανόγραμμα Συνεταιρισμού

4.2 Συνεταιρισμός και Covid-19.

4.2.1 Οι επιπτώσεις της πανδημίας στον Συνεταιρισμό

4.2.2 Αντιμετώπιση

Κεφάλαιο 5

5.1 Πράξεις του Συνεταιρισμού για περαιτέρω ανάπτυξη του.

5.2 Προκήρυξη Καθεστώτος Ενισχύσεων «Αγροδιατροφή - Πρωτογενής Παραγωγή και Μεταποίηση Γεωργικών Προϊόντων - Αλιεία - Υδατοκαλλιέργεια»

5.3 Δράση e- λιανικό.

5.4 Απορρόφηση εργατικού δυναμικού

Κεφάλαιο 6

6.SWOT Analysis του Συνεταιρισμού.

6.1 Πλεονεκτήματα

6.2 Αδυναμίες

6.3 Απειλές

6.4 Ευκαιρίες

Κεφάλαιο 7

7.1 Ελλάδα και Ιταλία

8. Συμπεράσματα

Βιβλιογραφία

Περίληψη.

Η παρούσα διπλωματική εργασία έχει ως αντικείμενο μελέτης τις επιπτώσεις της πανδημίας στον πρωτογενή τομέα και ειδικότερα στον ελαιοκομικό κλάδο. Επιπρόσθετα θα μελετήσουμε πως αντιμετώπισε την πανδημία ο Ελαιουργικός Συνεταιρισμός Πολυγύρου και πως ο ίδιος θα καταφέρει να εξελιχθεί και αναπτυχθεί στο μέλλον. Ο χρονικός ορίζοντας αφορά την εμφάνιση της νόσου του Covid-19 (SarsCov-2), μέχρι και την άρση των μέτρων προστασίας έναντι του κορονοϊού το 2022.

Αρχικά δίνεται ορισμός του πρωτογενή τομέα και του ελαιοκομικού κλάδου και του ελαιόλαδου, όπου θα παραταχθούν οι κατηγορίες και τα κριτήρια ποιότητάς του. Θα ακολουθήσει μια αναφορά στις επιπτώσεις που προκάλεσε η πανδημία στον πρωτογενή αλλά και στον ελαιοκομικό κλάδο στην Ελλάδα.

Στη συνέχεια, αφού γίνει μια αναφορά στην ίδρυση του Συνεταιρισμού, τη λειτουργία, τον μηχανολογικό εξοπλισμό που χρησιμοποιεί ένα ελαιοτριβείο και στο ταξίδι του ελαιόλαδου από τη παραγωγή στη κατανάλωση, θα γίνει ανάλυση των τρόπων με τους οποίους ο Ελαιουργικός Συνεταιρισμός Πολύγυρου αντιμετώπισε την πανδημία. Επιπρόσθετα γίνεται αναφορά στην Ιταλία αναλογικά με την χώρα μας. Τέλος θα παρουσιαστούν οι στρατηγικές και οι πράξεις περαιτέρω ανάπτυξης του Συνεταιρισμού και γίνεται SWOT Analysis της επιχείρησης.

1. Γενικές Πληροφορίες για τον Πρωτογενή Τομέα

Γνωρίζουμε ως πρωτογενείς, δευτερογενείς και τριτογενείς τομείς της οικονομίας τον τρόπο ταξινόμησης των οικονομικών δραστηριοτήτων μιας χώρας ή μιας κοινωνίας.

Φυσικά, όλη η οικονομική δραστηριότητα είναι πολύ σημαντική επειδή επιτρέπει την απόκτηση μέσων για την κάλυψη αναγκών. Στην οικονομική δραστηριότητα, οι πόροι παράγονται πρώτα ή μετατρέπονται για να γίνουν προϊόντα, στη συνέχεια διατίθενται στην αγορά και τελικά καταναλώνονται.

Ως εκ τούτου, στην οικονομία υπάρχουν οικονομικές δραστηριότητες που ταξινομούνται στον πρωτογενή τομέα, άλλες στον δευτερογενή τομέα και άλλες στον τριτογενή τομέα. αλλά όλα είναι απαραίτητα για την κάλυψη των αναγκών κατανάλωσης των ανθρώπων.

Έτσι, ο πρωταρχικός τομέας της οικονομίας αναφέρεται στη δραστηριότητα στην οποία ο άνθρωπος ασχολείται με την εξόρυξη φυσικών πόρων έτσι ώστε αργότερα να χρησιμεύσει ως πρώτη ύλη για την παραγωγή άλλων αγαθών ή την κατανάλωσή τους απευθείας ως τρόφιμα.

Οι κύριοι τομείς του πρωτογενούς τομέα της οικονομίας είναι:

- Καλλιέργεια.
- Ανατροφή βοοειδών.
- Αλιεία.
- Εκμετάλλευση δασικών πόρων.
- Εξόρυξη.

1.1 Ο πρωτογενής τομέας στην Ελληνική Επικράτεια

Ο πρωτογενής τομέας στην Ελλάδα (γεωργία, κτηνοτροφία, αλιεία, δασοκομία, υδατοκαλλιέργειες, μελισσοκομία κ.ά.) απασχολεί περίπου το 12% των εργαζομένων της χώρας (στοιχεία 2006). Το ποσοστό αυτό είναι αρκετά υψηλό συγκρινόμενο με τα αντίστοιχα ποσοστά αναπτυγμένων

βιομηχανικών χωρών της δυτικής Ευρώπης. Η ελαχιστοποίηση του ποσοστού των εργαζομένων στη γεωργία και η αύξηση των αντίστοιχων ποσοστών στους άλλους δύο τομείς, και κυρίως στον τριτογενή, είναι χαρακτηριστικό των αναπτυγμένων χωρών της Δύσης.

Οι παράγοντες που καθορίζουν την αγροτική παραγωγή της χώρας μας είναι, σε γενικές γραμμές, οι εξής:

- Το ορεινό ανάγλυφο και οι σχετικά λίγες πεδινές εκτάσεις.
- Το κλίμα και η κατανομή των βροχοπτώσεων στη διάρκεια του έτους.
- Η Κοινή Αγροτική Πολιτική της Ευρωπαϊκής Ένωσης.
- Το δημογραφικό πρόβλημα.
- Η παγκοσμιοποίηση της οικονομίας.
- Ο κατακερματισμός του γεωργικού κλήρου.
- Το μικρό ποσοστό συνεταιρισμού των Ελλήνων αγροτών.

Σημαντική θέση στον πρωτογενή τομέα της χώρας μας κατέχουν η γεωργική και η κτηνοτροφική παραγωγή, οι οποίες από το 1981, όταν και εντάχθηκε η Ελλάδα στην τότε Ε.Ο.Κ., επηρεάζονται πολύ από την Κ.Α.Π.

Η Ελλάδα μέχρι το τέλος της δεκαετίας του 1960 ήταν κυρίως αγροτική χώρα και οι γεωργικές δραστηριότητες ασκούνταν κυρίως παραδοσιακά (όργωμα με βόδια ή άλογα, ντόπιοι σπόροι κτλ.). Σήμερα η ελληνική γεωργική παραγωγή χαρακτηρίζεται από εκμηχάνιση (τρακτέρ, θερίζο-αλωνιστικές μηχανές κ.ά.), χρήση φυτοφαρμάκων και λιπασμάτων, επιλογή βελτιωμένων σπόρων, γεωπονική υποστήριξη, χρήση θερμοκηπίων και αρδευτικών συστημάτων κτλ. Εννοείται ότι το μεσογειακό κλίμα καθορίζει σε σημαντικό βαθμό το είδος των φυτών που μπορούν να καλλιεργηθούν. Χαρακτηριστικές καλλιέργειες προσαρμοσμένες σ' αυτές τις συνθήκες είναι η ελιά και το αμπέλι. Βέβαια, οι Έλληνες αγρότες αντιμετωπίζουν διάφορα προβλήματα, ορισμένα από τα οποία είναι τα εξής:

- Το μέσο μέγεθος των ελληνικών αγρών είναι μικρό και ο αριθμός τους μεγάλος. Έτσι, εξαιτίας του κατακερματισμού των καλλιεργήσιμων εδαφών, προκύπτουν δυσκολίες στον συντονισμό των καλλιεργειών, γίνεται σπατάλη

πόρων (π.χ. καυσίμων) και επομένως το κόστος παραγωγής των προϊόντων είναι μεγάλο. Μέρος των προβλημάτων αυτών αντιμετωπίζεται με τον αναδασμό.

- Σε σημαντικό ποσοστό οι καλλιέργειες στη χώρα μας είναι αρδευόμενες (καλαμπόκι, λαχανικά, εσπεριδοειδή, ντομάτες, βαμβάκι, ρύζι κ.ά.), έχουν δηλαδή μεγάλη ανάγκη νερού κατά την ξηρή περίοδο. Αυτές οι καλλιέργειες δεν ταιριάζουν ιδιαίτερα με τις κλιματικές συνθήκες της Ελλάδας, όπου οι βροχές είναι λιγοστές, ενώ η λειψυδρία που επικρατεί σε ορισμένες περιοχές της χώρας προκαλεί ανταγωνισμούς για το νερό.

1.1.1 Συμβολή του πρωτογενή τομέα στην Ελλάδα

- Παράγει το 5,2% του συνολικού ΑΕΠ της χώρας (ΕΛΣΤΑΤ)
- Απασχολεί το 20% του εργατικού δυναμικού (ΕΛΣΤΑΤ)
- Μετέχει με 12% στον ενεργό πληθυσμό (ΕΛΣΤΑΤ)
- Τα «νωπά» αγροτικά προϊόντα αποτελούν το 17,2% του συνόλου των εξαγωγών, ενώ τα μεταποιημένα αγροτικά προϊόντα το 30% (ΕΛΣΤΑΤ)
- Στηρίζει μια σειρά εθνικά σημαντικών βιομηχανικών κλάδων, όπως οι βιομηχανίες τροφίμων, καπνού, κλωστοϋφαντουργίας, αλλά και τον κλάδο του τουρισμού. Σε ότι αφορά στον ρόλο του στη διατήρηση της κοινωνικής και οικονομικής συνοχής, χαρακτηριστικά αναφέρεται η συμβολή του στην απασχόληση των κατοίκων των ορεινών περιοχών της χώρας.
- Οι απασχολούμενοι σε γεωργικές δραστηριότητες που κατοικούν σε ορεινές και μειονεκτικές περιοχές αντιπροσωπεύουν το 61,7% του συνόλου των απασχολούμενων στον πρωτογενή τομέα

2.1 Γενικές πληροφορίες για τον ελαιοκομικό κλάδο

Το ελαιόλαδο αποτελεί βασικό στοιχείο της μεσογειακής διατροφής και έχει αναγνωριστεί από επιστημονικές μελέτες και έρευνες διεθνούς κύρους, ως προϊόν υγιεινής διατροφής με πολλαπλή ωφελιμότητα για τον ανθρώπινο οργανισμό. Η παγκόσμια παραγωγή ελαιόλαδου χαρακτηρίζεται από διαχρονική ανοδική τάση, που κορυφώθηκε την τελευταία δεκαετία, φθάνοντας τα 3,1 εκατ. τόνους, επίπεδο

αυξημένο κατά 60% σε σχέση με το 1990. Περισσότερο από τα ¾ της διεθνούς παραγωγής, πραγματοποιούνται από τρεις χώρες: την Ισπανία (41%), την Ιταλία (20%) και την Ελλάδα (12%). Το ελαιόλαδο είναι το έλαιο που προκύπτει από την έκθλιψη του καρπού της ελιάς και το πυρηνέλαιο προέρχεται από την επεξεργασία του πυρήνα του ελαιόκαρπου. Μετά τη συγκομιδή οι ελιές μεταφέρονται στα ελαιουργεία όπου και παράγεται το λάδι με ψυχρή ή θερμή συμπίεση του καρπού της ελιάς. Τα ελαιοτριβεία πραγματοποιούν την πρώτη φάση της παραγωγής ελαιόλαδου, το οποίο στη συνέχεια είτε διατίθεται απευθείας προς κατανάλωση σε μορφή χύμα, είτε προωθείται σε εμπορικές επιχειρήσεις για μεταπώληση, είτε διοχετεύεται σε επιχειρήσεις επεξεργασίας και τυποποίησης. Το ελαιόλαδο και το πυρηνέλαιο αποτελούν παραδοσιακά αγροτικά προϊόντα της χώρας μας και σημαντικό κομμάτι της ελληνικής οικονομίας. Η παραγωγή τους καθορίζεται σε μεγάλο βαθμό από την Κοινή Αγροτική Πολιτική της Ευρωπαϊκής Ένωσης και το ελαιόλαδο υπόκειται σε καθεστώς ενίσχυσης. Από το 2005 το ελαιόλαδο υπόκειται στο νέο σύστημα ενιαίας ενίσχυσης ανά εκμετάλλευση αποσυνδέοντας τις μέχρι σήμερα ενισχύσεις από την παραγωγή. Η εξέλιξη αυτή αναμένεται να επηρεάσει σημαντικά την εγχώρια παραγωγή και κυρίως τους μικρούς παραγωγούς. Όσον αφορά την οργάνωση του κλάδου, η Ελλάδα έχει υψηλό ποσοστό μικρών (και σε μεγάλο βαθμό συνεταιριστικών) ελαιοτριβείων που, σύμφωνα με τα στοιχεία της ΕΛΣΤΑΤ (2009), ανέρχονται στον αριθμό των 2.369. Τα εγκεκριμένα τυποποιητήρια ελαιόλαδου, σύμφωνα με στοιχεία του 2011, ανέρχονται σε 260, αλλά υπάρχει και ένας απροσδιόριστος αριθμός μικρών μονάδων που λειτουργούν χωρίς έγκριση. Το μεγαλύτερο μερίδιο αγοράς τυποποιημένου ελαιόλαδου (>55%) ελέγχεται από δυο μεγάλες εταιρίες ενώ σημαντικό μέρος των τυποποιητικών μονάδων αποτελούν μικρές οικογενειακές επιχειρήσεις και αρκετές συνεταιριστικές στις παραγωγικές περιοχές. Η Ελλάδα είναι η τρίτη ελαιοπαραγωγός χώρα στον κόσμο, μετά την Ισπανία και την Ιταλία με ετήσια παραγωγή να κυμαίνεται από 300.000 έως και πάνω από 400.000 τόνους ελαιόλαδο, ανάλογα με την ελαιοκομική χρονιά. Οι καλλιεργήσιμες εκτάσεις ελαιόδεντρων ανέρχονται 7,56 εκατ. στρέμματα. Το 31% αυτών των εκτάσεων καλλιεργείται στη Πελοπόννησο και ακολουθεί η Κρήτη με ποσοστό 24%. Η Κρήτη κατέχει την πρώτη θέση με ποσοστιαία συμμετοχή στη συνολική παραγωγή της χώρας που αγγίζει το 40% ενώ σε μικρή απόσταση ακολουθεί η Πελοπόννησος με αντίστοιχο ποσοστό 35,4%. Τέλος σημαντικό

στοιχείο αποτελεί το γεγονός ότι έχουν χαρακτηριστεί 27 τύπο ελαιόλαδων εγχώριας παραγωγής ως ΠΟΠ (Προστατευόμενη Ονομασία Προέλευσης) ή ΠΓΕ(Προστατευόμενη Γεωγραφική Ένδειξη) πράγμα που απεικονίζει τον υψηλό βαθμό διαφοροποίησης της εγχώριας παραγωγής. Η παρούσα μελέτη αφορά την ανάλυση του κλάδου ελαιόλαδου και εστιάζεται στο παρθένο ελαιόλαδο, που κατέχει σημαντική θέση στην παγκόσμια αγορά, καθώς και στις επιχειρηματικές ευκαιρίες διείσδυσης του ελληνικού ελαιόλαδου στις αγορές του εξωτερικού. Παράλληλα γίνεται μία συνοπτική αναφορά στην αγορά του πυρηνέλαιου που είναι τοποθετημένο κύρια σε αγορές του εξωτερικού καθώς και στην αγορά των επιτραπέζιων ελιών. Το ελαιόλαδο αποτελεί βασικό στοιχείο της μεσογειακής διατροφής και θεωρείται προϊόν που η κατανάλωση του συμβάλλει στη διατήρηση καλής υγείας στον άνθρωπο. Στις χρήσεις του ελαιόλαδου εκτός από εκείνη της διατροφής που αποτελεί και τον βασικό του προορισμό (περίπου 98% της παραγόμενης ποσότητας) αναφέρονται και οι παρακάτω:

- Φωτισμός (λύχνου)- κηροπλαστική
- Αρώματα (αρωματικά έλαια)
- Συντηρητικό
- Περιποίηση του σώματος , προϊόντα κοσμητικής
- Βυρσοδεψία
- Σαπωνοποιία

Ο αριθμός των ελαιόδεντρων που καλλιεργούνται παγκοσμίως ανέρχεται περίπου στα 810 εκατομμύρια, τα οποία καλύπτουν επιφάνεια επτά εκατομμυρίων εκταρίων. Ένα δένδρο ελιάς παράγει 15 έως 40 κιλά ελαιόκαρπου το χρόνο. Η μέση απόδοση από 100 κιλά ελιές (που κυμαίνεται ανάλογα με την ποιότητα, το έτος και το σύστημα επεξεργασίας) είναι περίπου 15-25 κιλά λάδι και ο μέσος όρος λαδιού που αντιστοιχεί ανά δέντρο είναι περίπου 2-4 κιλά. Το 97% της παγκόσμιας παραγωγής ελαιόλαδου παράγεται από τις χώρες της Μεσογείου και το 98% των ελαιόδεντρων βρίσκονται επίσης στην περιοχή της Μεσογείου, από αυτό δε το 70% αντιστοιχεί στις ευρωπαϊκές χώρες της Μεσογείου. Η Ελλάδα συγκαταλέγεται στις πρώτες θέσεις παγκοσμίως στην παραγωγή ελαιόλαδου, ενώ

πραγματοποιεί ετησίως σημαντικές εξαγωγές. Το ελαιόλαδο και το πυρηνέλαιο (ως προϊόν δεύτερης επεξεργασίας) αποτελούν σημαντικά (παραδοσιακά) αγροτικά προϊόντα της χώρας μας και επίσης σημαντικό κομμάτι της ελληνικής οικονομίας. Η παραγωγή του ελαιόλαδου σήμερα αποτελεί έναν σημαντικό κλάδο της Ελληνικής οικονομίας καθώς:

- ❖ στην ελαιοκομία δραστηριοποιούνται (κατά κύρια ή συμπληρωματική απασχόληση) περισσότερες από 450 χιλ. αγροτικές οικογένειες, κυρίως σε μειονεκτικές περιοχές,
- ❖ η ελαιοκαλλιέργεια καλύπτει περίπου το 20% της χρησιμοποιούμενης αγροτικής έκτασης της χώρας,
- ❖ η συμμετοχή του ελαιόλαδου στο αγροτικό ΑΕΠ κυμαίνεται από 7,5% έως 10% ετησίως (ανάλογα με τις αποδόσεις κάθε ελαιοκομικής χρονιάς).
- ❖ η αξία της εγχώριας παραγωγής ελαιόλαδου εκτιμάται γύρω στα € 800 εκατ. (ανάλογα με τις αποδόσεις της ελαιοκομικής περιόδου), συνεισφέροντας έτσι το 0,3% του ΑΕΠ (έναντι 0,2% του ΑΕΠ για τον Ισπανικό κλάδο και 0,1% για τον Ιταλικό).
- ❖ η συμβολή του στις συνολικές εξαγωγές αντιστοιχεί περίπου στο 1,5%.
- ❖ καλύπτει το 11% της συνολικής αγροτικής παραγωγής στην Ελλάδα σε όρους αξίας δηλαδή 1,12 δισ. € για το έτος 2011 (έναντι 2% στην Ευρώπη).
- ❖ αποτελεί βασικό συστατικό της διατροφής των Ελλήνων καθώς η χώρα μας κατέχει την μεγαλύτερη κατά κεφαλή κατανάλωση ελαιόλαδου σε διεθνές επίπεδο, με το μέσο Έλληνα να καταναλώνει περισσότερα από 18 κιλά ετησίως ενώ ακολουθεί η Ισπανία με 13 κιλά κατά κεφαλήν κατανάλωση ετησίως.
- ❖ αντιστοιχεί στο 4,2% της συνολικής δαπάνης για τρόφιμα, ενώ αν ληφθεί υπόψη η ιδιοπαραγωγή - κατανάλωση το αντίστοιχο ποσοστό υπολογίζεται πάνω από το 5,5%. Εκτός από την οικονομική της διάσταση, η ελαιοκαλλιέργεια έχει για τη χώρα μας, τεράστια κοινωνική και περιβαλλοντική σημασία αφού συμβάλει καθοριστικά στην βιωσιμότητα μειονεκτικών περιοχών, στη διατήρηση της κοινωνικής συνοχής σε αυτές καθώς και στην προστασία των εδαφών από τη διάβρωση και στην διατήρηση του φυσικού κάλλους (του ελληνικού τοπίου).

Η Ελλάδα είναι τρίτη ελαιοπαραγωγός χώρα στον κόσμο, μετά την Ισπανία και την Ιταλία με ετήσια παραγωγή να κυμαίνεται από 250.000 έως και 400.000 τόνους ελαιόλαδο, ανάλογα με την ελαιοκομική χρονιά. Τα ελαιόδεντρα που καλλιεργούνται είναι της τάξης των 100 εκατομμυρίων. Η παγκόσμια παραγωγή έφθασε το έτος 2011 τα 2,97 εκατομμύρια τόνους, και αυξήθηκε κατά 11,4% από την προηγούμενη περίοδο. Από τη συνολική παραγωγή, η Ισπανία παρήγαγε 1,4εκατ. τόνους, ακολουθεί η Ιταλία με 430.000 τόνους ενώ τρίτη η Ελλάδα όπως εκτιμάται με 300.000 τόνους. Σύμφωνα με το Διεθνές Συμβούλιο Ελιάς (International Olive Council- IOC), η παγκόσμια κατανάλωση ελαιόλαδου εκτιμάται ότι θα ανέλθει στους 3,1 εκατ. τόνους.

Γράφημα 2: Χρησιμοποιούμενη γεωργική έκταση, κατά περιφέρεια
 Απογραφή Γεωργίας – Κτηνοτροφίας 2009 και Έρευνες Διάρθρωσης Γεωργικών και Κτηνοτροφικών Εκμεταλλεύσεων 2013 και 2016

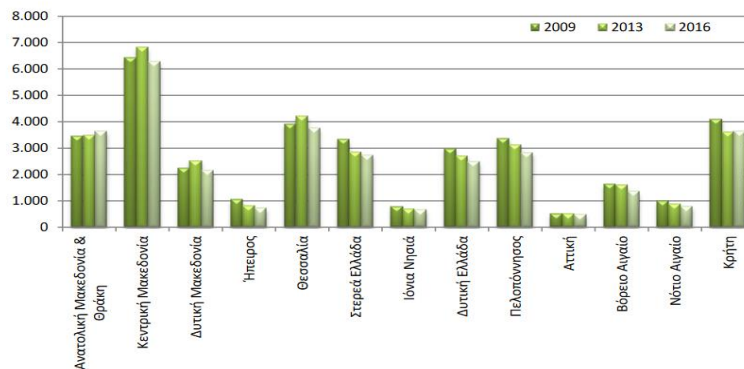

Εικόνα 1 Γράφημα 2 ΕΛΣΤΑΤ Χρησιμοποιούμενη γεωργική έκταση κατά περιφέρεια 2009.

2.2 Γενικές πληροφορίες για το ελαιόλαδο.



Σύμφωνα με το Παράρτημα Ι του Κοινοτικού Κανονισμού 865/04 «σχετικά με την Κοινή Οργάνωση Αγοράς Ελαιόλαδου και Επιτραπέζιων Ελιών» οι ποιοτικές κατηγορίες των ελαιόλαδων και πυρηνέλαιων που επιτρέπεται να πωλούνται αλλά και να διακινούνται ενδοκοινοτικά ορίζονται παρακάτω ως εξής

Παρθένο Ελαιόλαδο.

Είναι το έλαιο που λαμβάνεται από τον ελαιόκαρπο μόνο με μηχανικές μεθόδους ή άλλες φυσικές επεξεργασίες με συνθήκες που δεν προκαλούν αλλοίωση του ελαίου, και το οποίο δεν έχει υποστεί καμία άλλη επεξεργασία πλην της πλύσης, της μετάγγισης, της φυγοκέντρισης και της διήθησης. Εξαιρούνται τα έλαια που λαμβάνονται με διαλύτες, με βοηθητικές ύλες παραλαβής που έχουν χημική ή βιοχημική δράση, ή με μεθόδους επαναστεροποίησης ή πρόσμειξης με έλαια άλλης φύσης. Το παρθένο ελαιόλαδο κατατάσσεται στην αναλυτική ταξινόμηση με τις ακόλουθες ονομασίες:

i. Εξαιρετικά παρθένο ελαιόλαδο

Είναι το παρθένο ελαιόλαδο του οποίου η περιεκτικότητα σε ελεύθερα λιπαρά οξέα, εκφραζόμενη σε ελαϊκό οξύ, δεν υπερβαίνει τα 0,8 g ανά 100 g και τα άλλα ιδιαίτερα χαρακτηριστικά του είναι σύμφωνα με τα προβλεπόμενα για την κατηγορία αυτή.

ii. Παρθένο ελαιόλαδο

Παρθένο ελαιόλαδο του οποίου η περιεκτικότητα σε ελεύθερα λιπαρά οξέα, εκφραζόμενη σε ελαϊκό οξύ, δεν υπερβαίνει τα 2 g ανά 100 g

iii. Ελαιόλαδο λαμπάντε

Παρθένο ελαιόλαδο του οποίου η περιεκτικότητα σε ελεύθερα λιπαρά οξέα, εκφραζόμενη σε ελαϊκό οξύ, υπερβαίνει τα 2 g ανά 100 g.

iv. Εξευγενισμένο ελαιόλαδο

Ελαιόλαδο που λαμβάνεται από τον εξευγενισμό παρθένων ελαιόλαδων, του οποίου η περιεκτικότητα σε ελεύθερα λιπαρά οξέα, εκφραζόμενη σε ελαϊκό οξύ, δεν υπερβαίνει τα 0,3 g ανά 100 g.

v. Ελαιόλαδο-Αποτελούμενο από εξευγενισμένα ελαιόλαδα και Παρθένα Ελαιόλαδα

Έλαιο που λαμβάνεται από ανάμειξη εξευγενισμένου ελαιόλαδου και παρθένων ελαιόλαδων εκτός από το ελαιόλαδο λαμπάντε του οποίου η περιεκτικότητα σε ελεύθερα λιπαρά οξέα, εκφραζόμενη σε ελαϊκό οξύ δεν υπερβαίνει το 1g ανά 100 g.

vi. Ακατέργαστο πυρηνέλαιο

Έλαιο που λαμβάνεται από τους πυρήνες της ελιάς κατόπιν επεξεργασίας με διαλύτες ή με φυσικά μέσα ή έλαιο που αντιστοιχεί, με εξαίρεση ορισμένα ιδιαίτερα χαρακτηριστικά, σε ελαιόλαδο λαμπάντε. Εξαιρούνται τα έλαια που λαμβάνονται με διεργασίες επαναστεροποίησης και πρόσμειξης με έλαια άλλης φύσης και των οποίων τα άλλα ιδιαίτερα χαρακτηριστικά είναι σύμφωνα με τα προβλεπόμενα για την κατηγορία αυτή.

vii. Εξευγενισμένο πυρηνέλαιο

Έλαιο που λαμβάνεται από τον εξευγενισμό του ακατέργαστου πυρηνέλαιου, του οποίου η περιεκτικότητα σε ελεύθερα λιπαρά οξέα, εκφρασμένη σε ελαϊκό οξύ, δεν υπερβαίνει τα 0,3 g ανά 100 g.

viii. Πυρηνέλαιο

Έλαιο που λαμβάνεται από ανάμειξη εξευγενισμένου πυρηνέλαιου και παρθένων ελαιόλαδων εκτός από το ελαιόλαδο λαμπάντε του οποίου η περιεκτικότητα σε ελεύθερα λιπαρά οξέα εκφραζόμενη σε ελαϊκό οξύ δεν υπερβαίνει το 1g ανά 100 g.

2.3 Κοινή Αγροτική Πολιτική- Καθεστώς Ενίσχυσης Ελαιόλαδου

Παρόλα τα ποιοτικά παράγωγα του ελαιόλαδου, τις καλές πωλήσεις τόσο στην εγχώρια όσο και στη παγκόσμια αγορά όπως έχουμε αναφερθεί προτύτερα, οι ελαιώνες απαιτούν συνεχή παρακολούθηση και προστασία. Γι αυτό το λόγο δημιουργήθηκε το Καθεστώς Ενίσχυσης Ελαιόλαδου στη Κοινή Αγροτική Πολιτική.

Ο αγροτικός τομέας των Ευρωπαϊκών χωρών ενισχύεται σημαντικά στα πλαίσια της Κ.Α.Π, η οποία καθορίζεται σε επίπεδο Ευρωπαϊκής Ένωσης και τίθεται σε εφαρμογή από τα κράτη μέλη. Την τελευταία 10ετία η ΚΑΠ διαθέτει στα κράτη - μέλη πόρους της τάξης των 50 δις. € ετησίως (0,43% του Ευρωπαϊκού ΑΕΠ) απορροφώντας το 50% του συνολικού προϋπολογισμού της Ε.Ε.(από 70% το 1980). Περισσότερο από το μισό των αγροτικών ενισχύσεων κατευθύνεται προς τη Γαλλία, τη Γερμανία, την Ισπανία και την Ιταλία που πραγματοποιούν το ½ της Ευρωπαϊκής Αγροτικής Παραγωγής. Η ελληνική αγορά ελαιόλαδου τη τελευταία δεκαετία απορροφά κατά μέσο όρο το 6% του Ευρωπαϊκού προϋπολογισμού. Το 2010, απορρόφησε το 5,2% του Ευρωπαϊκού προϋπολογισμού, με ετήσια επιδότηση 3,2 δις. €, που το 80% αντιστοιχεί σε άμεσες εισοδηματικές ενισχύσεις για το ελαιόλαδο (έναντι μεριδίου 72% για το σύνολο της Ε.Ε.). Μέχρι το 1994 η ενίσχυση από την Ε.Ε χορηγούνταν στις επιχειρήσεις τυποποίησης ελαιόλαδου (κατανάλωση) και στους παραγωγούς. Από το 1994 σημαντικό μέρος της ενίσχυσης μεταφέρθηκε από την κατανάλωση στη παραγωγή και το 1998 καταργήθηκε τελείως η ενίσχυση στη κατανάλωση. Το 2003 με τη μεγάλη μεταρρύθμιση της Κοινής Αγροτικής Πολιτικής εισάγεται νέο σύστημα ενιαίας ενίσχυσης ανά εκμετάλλευση αποσυνδέοντας τις μέχρι σήμερα ενισχύσεις από την παραγωγή. Οι περισσότερες Κοινές Οργανώσεις Αγορών γεωργικών προϊόντων (ΚΟΑ) άρχισαν να εφαρμόζουν το νέο σύστημα ενισχύσεων από το 2005. Στο ελαιόλαδο και στις επιτραπέζιες ελιές, το νέο καθεστώς ενίσχυσης τέθηκε σε ισχύ το 2005. Το καθεστώς στήριξης των

προϊόντων αυτών διέπεται από το «μεσογειακό πακέτο» το οποίο συμπληρώνει τη μεγάλη μεταρρύθμιση της Κοινής Γεωργικής Πολιτικής του Ιουνίου 2003, με τις διατάξεις σχετικά με τους τομείς του λυκίσκου του βάμβακος των ελαιώνων και το καπνού. Η Κ.Ο.Α ελαιόλαδου υπέστη ριζική τροποποίηση με τη μερική μετάβαση στο καθεστώς της ενιαίας ενίσχυσης ανά γεωργική εκμετάλλευση. Οι παραγωγοί είτε επειδή η ζήτηση της αγοράς είναι ανεπαρκής, είτε επειδή οι ίδιοι οι παραγωγοί προτιμούν να πουλήσουν το λάδι τους αργότερα σε τιμές, πιθανόν, καλύτερες από τις σημερινές αναγκάζονται να αποθηκεύουν ορισμένες ποσότητες ελαιόλαδου. Από την αναθεώρηση της Κοινής Αγροτικής Πολιτικής, σύμφωνα με την οποία οι επιδοτήσεις συνδέονται με την καλλιεργήσιμη γη και σταδιακά εξισώνεται το ύψος της επιδότησης ανά εκτάριο καλλιεργήσιμης γης για όλες τις χώρες της ΕΕ, εκτιμάται ότι η ελληνική παραγωγή ελαιόλαδου θα δεχθεί σημαντική πίεση. **Η ΚΑΠ μετά το 2013 απέκτησε μια δομή που αποτελείται από δύο βασικούς Πυλώνες στήριξης, οι οποίοι εξειδικεύονται σε τρεις κύριους τομείς δράσης. Ο πρώτος Πυλώνας** περιλαμβάνει την άμεση στήριξη, δηλαδή τις λεγόμενες "αγροτικές επιδοτήσεις" -ετήσιες ενισχύσεις προς τους παραγωγούς, κυρίως βάσει της επιλέξιμης έκτασης που διατηρούν. Φυσικά, οι ενισχύσεις αυτές δεν παρέχονται χωρίς προϋποθέσεις: οι παραγωγοί πρέπει να συμμορφώνονται με απαιτήσεις που σχετίζονται με τη δημόσια υγεία και την ασφάλεια των τροφίμων, την υγεία των ζώων και των φυτών, αλλά και του περιβάλλοντος. Στον πρώτο Πυλώνα περιλαμβάνονται επίσης άλλα ειδικά καθεστάτα ενισχύσεων (π.χ. νέοι γεωργοί) καθώς και μέτρα για τις αγορές γεωργικών προϊόντων -όπως γράφει το κείμενο, πρόκειται για *"ένα σύνολο κανόνων για τη διευκόλυνση της ομαλής λειτουργίας της ενιαίας αγοράς και τη διασφάλιση της ποικιλομορφίας, της διαθεσιμότητας, της οικονομικής προσιτότητας, της ποιότητας και της ασφάλειας των γεωργικών προϊόντων"*. Ο Πυλώνας αυτός χρηματοδοτείται από το Ευρωπαϊκό Γεωργικό Ταμείο Εγγυήσεων. **Ο δεύτερος Πυλώνας της ΚΑΠ** σχετίζεται περισσότερο με την ανάπτυξη του κλάδου και στοχεύει στην ευρύτερη βιωσιμότητα των αγροτικών περιοχών, μεταξύ άλλων χρηματοδοτώντας ιδιωτικές ή δημόσιες επενδύσεις αλλά και την εφαρμογή πρακτικών φιλικών προς το περιβάλλον και το κλίμα. Μέσω αυτού του Πυλώνα προωθούνται σύγχρονες γεωργικές πρακτικές, ενθαρρύνεται η συνεργασία μεταξύ των αγροτών καθώς και η έρευνα και η καινοτομία. Η χρηματοδότηση των δράσεων αυτού του Πυλώνα προέρχεται από το Ευρωπαϊκό

Γεωργικό Ταμείο Γεωργικής Ανάπτυξης και συμπληρώνεται από εθνικούς πόρους της κάθε χώρας μέλους.

2.4 Ποιότητα Ελαιόλαδου

Τα βασικά κριτήρια με τα οποία αξιολογούμε ένα ελαιόλαδο είναι τα εξής:

- ❖ Οξύτητα
- ❖ Οξειδωση
- ❖ Χρώμα
- ❖ Οργανοληπτικά χαρακτηριστικά (γεύση, άρωμα)

Το καθένα από τα παραπάνω κριτήρια αξιολογεί κάτι το διαφορετικό. Για την σωστή αξιολόγηση μιας παραγωγής και την κατανομή της αργότερα, είναι αναγκαίο να λαμβάνονται υπόψη όλα τα κριτήρια. Φυσικά ο καλύτερος τρόπος βασίζεται στα οργανοληπτικά χαρακτηριστικά, τα οποία εξαρτώνται τόσο από τη σύσταση του ελαιόκαρπου ακόμα όσο και από την κάθε επεξεργασία μέχρι το σχηματισμό του τελικού προϊόντος για κατανάλωση.

Πάμε λοιπόν να αναλύσουμε τα βασικά κριτήρια.

2.4.1 Οξύτητα

Η Οξύτητα είναι το πιο βασικό κριτήριο αξιολόγησης της ποιότητας του ελαιόλαδου. Με βάση αυτήν, ένα ελαιόλαδο διακρίνεται σε φαγώσιμο (εδώδιμο) ή βιομηχανικό και αναλόγως διαμορφώνεται και η τελική του τιμή. Δεν στηριζόμαστε όμως οι ελαιοπαραγωγοί μόνο στην οξύτητα για να αποφασίσουμε την τιμή, μπορεί κάποιο ελαιόλαδο με μικρή οξύτητα πάραυτα να έχει οξειδωθεί, οπότε αλλοιώνεται. Η οξύτητα εξαρτάται κατά κύριο λόγο από την κατάσταση του ελαιόκαρπου από τον οποίο προέρχεται και μεταβάλλεται ελάχιστα κατά τη περίοδο της διακομιδής. Άρα έχει μεγάλη σημασία το τι λιπάσματα και φάρμακα χρησιμοποιούνται στην κάθε καλλιέργεια. Αξίζει να αναφέρουμε ότι κάποια αγροτεμάχια χρειάζονται διαφορετικές ποσότητες έως και διαφορετικά λιπάσματα ώστε να ευδοκιμήσουν. Αυτή η μικρή αύξηση στην οξύτητα κυρίως οφείλεται στη μούργα (υγρασία στο ίζημα) και στη παρουσία υδρολυτικών ενζύμων τα

οποία αφού αποθηκεύεται το λάδι σε ειδικές δεξαμενές ή δοχεία συγκεντρώνεται στον πυθμένα αυτών.

2.4.2 Οξείδωση

Η οξείδωση αποτελεί ένα ακόμη κριτήριο ελέγχου της ποιοτικής κατάστασης του ελαιόλαδου και γενικότερα των λιπαρών υλών. Ο προσδιορισμός της γίνεται κυρίως με τον υπολογισμό των υπεροξειδίων, τη μέτρηση της απορρόφησης στο υπεριώδες φάσμα (UV) και με ορισμένες άλλες τεχνικές.

- Αριθμός υπεροξειδίων

Ο προσδιορισμός του αριθμού υπεροξειδίων, αποτελεί βασικό κριτήριο ελέγχου του βαθμού οξείδωσης του ελαιόλαδου. Για το παρθένο ελαιόλαδο, θα πρέπει ο αριθμός των υπεροξειδίων να είναι μικρότερος ή ίσος του 20 ,όριο το οποίο έχει καθιερώσει το Διεθνές Συμβούλιο Ελαιόλαδου (ΔΣΕ) και η Ευρωπαϊκή Ένωση (ΕΕ).

- Απορρόφηση στο υπεριώδες φάσμα (UV)

Ο προσδιορισμός της απορρόφησης του ελαιόλαδου στο υπεριώδες φάσμα χρησιμοποιείται, κατά κανόνα, για τον έλεγχο της ποιοτικής του κατάστασης και ειδικότερα για τον προσδιορισμό του βαθμού της οξειδωτικής του αλλοίωσης.

2.4.3 Χρώμα

Το χρώμα του ελαιόλαδου είναι χαρακτηριστικός δείκτης της ποιότητας του. Διαφέρει από ελαιόλαδο σε ελαιόλαδο και συχνά επηρεάζει τις επιλογές του καταναλωτικού κοινού, Το είδος των χρωστικών ουσιών οι οποίες επικρατούν κατά τη διάρκεια της συγκομιδής είναι αυτές που καθορίζουν και το χρώμα του τελικού προϊόντος. Αρχικά το χρώμα στις πρώτες εβδομάδες της συγκομιδής είναι πράσινο, όταν ο καρπός είναι άγουρος και η κύρια χρωστική ουσία είναι η χλωροφύλλη. Στις επόμενες εβδομάδες όπου ο καρπός έχει αρχίσει και σκουραίνει το λάδι αρχίζει και παίρνει χρυσαφένια μορφή καθώς

κυριαρχούν καροτίνες. Στις τελευταίες εβδομάδες με αρκετά ώριμους καρπούς το χρώμα του λαδιού είναι έντονα σκούρο.

2.4.4 Οργανοληπτικά χαρακτηριστικά

Το πιο βασικό κριτήριο αξιολόγησης για τα ελαιουργία και τους ελαιοπαραγωγούς είναι τα οργανοληπτικά χαρακτηριστικά. Ειδικότερα η γεύση και το άρωμα του ελαιόλαδου. Ο έλεγχος αυτός γίνεται από γευσιγνώστες και δοκιμαστές. Το μόνο μειονέκτημα της μεθόδου αυτής είναι το υποκειμενικό στοιχείο του κάθε γευσιγνώστη. Το διεθνές Συμβούλιο Ελαιόλαδου γνωρίζοντας τη σημασία των οργανοληπτικών χαρακτηριστικών ξοδεύει πόρους για να βρεθεί μια όσο το δυνατόν πιο αντικειμενική μέθοδος αξιολόγησης που να εφαρμόζεται από όλες τις χώρες που παράγουν ελαιόλαδο για μια εκτίμηση σε ενιαία βάση.

Με κριτήριο λοιπόν το άρωμα και τη γεύση οι Frezotti και Manni (1956) διαφοροποιούν τα ελαιόλαδα στις εξής κατηγορίες:

- **Αγουρέλαια:** Προέρχονται από άγουρο ελαιόκαρπο και έχουν χαρακτηριστική πικρή γεύση.
- **Πικρά ελαιόλαδα:** Παραλαμβάνονται από ελαιόκαρπο, ο οποίος περιέχει μεγάλες ποσότητες φύλλων.
- **Φρουτώδη:** έχουν τη γεύση φρέσκου καλής ποιότητας και φυσιολογικά ώριμου ελαιόκαρπου.
- **Ελαιόλαδα με καλή γεύση:** Όλα τα ελαιόλαδα με την χαρακτηριστική διακριτική γεύση, χωρίς την παρουσία δυσάρεστων οσμών.
- **Ελαττωματικά:** Ελαιόλαδα τα οποία παρουσιάζουν γεύση και οσμή μούχλας, χωματίλας, ταγκάδας, κ.λπ.

Αξίζει να σημειώσουμε ότι τα αγουρέλαια αποτελούν μια σημαντική κατηγορία ελαιόλαδων που θα πρέπει να προτιμώνται γιατί έχουν ευνοϊκή επίδραση στην υγεία. Σήμερα πολλές γνωστές ελαιουργικές εταιρίες συσκευάζουν και διακινούν αγουρέλαια στην Ελληνική αγορά. Η πικρή γεύση οφείλεται στην παρουσία ελευρωπαΐνης και άλλων μεθανολικώνουσιών. Εξάλλου η έντονη πικρή γεύση που παρουσιάζουν πολλές φορές όχι μόνο τα αγουρέλαια αλλά τα παρθένα ελαιόλαδα γενικότερα, οφείλεται στο γεγονός ότι κατά το σπάσιμο του καρπού στους σπαστήρες των συγχρόνων ελαιουργικών συστημάτων(φυγοκεντρικά) δεν έχουν διαχωριστεί πλήρως οι διάφοροι γλυκοζίτες που περιέχει ο καρπός με αποτέλεσμα να εγκλωβίζονται κατά την φυγοκέντριση στον οριζόντιο φυγοκεντριτή (Decanter). Τα συστατικά όμως αυτά καθιζάνουν κατά το χρόνο αποθήκευσης του ελαιόλαδου και με τον καιρό το πρόβλημα της πικράδας μειώνεται. Πάντως από άποψη υγείας το ελαιόλαδο που πικρίζει είναι ωφέλιμο και όσοι καταναλωτές δεν ενοχλούνται από την πικράδα πρέπει να το προτιμούν.

Στη συνέχεια θα αναφερθούμε στην εμφάνιση της πανδημίας και πως ένα τέτοιο κοσμοϊστορικό γεγονός επηρέασε το πρωτογενή τομέα στη χώρα μας και το κλάδο του ελαιόλαδου.

3.1 Οι επιπτώσεις της πανδημίας στον πρωτογενή τομέα.

Ο πρωτογενής τομέας αποτέλεσε έναν από τους ελάχιστους παραγωγικούς κλάδους που εμφάνισαν ισχυρά αντισώματα στην εν εξελίξει πανδημία του κορονοϊού, επιτυγχάνοντας να συγκρατήσει τη δυναμική του και σε κάποιες περιπτώσεις να ενδυναμώσει την εξωστρέφειά του. Σίγουρα όλα τα προϊόντα δεν είχαν ανάλογες επιδόσεις, ωστόσο το γενικό πρόσημο κινήθηκε με θετικό ρυθμό.

Με γνώμονα ότι η πανδημία εξακολουθεί να αποτελεί τη βασική πρόκληση και κατά το τρέχον έτος, είναι αρκούντως δύσκολο να προβλεφθεί η δυνητική επίπτωση που θα έχει και στον συγκεκριμένο κλάδο. Παρ' όλα αυτά, ήδη από το τέλος της περσινής χρονιάς οι διεθνείς οργανισμοί έχουν προσπαθήσει να σκιαγραφήσουν τις μακροπρόθεσμες προοπτικές.

Σε πρόσφατη έκθεσή του ο Οργανισμός Οικονομικής Συνεργασίας και Ανάπτυξης (ΟΟΣΑ) υπογραμμίζει πώς η βραδύτερη οικονομική ανάπτυξη θα μπορούσε να επηρεάσει την επισιτιστική ασφάλεια, το βιοτικό επίπεδο, τις εκπομπές αερίων του θερμοκηπίου και το εμπόριο. Το μέγεθος αυτών των επιπτώσεων εξαρτάται, μεταξύ άλλων, από τη σοβαρότητα της πτώσης του παγκόσμιου ΑΕΠ. Με βάση δύο σενάρια ανάκαμψης της διεθνούς οικονομίας, αυτή η σύντομη περιγραφή απεικονίζει πώς το οικονομικό σοκ από την πανδημία θα μπορούσε να αντηχήσει στον γεωργικό τομέα την επόμενη δεκαετία. (Naftemporiki.gr)

Επιπτώσεις στη ζήτηση: Τα χαμηλότερα εισοδήματα μετά το ξέσπασμα του COVID-19 αναμένεται να μειώσουν τη μικτή υψηλής ποιότητας διατροφική ζήτηση (caloriedemand), παρά τις χαμηλότερες γεωργικές τιμές. Σύμφωνα με το θετικό σενάριο, η ακαθάριστη ζήτηση αγροτικών προϊόντων υψηλής διατροφικής αξίας κατά κεφαλή αναμένεται να είναι 0,85% κάτω από το μέσο φυσιολογικό επίπεδο για τη διατροφή 2020-21 και 0,7% κάτω από αυτό έως και το 2029. Η ακαθάριστη ζήτηση αυτού του είδους των προϊόντων προβλέπεται να μειωθεί κατά 0,3ποσοστιαία μονάδα καθ' όλη την περίοδο προβολής στο δυσμενές σενάριο.(Naftemporiki.gr)

Επιπτώσεις στις τιμές: Το γεγονός ότι ο σχεδιασμός για την παραγωγή αγροτικών προϊόντων δεν αποτελεί ένα δεδομένο το οποίο αποφασίζεται με βραχυπρόθεσμες προοπτικές, οδηγεί σε αρκετά προβλήματα τον κλάδο. Η εμφάνιση του κορονοϊού και η επακόλουθη πτώση της ζήτησης έχει καταστήσει αρνητικό το ισοζύγιο προσφοράς – ζήτησης, με δεδομένο ότι η πρώτη αυξάνει και η δεύτερη μειώνεται. Όπως γίνεται εύκολα αντιληπτό, η υπερ-προσφορά οδηγεί χαμηλότερα τις τιμές και φυσικά τα έσοδα των παραγωγών. Βάσει των στοιχείων του ΟΟΣΑ προβλέπεται ότι οι τιμές αγροτικών προϊόντων θα υποχωρήσουν 10% από τον κινητό μέσο όρο των τελευταίων ετών στο διάστημα 2020-2021. Μετά το 2022 θα υπάρξει σταδιακή ανάκαμψη των τιμών, αλλά όχι επιστροφή τους στα επίπεδα που βρίσκονταν πριν από την πανδημία.(Naftemporiki.gr)

Αντίκτυπος στη γεωργική παραγωγή: Η πτώση της ζήτησης για γεωργικά προϊόντα και η επακόλουθη πτώση των τιμών οδηγούν σε μείωση της γεωργικής παραγωγής. Ο αντίκτυπος στη συνολική παραγωγή αναμένεται να είναι σχετικά μικρός βραχυπρόθεσμα καθώς χρειάζεται χρόνος για τους γεωργικούς παραγωγούς να ανταποκριθούν στη χαμηλότερη ζήτηση των καταναλωτών. Μεσοπρόθεσμα,

αναμένεται μεγαλύτερη μείωση της συνολικής γεωργικής παραγωγής.(Naftemporiki.gr) Συνολικά, ο μέσος αντίκτυπος στην παραγωγή εμπορευμάτων όπως δημητριακά, ελαιούχοι σπόροι και προϊόντα ελαιούχων σπόρων, ζάχαρη, κρέας, γαλακτοκομικά προϊόντα, ψάρια, βιοκαύσιμα και βαμβάκι αναμένεται να είναι περιορισμένος.

Επίδραση στην εξαγωγική δραστηριότητα: Η επιβολή περιοριστικών μέτρων μετακίνησης τόσο πολιτών όσο και μεταφορών όπως είναι φυσικό πλήττει τις εξαγωγές, με τον διεθνή οργανισμό να εκτιμά ότι θα υποχωρήσουν κατά 1% σε όρους δολαρίου σε σύγκριση με τον μέσο όρο και στα δύο σενάρια που εξετάζει. Οι επιπτώσεις, πάντως, θα είναι διαφορετικές ανά γεωγραφική περιοχή, ενώ αναμένεται ότι από το 2022 και μετά θα υπάρξει ανάκαμψη και μάλιστα σε επίπεδα ανάλογα με αυτά που είχαν καταγραφεί προ της πανδημίας. Έως το 2029 αναμένεται ότι οι διεθνείς εξαγωγές αγροτικών προϊόντων θα κυμανθούν από τρία έως τέσσερα δισ. δολάρια χαμηλότερα από τον μέσο όρο. (Naftemporiki.gr)

3.2 Οι επιπτώσεις στον κλάδο του ελαιόλαδου.

Ο ελαιοκομικός κλάδος επηρεάστηκε και θετικά και αρνητικά από την πανδημία. Ως κλάδος που ανήκει στον πρωτογενή τομέα ανέπτυξε και αυτός αντισώματα απέναντι στη πανδημία. Ειδικότερα ο αριθμός των απασχολούμενων παρέμεινε σταθερός και σε ορισμένες περιπτώσεις αυξήθηκε. Κύρια ηλικία απασχόλησης έμεινε η 65 ετών και άνω (πηγή ΕΛΣΤΑΤ), καθώς αυτοί είναι και οι περισσότεροι ιδιοκτήτες εκμεταλλεύσεων. Ακολουθούν οι ηλικιακές ομάδες των 55-64, 45-54 και 35-44 ετών. Είναι σημαντικό να αναφέρουμε ότι κατά τη διάρκεια της πανδημίας οι γεωργικές εκμεταλλεύσεις αυξήθηκαν. Τέτοια αύξηση είχε παρατηρηθεί ξανά με την οικονομική κρίση του 2009 όταν η χώρα πέρασε ένα μικρό στάδιο αποκέντρωσης.

Επιπτώσεις στις τιμές: Όπως αναφέραμε προηγουμένως, ο πρωτογενής τομέας γενικώς κινήθηκε με θετικό πρόσημο τον καιρό της πανδημίας. Αυτό όμως δεν σημαίνει ότι τιμολογιακά οι παραγωγοί ελαιόλαδου βγήκαν κερδισμένοι. Ο Γενικός Δείκτης Τιμών Εκροών αρχικά εμφάνισε αύξηση στο ξεκίνημα της πανδημίας, κυρίως λόγω του πανικού των καταναλωτών. Το επόμενο διάστημα ισορρόπησε μέχρι που ξεκίνησε ξανά να αυξάνεται. Το έτος 2022 παρουσίασε αύξηση 19% σε σύγκριση

με το 2021 (17%) (ΠΗΓΗ ΕΛΣΤΑΤ). Παράλληλα για το ίδιο διάστημα ο Γενικός Δείκτης Τιμών Εισροών αυξήθηκε κατά 23,8% σε σχέση με το 2021. Ο κλάδος του ελαιόλαδου παρουσίασε αύξηση μόλις 1,8% για το 2021.

Επιπτώσεις στη ζήτηση: Ο covid-19 έφερε σε δύσκολη θέση τα νοικοκυριά, ειδικά στα μεγάλα αστικά κέντρα. Μπορεί να μην θέλουμε να το παραδεχτούμε αλλά η επαρχία προσφέρει και διαφορετικές λύσεις εμπορίας. Στα χρόνια της πανδημίας τα νοικοκυριά είδαν το εισόδημά τους να μειώνεται και τα έξοδα να παραμένουν σταθερά, αν όχι να αυξάνονται. Τα lockdown έφεραν μείωση στη ζήτηση πολλών προϊόντων, αναμεσα τους και το ελαιόλαδο.

Επιπτώσεις στο Ανθρώπινο Δυναμικό: Προηγουμένως είπαμε ότι σε ορισμένες περιπτώσεις οι εργαζόμενοι στον πρωτογενή τομέα αυξήθηκαν σε αντίθεση με τους υπόλοιπους τομείς όπου εργαζόμενοι βγήκαν σε αναστολή εργασίας ή σταμάτησαν να εργάζονται πλήρως και αρκέστηκαν στα επιδόματα της κυβέρνησης. Αυτό δεν ισχύει για όλον τον ελαιοκομικό κλάδο. Οι εργάτες γης σαφώς και αυξήθηκαν ενώ οι μεταποιητικές μονάδες δεν μπορούσαν να απασχολήσουν όλο το προσωπικό τους. Συγκεκριμένα και στον Ελαιουργικό Συνεταιρισμό Πολυγύρου από τους 10 μόνιμους υπαλλήλους οι 5 βγήκαν σε αναστολή εργασίας.

Επιπτώσεις στη παραγωγή: Η εμφάνιση του covid στη χώρα μας επηρέασε και τη ζήτηση των αγροτικών προϊόντων. Οι καταναλωτές φοβούμενοι την όποια οικονομική άντληση μείωσαν τις αγορές τους στο σύνολο. Οι τιμές του ελαιόλαδου παρέμειναν σταθερές καθόλη τη διάρκεια της πανδημίας. Αυξήθηκαν μόνο με την εμφάνιση της ενεργειακής κρίσης το Φεβρουάριο του 2022 και την έναρξη του πολέμου στην Ουκρανία. Η συνολική παραγωγή του ελαιόλαδου αυξήθηκε και υπερκάλυπτε τη ζήτηση. Τα ελαιοτριβεία είδαν τις δεξαμενές τους να παραμένουν γεμάτες σχεδόν μέχρι το καλοκαίρι του 2021. Στο ξεκίνημα της καλοκαιρινής σεζόν η αγορά ξεκίνησε να κινείται πιο ενεργά καθώς επιχειρήσεις εστίασης ξεκίνησαν να ανοίγουν πλήρως.



4.1.1 Ελαιουργικός Συνεταιρισμός Πολυγύρου

Στα προηγούμενα κεφάλαια μάθαμε πως η πανδημία επηρέασε το πρωτογενή τομέα και τον ελαιοκομικό κλάδο, μέρος του οποίου αποτελούν και οι μεταποιητικές μονάδες, είτε αυτές ασχολούνται με την βρώσιμη ελιά, είτε παράγουν ελαιόλαδα.

Μια τέτοια μονάδα είναι και ο Ελαιουργικός Συνεταιρισμός Πολυγύρου. Οι εγκαταστάσεις (εργοστάσιο και έδρα) βρίσκονται στη πόλη του Πολυγύρου μόλις 50 λεπτά από την Θεσσαλονίκη. Ιδρύθηκε το 1938 από μια ομάδα παραγωγών αγροτών με κοινό όραμα την μεταποίηση και εμπορία ελαιόλαδου.

Ο Συνεταιρισμός αποσκοπεί, με την ισότιμη συνεργασία και την αμοιβαία βοήθεια των συνεταίρων μελών του στην οικονομική, κοινωνική και πολιτιστική ανάπτυξη και προαγωγή τους, μέσω μιας συνιδιόκτητης και δημοκρατικά διοικούμενης επιχείρησης. Ο συνεταιρισμός αποτελεί αυτοβοηθούμενο οργανισμό και διέπεται από τις επτά (7) διεθνείς συνεταιριστικές αρχές και αξίες και ηθικές συνεταιριστικές αρχές. Για την επίτευξη των σκοπών του ο Συνεταιρισμός αναπτύσσει οποιεσδήποτε δραστηριότητες με τις οποίες καλύπτει ολόκληρο το φάσμα της παραγωγής, μεταποίησης και εμπορίας των αγροτικών προϊόντων, καταναλωτικών προϊόντων γενικά και ειδικά προϊόντων ΕΛΙΑΣ, της παραγωγής, της προμήθειας και εμπορίας γεωργικών εφοδίων, καθώς και της κατασκευής, προμήθειας και εμπορίας μέσω αγροτικής παραγωγής και της παροχής υπηρεσιών, στο πλαίσιο του ισχύοντος νόμου και του παρόντος Καταστατικού.

Οι συναλλαγές που πραγματοποιεί ο Συνεταιρισμός με τρίτους τελούν υπό τον περιορισμό του αρ. 23 παρ. 2 ν. 4384/2016. Ενδεικτικά είναι οι εξής:

A) Η επεξεργασία, μεταποίηση και εμπορία ΕΛΑΙΟΚΟΜΙΚΩΝ προϊόντων μέσω της ομάδας παραγωγών (220 μέλη το 2021).

B) Η πρακτόρευση στην περιφέρεια του των ασφαλιστικών εταιριών, των οποίων η πλειονότητα των μετοχών ανήκει σε Συνεταιριστικές Οργανώσεις.

Γ) Η πρακτόρευση στην περιφέρεια του, Οργανισμών Ασφάλισης ή Αγροτικής παραγωγής και κεφαλαίου.

Δ) Η παροχή βοήθειας στα μέλη.

Ε) Η δημιουργία συνεταιριστικών επιχειρήσεων, για την προμήθεια στα μέλη καταναλωτικών αγαθών.

ΣΤ) Η παρέμβαση και η λήψη κάθε μέτρου προστασίας των αγροτικών προϊόντων των μελών του και τρίτων.

Z) Η παροχή συνεταιριστικής εκπαίδευσης.

Θ) Κάθε δραστηριότητα για τη βελτίωση της κοινωνικής και πολιτιστικής κατάστασης των μελών του και του βιοτικού τους επιπέδου.

Ι) Η ίδρυση υποκαταστημάτων, παραρτημάτων ή γραφείων στο εσωτερικό και στο εξωτερικό

ΙΑ) Η σύσταση Νομικών Προσώπων

ΙΒ) Η άσκηση της αγροτικής πίστης

ΙΓ) Η εκτέλεση εγχειοβελτιωτικών έργων και έργων αγροτικής οδοποιίας.

Για την εκπλήρωση των σκοπών του ο Συνεταιρισμός μπορεί:

- Να ιδρύει υποκαταστήματα, παραρτήματα ή γραφεία στο εσωτερικό και το εξωτερικό.
- Να ιδρύει καταστήματα πωλήσεως προϊόντων εν γένει και ειδικότερα αγροτικών προϊόντων. Να προμηθεύει στα μέλη του κάθε προϊόν που θεωρείται απαραίτητο γι' αυτά.

- Να συμμετέχει σε ή/και να ιδρύει αγροτικές εταιρικές συμπράξεις (ΑΕΣ), σύμφωνα με την ισχύουσα νομοθεσία, καθώς και ΚΕΑΣ και ΚΠΕΑΣ, σύμφωνα με τις διατάξεις των αρ. 31 και αρ. 33 του ν. 4384/2016.
- Να συμπράττει σε κοινές επιχειρήσεις με καταναλωτικούς ή άλλους συνεταιρισμούς, νομικά πρόσωπα του δημοσίου ή του ιδιωτικού τομέα, με κοινωφελείς Οργανισμούς, με επιχειρήσεις Οργανισμών Τοπικής Αυτοδιοίκησης, με συνεταιριστικές Οργανώσεις άλλων χωρών και με φυσικά ή νομικά πρόσωπα στο πλαίσιο της διακρατικής και διεπαγγελματικής συνεργασίας.
- Να συνιστά ή να μετέχει σε εταιρίες του Εμπορικού Νόμου ή του Αστικού Κώδικα, που έχουν αντικείμενό τους δραστηριότητα, που εμπίπτει στους σκοπούς του Συνεταιρισμού και πάντοτε υπό περιορισμούς και τις προϋποθέσεις του Νόμου
- Να αναγνωρίζεται ως Ομάδα Παραγωγών

Ο συνεταιρισμός αποτελεί νομικό πρόσωπο ιδιωτικού δικαίου και έχει εμπορική ιδιότητα, έχει υποχρέωση εγγραφής στο εθνικό μητρώο αγροτικών συνεταιρισμών και με απόφαση του Διοικητικού Συμβουλίου να μπορεί να εγγράφεται μέλος σε σωματεία ιδεολογικού και συντονιστικού συνεταιριστικού σκοπού που προάγουν τον συνεταιριστικό θεσμό και διέπεται όπως προαναφέραμε από τις επτά διεθνείς συνεταιριστικές αρχές, οι οποίες αποτελούν τις κατευθυντήριες γραμμές με τις οποίες οι συνεταιρισμοί θέτουν σε εφαρμογή τις αξίες τους και συνιστούν την συνεταιριστική ταυτότητα. Αυτές είναι:

- Η Αρχή της εθελοντικής και ελεύθερης συμμετοχής
- Η Αρχή της δημοκρατικής διοίκησης εκ μέρους των μελών
- Η Αρχή της οικονομικής συμμετοχής των μελών
- Η Αρχή της αυτονομίας και ανεξαρτησίας
- Η Αρχή της εκπαίδευσης, κατάρτισης και πληροφόρησης
- Η Αρχή της συνεργασίας μεταξύ συνεταιρισμών
- Η Αρχή του ενδιαφέροντος για την κοινότητα.

Μέλη του αγροτικού Συνεταιρισμού μπορούν να γίνουν φυσικά πρόσωπα με πλήρη ικανότητα για δικαιοπραξία, απασχολούνται σε οποιονδήποτε κλάδο ή δραστηριότητα της αγροτικής οικονομίας, που εξυπηρετείται από τις δραστηριότητες του Συνεταιρισμού. Μέλος του Συνεταιρισμού μπορεί να γίνει άλλος Αγροτικός Συνεταιρισμός, ο οποίος θα κατέχει μία συνεταιριστική μερίδα. Το σύνολο των συνεταιριστικών μερίδων που μπορεί να κατέχονται από τον ΑΣ δεν μπορεί να υπερβαίνει το 3% του συνόλου των κατεχόμενων από μέλη-φυσικά πρόσωπα συνεταιριστικών μερίδων. Επίσης μέλος του Αγροτικού Συνεταιρισμού μπορεί να γίνει και νομικό πρόσωπο, που έχει ως καταστατικό σκοπό του την άσκηση επιχείρησης αγροτικής παραγωγής η οποία εξυπηρετείται από τις δραστηριότητες του Συνεταιρισμού αλλά δεν είναι ανταγωνιστική προς εκείνη του Συνεταιρισμού. Επιπρόσθετα θα πρέπει το νομικό πρόσωπο να μην τελεί υπό εκκαθάριση ή να βρίσκεται σε κατάσταση πτώχευσης.

Τα εισοδήματα του Συνεταιρισμού προέρχονται από αρκετές πηγές. Καθοριστική πηγή είναι το λεγόμενο «δικαίωμα», δηλαδή η παρακράτηση από τους ελαιοπαραγωγούς μίας ποσότητας ελαιόλαδου ως αμοιβής του ελαιοτριβείου. Το δικαίωμα τα τελευταία χρόνια κυμαίνεται μεταξύ 10-16% της συνολικής ποσότητας ελαιόλαδου, ενώ κάθε ελαιοτριβείας μπορεί να καθορίσει μόνος του το ύψος του ανάλογα με τις επικρατούσες συνθήκες τη συγκεκριμένη χρονιά ή τον ανταγωνισμό στην περιοχή του. Σε ορισμένες περιοχές παρατηρούνται φαινόμενα άτυπων συμφωνιών μεταξύ των ελαιοτριβείων, ώστε το δικαίωμα να διατηρείται σε επίπεδα που διασφαλίζουν την βιωσιμότητα τους. Παρά τις στρεβλώσεις αυτές δεν έχουν παρατηρηθεί υπερβολικά επίπεδα δικαιωμάτων, αφού οι παραγωγοί έχουν κάποιες εναλλακτικές δυνατότητες (συνεταιριστικά ελαιοτριβεία, μεταφορά σε ελαιοτριβεία γειτονικών περιοχών, μετατόπιση της ελαιοπαραγωγής από το ελαιόλαδο στις βρώσιμες ελιές). Η ποσότητα ελαιόλαδου που παράγεται στα ελαιοτριβεία απευθύνεται κυρίως στην αυτοκατανάλωση (των παραγωγών), ενώ το υπόλοιπο διατίθεται σε τυποποιητές, συνεταιρισμούς ή χονδρεμπόρους. Ο Συνεταιρισμός το Δικαίωμα από τους συνεταίρους το εμφιαλώνει, το πακετάρει και το διανέμει τόσο εγχώρια όσο και ενδοκοινοτικά με ένα αναπτυγμένο δίκτυο διανομής μέσω συνεργασιών με ιδιώτες μεταφορείς και των ιδίων οδηγών διανομίων. Ακολουθούν έσοδα από ενοίκια. Ο Συνεταιρισμός έχει υπό την κατοχή του κτίρια στο κέντρο της πόλης του Πολυγύρου, στα οποία στεγάζονται επιχειρήσεις και δημόσιες υπηρεσίες.

Παράλληλα μεσολαβεί σε συμφωνίες μεταξύ παραγωγών και εμπόρων λαμβάνοντας μικρή προμήθεια στα κλεισμένα συμβόλαια. Συνεχίζουμε με έσοδα από μετοχές καθώς ο Συνεταιρισμός έχει το δικαίωμα βάσει καταστατικού να μετέχει ως μέτοχος σε άλλες συνεταιριστικές ομάδες.

4.1.2 Η Λειτουργία του Ελαιοτριβείου.

Η διαδικασία παραγωγής ελαιόλαδου σήμερα ακολουθεί τα εξής βήματα:

1. Συγκομιδή

Η περίοδος της συγκομιδής ξεκινάει μέσα Σεπτεμβρίου και τελειώνει το 1ο δεκαήμερο Νοεμβρίου. Το ελαιόλαδο που παράγεται τις πρώτες εβδομάδες της συγκομιδής ονομάζεται αγουρέλαιο. Αφού μαζευτούν οι ελιές της ημέρας παραδίδονται στις μεταποιητικές μονάδες για επεξεργασία την ίδια μέρα. Η μεταφορά τους γίνεται σε πλαστικά τελάρα (κλούβες) με οπές αερισμού ή πλαστικούς σάκους. Θα πρέπει να σημειωθεί ότι η μεταφορά με πλαστικά τελάρα (κλούβες) είναι η καλύτερος τρόπος, γιατί ο καρπός μπορεί και «αναπνέει και δεν ανάβει». Στην μεταποιητική μονάδα, δηλαδή στο ελαιουργείο, πρέπει να κατεργάζεται αμέσως. Σε περίπτωση που χρειάζεται να αποθηκευτεί ο καρπός θα πρέπει να γίνει για μικρό χρονικό διάστημα σε μέρος ξηρό και με καλό αερισμό (συγκεκριμένα στο Συνεταιρισμό αποθηκεύονται προσωρινά εκτός του κτιρίου σε περιφραγμένο χώρο).



Εικόνες 2-3 Συγκομιδή ελιάς προσωπικό αρχείο

2. Πλύσιμο

Οι ελιές πριν ξεκινήσουν το ταξίδι τους τοποθετούνται αρχικά σε ζυγαριά καθώς στο Συνεταιρισμό είναι αρκετοί οι παραγωγοί που εξυπηρετούνται καθημερινά και τις επόμενες ημέρες θα επιστρέψουν με νέα φουρνιά. Έπειτα φορτώνονται σε χοάνη και με τη βοήθεια μιας μεταφορικής ταινίας οδηγούνται στο αποφυλλωτήριο όπου φύλλα και ξένα υλικά απομακρύνονται. Ακολουθεί το πλύσιμο και απομακρύνονται χώματα και σκόνες. Το νερό μπορεί να ανακυκλωθεί μετά από κατακρήμνιση ή διήθηση των στερεών συστατικών του. Απαιτούνται περίπου 100-120 lt νερού για την πλύση 1000 kg ελαιόκαρπου. Στο Συνεταιρισμό το νερό αυτό αποθηκεύεται σε δεξαμενές και με βυτία αργότερα μεταφέρεται σε λιμνοδεξαμενή, σε κοντινή απόσταση όπου το νερό χρησιμοποιείται για άρδευση κοντινών ελαιώνων. Μετά το πλύσιμο ξεκινά η άλεση του καρπού σε ελαιόμυλο ή σπαστήρα.



Εικόνα 4 Πλυντήριο Ελιάς

3. Σπαστήρας και άλεση ελιάς

Τα παλαιότερα χρόνια χρησιμοποιούνταν κυλινδρικές μυλόπετρες για την άλεση του ελαιόκαρπου. Στη σημερινή εποχή χρησιμοποιούνται μεταλλικοί μύλοι σφυρόμυλοι και σπαστήρες με οδοντωτούς δίσκους. Στο σημείο αυτό αξίζει να αναφέρουμε ότι αν οι ελιές είναι πολύ ξηρές προστίθεται νερό.

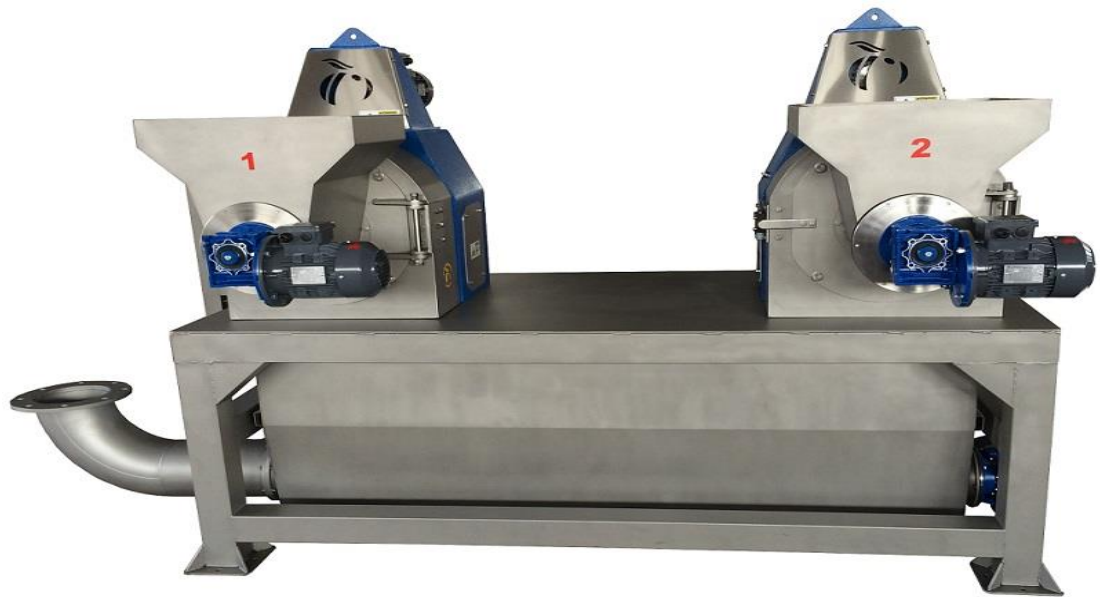

Εικόνα 5 Σπαστήρας

4. Μάλαξη

Στη συνέχεια μέσα από σύστημα σωλήνων μεταφέρονται οι καρποί στο μαλακτήρα με προσθήκη ζεστού νερού. Η μάλαξη είναι ίσως το πιο βασικό στάδιο της διαδικασίας καθώς μικροσταγονίδια ενώνονται με μεγαλύτερες σταγόνες λαδιού. Η μάλαξη είναι μια θερμή διαδικασία το μείγμα θερμαίνεται περίπου στους 30ο κελσίου. Στο σημείο αυτό προσθέτουμε νερό στο 100% της ποσότητας του μείγματος. Το ελαιόλαδο περνάει στη συνέχεια σε φυγόκεντρο.



Εικόνα 6 Μάλαξη

5. Παραλαβή

Στον Συνεταιρισμό χρησιμοποιείται τριφασική διαδικασία.

Η τριφασική φυγοκεντρική διαδικασία είναι μια συνεχής διαδικασία που έχει αντικαταστήσει την παραδοσιακή μέθοδο. Χρονολογείται από τη δεκαετία του 1970-1980. Οι αλεσμένες ελιές τοποθετούνται σε ένα τριφασικό φυγοκεντρικό διαχωριστήρα (Decanter) όπου τα διαφορετικά μέρη (ελαιόλαδο, απόνερα, ελαιοπυρήνας) διαχωρίζονται με την επίδραση της φυγοκέντρου δύναμης. Το κύριο μειονέκτημα της μεθόδου είναι οι μεγάλες ποσότητες ύδατος που απαιτούνται και συνεπώς η παραγωγή σημαντικού όγκου υγρών αποβλήτων που προκαλούν ρύπανση. Υπολογίζεται ότι από 1.000 kg καρπό, παράγονται 500 kg ελαιοπυρήνα (περιεκτικότητα σε υγρασία 50 %) και 1.200 kg υγρά απόβλητα. Σημειώνουμε ότι και αυτά τα νερά αποθηκεύονται και χρησιμοποιούνται για άρδευση.

Από την άλλη πλευρά ο ελαιοπυρήνας αποθηκεύεται και μεταφέρεται σε εργοστάσια για περαιτέρω επεξεργασία (παραγωγή πυρηνόξυλου και πέλετ για καύση).



Εικόνες 7-8 Πυρηνόξυλα

Πρέπει να σημειωθεί ότι η τριφασική διαδικασία παράγει ελαιόλαδο με μικρή ποσότητα πολυφαινόλων σε αντίθεση με άλλες διαδικασίες όπως η διφασική, η οποία χρησιμοποιεί λιγότερη ποσότητα νερού.

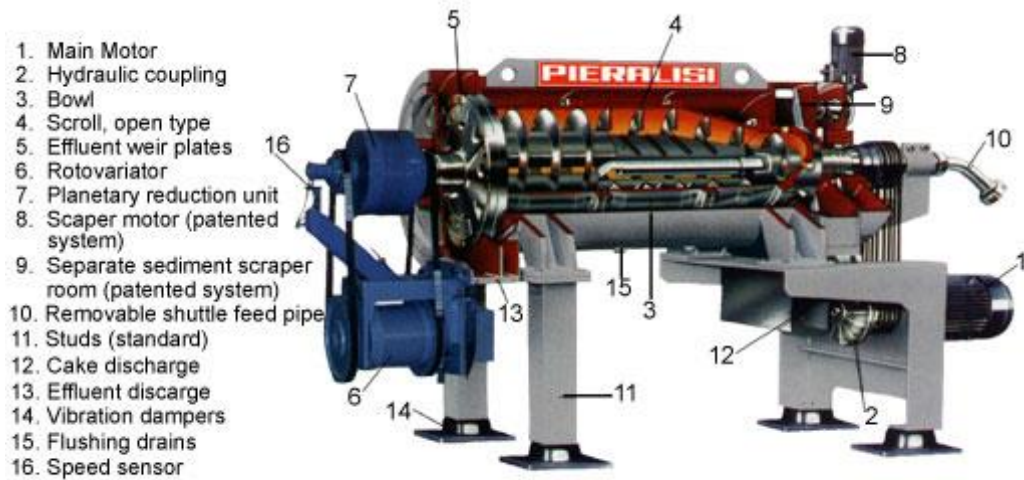

Εικόνα 9 Τριφασικός φυγοκεντρικός διαχωριστήρας (Decanter)

6. Φιλτράρισμα και αποθήκευση.

Το ελαιόλαδο στη συνέχεια περνά από φίλτρα για να απομακρυνθούν τυχόν στερεά σωματίδια τα οποία βρίσκονται διαλυμένα στην υγρή φάση.

Τέλος αποθηκεύεται σε ανοξείδωτες δεξαμενές και περνά στη γραμμή της εμφιάλωσης και έπειτα στη συσκευασία



Εικόνα 10 Δεξαμενές αποθήκευσης



Εικόνα 11 Τελικός Διαχωρισμός ελαιόλαδου

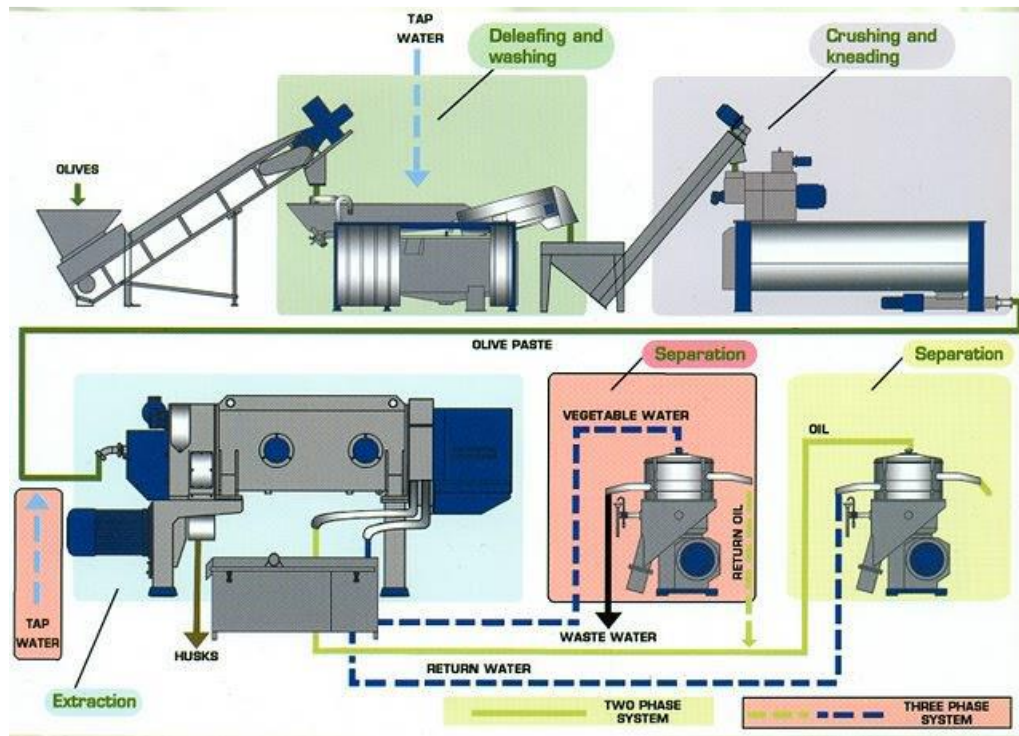

Εικόνα 12 Διαδικασία παραγωγής Ελαιόλαδου

4.1.3 Οργανόγραμμα Συνεταιρισμού

Για την αποτελεσματική οργάνωση και διαχείριση του Συνεταιρισμού έχει γίνει διαχωρισμός στα παρακάτω τμήματα.

- **Διοικητικό Συμβούλιο**
Το Διοικητικό Συμβούλιο (ΔΣ) αποτελείται από εκλεγμένα μέλη του Συνεταιρισμού και αποφασίζει για στρατηγικά θέματα και αλλαγές. Το κύριο όργανο λήψης αποφάσεων όμως για μείζονα θέματα είναι η Γενική Συνέλευση του Συνεταιρισμού η οποία συνεδριάζει 2 φορές το χρόνο.
- **Τμήμα διαχείρισης**
Αποτελείται από τον Υπεύθυνο της παραγωγής ο οποίος ορίζεται από το ΔΣ. Είναι μόνιμος υπάλληλος του Συνεταιρισμού. Στις αρμοδιότητες του είναι η συντήρηση του μηχανολογικού εξοπλισμού και της αποθήκευσης, δηλαδή φροντίζει για την επικοινωνία με τους μηχανολόγους για το προγραμματισμό της συντήρησης. Επίσης επιτηρεί όλη τη παραγωγική διαδικασία τον καιρό της παραγωγής. Στο τμήμα διαχείρισης είναι και ο Υπεύθυνος Οικονομικών και Πωλήσεων με αρμοδιότητες τα εργασιακά θέματα, τη κοστολόγηση, το ταμείο και τα χρηματοοικονομικά θέματα.
- **Τμήμα παραγωγής-εμφιάλωσης**
Απαρτίζεται από εξειδικευμένους χειριστές των μηχανημάτων για την ομαλή λειτουργία της παραγωγικής διαδικασίας, καθώς και από ανειδίκευτους εργάτες (συνήθως προσλαμβάνονται τον καιρό της παραγωγής).
- **Τμήμα διανομής**
Τέλος στο Συνεταιρισμό σε περιόδους υψηλής ζήτησης προσλαμβάνονται διανομείς για την καλύτερη εξυπηρέτηση των συνεργατών μας. Συνήθως η διανομή γίνεται με ιδιώτες μεταφορείς.
Ο Συνεταιρισμός λειτουργεί όλη τη διάρκεια της οικονομικής περιόδου. Μέχρι και την εμφάνιση της πανδημίας ο μέσος Κύκλος Εργασιών κυμαίνεται στα 75.000€ και απασχολούσε δέκα μόνιμους

υπαλλήλους . Μπροστά στον κυκεώνα των εξελίξεων και την αβεβαιότητα της εποχής λόγω της πανδημίας ο Συνεταιρισμός αποφάσισε μέσω της ΓΣ να δώσει ομόφωνη έγκριση ΔΣ να αποφασίζει χωρίς την συγκατάθεση της ΓΣ για όλα τα θέματα που αφορούν τις κινήσεις του Συνεταιρισμού για να επιβιώσει στο δυσοίωνα κλίμα που επικρατούσε στην αρχή της πανδημίας. Οι τρόποι με τους οποίους επιβίωσε ο Ελαιουργικός Συνεταιρισμός Πολυγύρου θα αναλυθούν στο επόμενο κεφάλαιο.

4.2 Συνεταιρισμός και covid.

4.2.1 Οι επιπτώσεις της πανδημίας στον Συνεταιρισμό

Τον Νοέμβριο του 2019 κάνει την εμφάνισή του στην πόλη Γουχάν της επαρχίας Χουμπέι στην Κεντρική Κίνα ένας νέος ιός ο οποίος ανήκει στη κατηγορία των κορονοϊών. Γρήγορα ονομάστηκε covid-19 και εξαπλώθηκε με ραγδαίους ρυθμούς στην υφήλιο, αναγκάζοντας τον Παγκόσμιο Οργανισμό Υγείας και κυβερνήσεις να λάβουν μέτρα για την αντιμετώπιση της εξάπλωσής του, περιορίζοντας τις πτήσεις και θέτοντας την περιφέρεια Χουμπέι σε κατάσταση εκτάκτου ανάγκης. Πολλοί επισκέπτες και γηγενείς εγκλωβίστηκαν στη περιοχή. Η νόσος λοιπόν του **COVID-19** είναι η νόσος που προκαλείται από τον **ιό** που ονομάζεται κορονοϊός σοβαρού οξέος αναπνευστικού συνδρόμου 2 (SARS-CoV-2). Ο SARS-CoV-2 είναι ένα νέο στέλεχος κορονοϊού, το οποίο δεν είχε εντοπιστεί στον άνθρωπο πριν από τον Δεκέμβριο του 2019.

Η τρέχουσα έξαρση της νόσου COVID-19 ξεκίνησε στα τέλη του 2019. Ο Παγκόσμιος Οργανισμός Υγείας (ΠΟΥ) την κήρυξε **πανδημία** στις 11 Μαρτίου 2020. Ο ιός SARS-CoV-2 μεταδίδεται από άνθρωπο σε άνθρωπο κυρίως μέσω μικροσωματιδίων που απελευθερώνονται στον αέρα όταν ένα μολυσμένο άτομο **αναπνέει**, ιδιαίτερα όταν **μιλάει, τραγουδάει, φωνάζει, φτερνίζεται, βήχει** κ.λπ. Αυτά τα **σωματίδια** μπορούν στη συνέχεια να φτάσουν σε άλλους ανθρώπους που βρίσκονται σε κοντινή απόσταση (συνήθως σε απόσταση έως και δύο μέτρων), οι οποίοι μπορούν να τα αναπνεύσουν.

Η μετάδοση από ένα μολυσμένο άτομο σε κάποιο άλλο μπορεί να ξεκινήσει ακόμα και δύο ημέρες πριν το μολυσμένο άτομο αρχίσει να εμφανίζει **συμπτώματα**. Κατά μέσο όρο, ένα μολυσμένο άτομο θα μολύνει έως και πέντε ακόμη άτομα, εάν δεν ληφθούν μέτρα για την αποτροπή της μετάδοσης.

Συνήθως χρειάζονται πέντε έως έξι ημέρες για να αρχίσει κάποιος να εμφανίζει συμπτώματα μετά τη μόλυνση. Ωστόσο, το διάστημα αυτό μπορεί να ποικίλλει από μία ημέρα έως δύο εβδομάδες.

Μεγαλύτερα σωματίδια (σταγονίδια) μπορούν επίσης να καταλήξουν σε **επιφάνειες** που αγγίζουν άλλοι άνθρωποι. Οι άνθρωποι αυτοί μπορεί στη συνέχεια να μεταφέρουν τον ιό στα χέρια τους και να μολυνθούν αγγίζοντας τη μύτη, το στόμα ή τα μάτια τους. Ωστόσο, αυτή η οδός μετάδοσης είναι πολύ λιγότερο συχνή από τη μετάδοση από άνθρωπο σε άνθρωπο.



Όπως είναι φυσικό τον Μάρτιο του 2020 ανακοινώθηκαν και τα πρώτα κρούσματα της νόσου στη χώρα μας. Τον ίδιο μήνα η ελληνική κυβέρνηση θέτει σε εφαρμογή μέτρα αντιμετώπισης κατά της διασποράς του κορονοϊού και στις 13 Μαρτίου 2020 ξεκινά το 1ο lockdown.

4.2.2 Αντιμετώπιση

Ο Συνεταιρισμός δεν έκλεισε κατά τη περίοδο του lockdown. Οι περισσότεροι εργαζόμενοι βγήκαν σε αναστολή εργασίας μέχρι την ελαιοκομική περίοδο του 2020. Με απόφαση του ΔΣ αυξήθηκαν οι βάρδιες από 2 σε 3, έτσι ώστε να ρυθμιστεί η κίνηση, δηλαδή να μην υπάρχει συνωστισμός στις εγκαταστάσεις και να υπάρχει

καλύτερη ροή στη παραγωγική διαδικασία. Στη συνέχεια το ΔΣ αποφάσισε να εκμεταλλευτεί την ενίσχυση της Περιφέρειας Κεντρικής Μακεδονίας για Μικρές και Μεσαίες Επιχειρήσεις, καθώς αντιμετώπιζε όπως πολλές άλλες επιχειρήσεις προβλήματα ρευστότητας (παρατηρήθηκε αύξηση κακοπληρωτών από συνεργάτες). Η δράση λοιπόν «**Ενίσχυση Επιχειρήσεων που επλήγησαν από τον Covid-19 στην Κεντρική Μακεδονία**» χρηματοδοτείται από το Ευρωπαϊκό Ταμείο Περιφερειακής Ανάπτυξης (ΕΤΠΑ) στο πλαίσιο του Επιχειρησιακού Προγράμματος «Κεντρική Μακεδονία» 2014-2020 του ΕΣΠΑ 2014-2020, Μετά από την αίτηση και το έλεγχο των δικαιολογητικών ο Συνεταιρισμός Εγκρίθηκε και έλαβε 40.000€ τα οποία χρησιμοποιήθηκαν για τη συντήρηση του μηχανολογικού και κτιριακού εξοπλισμού.

Κριτήρια Αξιολόγησης/Βαθμολογία			
ΚΑΤΗΓΟΡΙΑ	ΚΡΙΤΗΡΙΟ	MAX	MIN
Μονάδες Εργασίας	ΕΜΕ έτους 2019	25	0
Δείκτης κέρδους	Κέρδη προ Φόρων, Τόκων & Αποσβέσεων προς Κύκλο Εργασιών (ΕΒΙΔΑ/Κ.Ε.) έτους 2019	15	0
Επίπτωση του Covid-19 στον Κύκλο Εργασιών της Επιχείρησης	Κύκλος Εργασιών του διαστήματος από 1/4/2019 έως 30/06/2019 (Α) προς το διάστημα 1/4/2020 έως 30/06/2020 (Β)	60	0

Εικόνα 14 Κριτήρια Αξιολόγησης Ενίσχυσης Από ΠΚΜ

Από την άλλη πλευρά το κράτος μερίμνησε και αυτό από τη μεριά του για την προστασία των πολιτών και των επιχειρήσεων. Αυτά από τα οποία ο Συνεταιρισμός ενισχύθηκε είναι τα εξής:

- Αναστολές φόρων και εισφορών επιχειρήσεων, ελεύθερων επαγγελματιών και αυτοαπασχολούμενων, καθώς και των δόσεων για ρυθμίσεις προηγούμενων οφειλών προς την εφορία και τα ασφαλιστικά ταμεία. Αφορούν τις επιχειρήσεις που ανήκουν στους κλάδους που πλήττονται δραστικά λόγω της εμφάνισης και διάδοσης του κορονοϊού, με την προϋπόθεση ότι θα διατηρήσουν τις υφιστάμενες θέσεις εργασίας.
- Για τις επιχειρήσεις αυτές αναστέλλεται για 4 μήνες, δηλαδή έως 31 Ιουλίου η καταβολή -χωρίς τόκους και προσαυξήσεις- των οφειλών Μαρτίου, για

Φ.Π.Α., για βεβαιωμένες οφειλές στις Δ.Ο.Υ. ή τα Ελεγκτικά Κέντρα και για δόσεις που αφορούν ρυθμίσεις προηγούμενων οφειλών.

- Η Ανεξάρτητη Αρχή Δημοσίων Εσόδων προχωρά σε άμεση αποπληρωμή όλων των ληξιπρόθεσμων υποχρεώσεων του Δημοσίου προς τους πολίτες και τις επιχειρήσεις, επιστρέφοντας τα ποσά όλων των υπό έλεγχο υποθέσεων, ύψους έως 30.000 ευρώ. Ήδη, από 25 Φεβρουαρίου, ημερομηνία έκδοσης της πρώτης Πράξης Νομοθετικού Περιεχομένου, έως 13 Μαρτίου, έχουν επιστραφεί 218 εκατ. ευρώ.
- Μείωση του Φ.Π.Α. στο 6%, από 24%, σε προϊόντα που είναι απαραίτητα για την προστασία από τον κορονοϊό όπως μάσκες και γάντια
 1. αντισηπτικά διαλύματα, μαντιλάκια και άλλα παρασκευάσματα
 2. σαπούνι και άλλα παρασκευάσματα για την ατομική υγιεινή
 3. αιθυλική αλκοόλη, εφόσον χρησιμοποιείται ως πρώτη ύλη από τη βιομηχανία για την παραγωγή αντισηπτικών.
- Χρηματοδότηση των επιχειρήσεων με τη μορφή επιστρεπτέας προκαταβολής συνολικού ύψους 1 δισ. ευρώ. Για την χρηματοδότηση κάθε επιχείρησης με τη μορφή αυτή, θα λαμβάνεται υπόψη η μείωση του τζίρου της, καθώς και το μισθολογικό και μη μισθολογικό κόστος των εργαζομένων. Προϋπόθεση και σε αυτή την περίπτωση είναι, η διατήρηση των υφιστάμενων θέσεων εργασίας.

Παρόλα τα μέτρα ο Συνεταιρισμός το 2020 αύξησε το κύκλο εργασιών του σε 125.518,96€ σε σχέση με το 2019(71.627,00€) (παρά τους κατοπληρωτές). Το πετύχαμε αυτό αυξάνοντας τις εξαγωγές στις χώρες της Ευρώπης, μέσω μεσολαβήσεων και μεριδίων στα συμβόλαια. Παράλληλα παρατηρήθηκε αύξηση των εγγραφών των νέων μελών καθώς, κρατούσαμε μικρότερο δικαίωμα (13% της συνολικής παραγωγής) από τους παραγωγούς σε αντίθεση με άλλα ελαιοτριβεία στη περιοχή.

ΕΤΟΣ	ΠΟΣΟΣΤΟ ΔΙΑΚΙΩΜΑΤΟΣ (ΣΥΝΟΛΙΚΗ ΠΑΡΑΓΩΓΗ)
2018	11%
2019	13%
2020	13%
2021	13%
2022	15,5%

Το δικαίωμα αυξήθηκε το 2022 λόγω της καλπάζουσας αύξησης του πληθωρισμού και των καθημερινών εξόδων εξαιτίας της ενεργειακής κρίσης και του πολέμου στη γειτονιά μας. Σε σχέση με την παραγωγή το 2018 παράχθηκαν 180 τόνοι ελαιόλαδου, 120 το 2019, 200 το 2020, μεγάλη πτώση όμως στη παραγωγή το 2021 μόνο 75 τόνοι. Το 2021 αρκετοί ελαιώνες μπήκαν σε αγρανάπωση. Το 2022 χρονιά ρεκόρ για τον Συνεταιρισμό καθώς οι προβλέψεις έλεγαν για μια παραγωγή κοντά στους 210 τόνους. Η τελική παραγωγή έφτασε τους 250 τόνους. Το γεγονός αυτό οφείλεται στη προσθήκη αρκετών νέων μελών λόγω του ανταγωνιστικού μας δικαιώματος και της άριστης ποιότητας παραγωγής. Γενικά στο νομό Χαλκιδικής χρησιμοποιούνται περίπου 6.000.000 δέντρα από τα οποία τα μισά σχεδόν χρησιμοποιούνται για την παραγωγή λαδοελιάς. Τα άλλα μισά για την παραγωγή βρώσιμης ελιάς.

ΕΤΟΣ	ΠΑΡΑΓΩΓΗ ΣΕ ΤΟΝΟΥΣ
2018	180
2019	120
2020	200
2021	75
2022	250
2023	20(ΠΡΟΒΛΕΨΗ)

Κατά τα έτη 2021 και 2022 οι εισπράξεις επέστρεψαν κοντά στο μέσο όρο καθώς η χώρα γυρνούσε στην κανονικότητα. Οι εργαζόμενοι επέστρεψαν κανονικά στα πόστα τους. Στις ελαιοκομικές περιόδους του 2021 και του 2022 οι βάρδιες με απόφαση του ΔΣ έγιναν και πάλι δύο.

Το ΔΣ ξεκίνησε να αναρωτιέται πως θα προχωρήσει ο συνεταιρισμός στο μέλλον καθώς η επανάληψη μια παρόμοιας κατάστασης μπορεί να λειτουργήσει αντίστροφα την επόμενη φορά. Στο επόμενο κεφάλαιο θα αναλύσουμε τις στρατηγικές κινήσεις που ξεκίνησε να υλοποιεί ο Συνεταιρισμός για την περαιτέρω ανάπτυξή του.

5.1 Πράξεις του Συνεταιρισμού για περαιτέρω ανάπτυξή του.

Το 2022 ήταν μια χρονιά ρεκόρ για τον Συνεταιρισμό όσον αφορά την παραγωγή με 250 τόνους ελαιόλαδου. Με την παρουσίαση του ΕΣΠΑ 21-27 άνοιξαν οι πόρτες για νέες ιδέες και πράξεις. Επιθυμία της τελευταίας ΓΣ του 2022 ήταν να διευρυνθεί η γκάμα παροχής υπηρεσιών στο Συνεταιρισμό. Παράλληλα ο μηχανολογικός εξοπλισμός σε μεγάλο μέρος του είναι πλέον παλιός και η συντήρησή του δυσχεραίνει, καθώς συγκεκριμένα ανταλλακτικά είναι πλέον δύσκολο να βρεθούν στην ελληνική αγορά και χρειάζεται η παραγγελία τους από το εξωτερικό. Επιπλέον οι εποχές έχουν αλλάξει και φαίνεται να έχουμε μείνει πίσω ως επιχείρηση στις στρατηγικές μάρκετινγκ. Είναι αλήθεια πως το κοινό στόχος έχει αλλάξει τη τελευταία 5ετία έχει φύγει από τα παραδοσιακά μέσα αγοράς και δεν έχουν γίνει προσπάθειες προσέλκυσης νέου καταναλωτικού κοινού.

5.2 Προκήρυξη Καθεστώτος Ενισχύσεων «Αγροδιατροφή - Πρωτογενής Παραγωγή και Μεταποίηση Γεωργικών Προϊόντων - Αλιεία - Υδατοκαλλιέργεια»

Σκοπός του παρόντος καθεστώτος είναι η ενίσχυση επιχειρηματικών δραστηριοτήτων της πρωτογενούς γεωργικής παραγωγής και της μεταποίησης των γεωργικών προϊόντων. Ο συνολικός προϋπολογισμός του παρόντος καθεστώτος για το έτος 2022 ανέρχεται σε εκατό πενήντα εκατομμύρια (150.000.000) ευρώ, εκ των οποίων εβδομήντα πέντε εκατομμύρια (75.000.000) ευρώ αφορούν το είδος ενίσχυσης της φορολογικής απαλλαγής. Τα λοιπά εβδομήντα πέντε εκατομμύρια (75.000.000) ευρώ αφορούν τα είδη ενίσχυσης της επιχορήγησης, της επιδότησης χρηματοδοτικής

μίσθωσης και της επιδότησης του κόστους της δημιουργούμενης απασχόλησης και προέρχονται από τον Προϋπολογισμό Δημοσίων Επενδύσεων του Υπουργείου Ανάπτυξης και Επενδύσεων.

Στο παρόν καθεστώς υπάρχουν επενδυτικά σχέδια:

α. της πρωτογενούς γεωργικής παραγωγής όπως αυτή ορίζεται στο σημείο 5 του άρθρου 2 του κανονισμού (ΕΕ) αριθ. 702/2014 της επιτροπής, που υποβάλλονται από πολύ μικρές, μικρές και μεσαίες επιχειρήσεις και περιλαμβάνονται στην υπ' αρ. 92195/27-09-2022 κοινή απόφαση του Υπουργού και του Υφυπουργού Αγροτικής Ανάπτυξης και Τροφίμων και του Αναπληρωτή Υπουργού Ανάπτυξης και Επενδύσεων «Καθορισμός των ειδών επενδυτικών σχεδίων του τομέα πρωτογενούς γεωργικής παραγωγής των πολύ μικρών, μικρών και μεσαίων επιχειρήσεων (ΜΜΕ), με ανώτατο ποσό ενίσχυσης έως 500.000 ευρώ ανά επενδυτικό σχέδιο και ανά επιχείρηση, που μπορούν να υπαχθούν σε καθεστώτα ενισχύσεων του ν. 4887/2022 και των προδιαγραφών, πρόσθετων όρων, περιορισμών και προϋποθέσεων, καθώς και κάθε σχετικού θέματος για την παροχή των ενισχύσεων σε επενδυτικά σχέδια του τομέα αυτού»,

β. της μεταποίησης των γεωργικών προϊόντων, όπως ορίζεται στην παρ. 10 του άρθρου 2 του Γ.Α.Κ., ήτοι κάθε επέμβαση επί γεωργικού προϊόντος από την οποία προκύπτει επίσης γεωργικό προϊόν, με εξαίρεση τις εργασίες εντός της γεωργικής εκμετάλλευσης που είναι απαραίτητες για την προετοιμασία προϊόντος ζωτικής ή φυτικής προέλευσης για την πρώτη του πώληση, και περιλαμβάνονται στην υπ' αρ. 92172/27-09-2022 κοινή απόφαση του Υπουργού και του Υφυπουργού Αγροτικής Ανάπτυξης και Τροφίμων και του Αναπληρωτή Υπουργού Ανάπτυξης και Επενδύσεων «Καθορισμός ειδικών όρων, προϋποθέσεων, προδιαγραφών και περιορισμών για την υπαγωγή σε καθεστώτα ενισχύσεων του ν. 4887/2022, επενδυτικών σχεδίων του τομέα της μεταποίησης γεωργικών προϊόντων, όπως αυτός ορίζεται στο σημείο 10 του άρθρου 2 του καν. (ΕΕ) αριθ. 651/2014 της επιτροπής»,

γ. της πρωτογενούς γεωργικής παραγωγής της περ. α και της μεταποίησης των γεωργικών προϊόντων της περ. β, που δύνανται να υποβληθούν σε ένα επενδυτικό σχέδιο με δύο διακριτές ενότητες, που υλοποιούνται στην ίδια Περιφερειακή Ενότητα και αποτελούν τμήματα καθετοποιημένης μονάδας,

δ. της πρωτογενούς γεωργικής παραγωγής της περ. α και της μεταποίησης αυτών χωρίς να προκύπτει, κατ' ανάγκη, από την επέμβαση γεωργικό προϊόν, που δύνανται σε ένα επενδυτικό σχέδιο με δύο διακριτές ενότητες που υλοποιούνται στην ίδια Περιφερειακή Ενότητα και αποτελούν τμήματα καθετοποιημένης μονάδας.

Έχοντας υπό όψη τα παραπάνω ο Συνεταιρισμός μέσω συμβουλευτικών εταιρειών πραγματοποίησε μελέτες βιωσιμότητας και έκανε αιτήσεις για αντικατάσταση του παρόντος μηχανολογικού εξοπλισμού.

Μέσα στα επόμενα χρόνια έχει τεθεί ως στόχος να χτιστούν νέες σύγχρονες εγκαταστάσεις σε ιδιόκτητα αγροτεμάχια πλησίον του παρόντος εργοστασίου, των οποίων η κυριότητά τους ανήκει στο Συνεταιρισμό με σκοπό τη δημιουργία μονάδας μεταποίησης βρώσιμης ελιάς, ανοίγοντας τον ορίζοντα σε εμπορευματοποίηση νέων για το Συνεταιρισμό προϊόντων. Παράλληλα από το 2022 αυξήθηκε και η παραγωγή του αγουρελαίου το οποίο ξεκίνησε να εμφιαλώνεται και σε μικρότερες συσκευασίες του 1λτ, από τις συνήθεις (5λτ, 15λτ, 30λτ). Βέβαια όλα αυτά δε μπορούν να λειτουργήσουν χωρίς το κατάλληλα εξειδικευμένο προσωπικό. Βρισκόμαστε σε συνομιλίες με το Επιμελητήριο Χαλκιδικής για την έναρξη σεμιναρίων εκπαίδευσης χειρισμού του μηχανολογικού εξοπλισμού ενός ελαιουργείου.

5.3 Δράση e- λιανικό.

Στη συνέχεια θέλοντας ο Συνεταιρισμός να ακολουθήσει τις τάσεις της εποχής για ψηφιοποίηση των πωλήσεων μπήκε στο πρόγραμμα ΕΣΠΑ e-Shop με σκοπό τη δημιουργία ιστοσελίδας, ηλεκτρονικού καταστήματος και Social media. Η Δράση «e-λιανικό» έχει στόχο την επιχορήγηση ΜΜΕ επιχειρήσεων για την δημιουργία ή την αναβάθμιση ηλεκτρονικού καταστήματος (e-Shop) προκειμένου να στηριχθεί η λειτουργία τους κατά τη διάρκεια της πανδημίας COVID-19, να ενισχυθεί ο βαθμός ενσωμάτωσης της ψηφιακής τεχνολογίας και του ψηφιακού μετασχηματισμού αυτών, να αποφευχθεί ο συνωστισμός στους εσωτερικούς χώρους και να διασφαλιστεί η συνέχεια της οικονομικής δραστηριότητάς τους. Επιδοτούμενες Δαπάνες του προγράμματος είναι:

A) Εξοπλισμός Πληροφορικής (μόνο για νέα ηλεκτρονικά καταστήματα και έως 30% του Προϋπολογισμού)

Εξυπηρετητές /διακομιστές (Server) για τη φιλοξενία εφαρμογών – λογισμικού απαιτούμενου για την δημιουργία/αναβάθμιση και λειτουργία ηλεκτρονικού καταστήματος, με τα συνοδευτικά στοιχεία του (πληκτρολόγιο, οθόνη, κλπ.) και το απαιτούμενο λειτουργικό σύστημα. Επιτρέπεται και η απόκτηση με τη μορφή του Infrastructure as a Service (IAAS). Στην περίπτωση απόκτησης με την μορφή Infrastructure as a Service (IAAS), επιλέξιμο είναι το κόστος για ένα έτος. Ηλεκτρονικοί Υπολογιστές (Desktop/Laptop). Άλλος τεχνολογικός εξοπλισμός σχετικός με την δημιουργία/αναβάθμιση και την λειτουργία ηλεκτρονικού καταστήματος (π.χ. εξοπλισμός Δικτύου, Barcode readers, εκτυπωτές κλπ.). Δεν είναι επιλέξιμη η δαπάνη προμήθειας tablets, συσκευών κινητής τηλεφωνίας και τηλεοράσεων.

B) Λογισμικό

Υπηρεσίες σχεδιασμού, ανάπτυξης και διαχείρισης ηλεκτρονικού καταστήματος e-Shop – θα λειτουργεί σε 2 γλώσσες, καθώς και σε περιβάλλον κινητών συσκευών – mobile responsive ή dedicated mobile version και θα ενσωματώνει λειτουργίες παραγγελιοληψίας (καλάθι), αποθήκης (ποσότητα ειδών) και ασφαλών ηλεκτρονικών πληρωμών (redirect σε τραπεζικό περιβάλλον). Επιλέξιμη δαπάνη είναι και η αγορά λογισμικού με την μορφή Software as a Service (SaaS) εφόσον είναι απαραίτητη για την λειτουργία του e-Shop. Στην περίπτωση απόκτησης με την μορφή Software as a Service (SAAS), επιλέξιμο είναι το κόστος για ένα έτος. Ανάπτυξη ή/και πιστοποίηση ψηφιακής πολιτικής ασφάλειας.

5.4 Απορρόφηση εργατικού δυναμικού

Όπως αναφέραμε προηγουμένως οι νέες εγκαταστάσεις θα χρειαστούν επιπλέον εργατικό δυναμικό. Πρώτος στόχος είναι να στελεχωθούν με τη μονιμοποίηση των εποχικών εργατών που προσλαμβάνονται κάθε χρόνο για την ελαιοκομική περίοδο. Στη συνέχεια εξετάστηκε από το ΔΣ η συνεργασία με το τοπικό υποκατάστημα του ΟΑΕΔ για την συμμετοχή του Συνεταιρισμού στο πρόγραμμα απορρόφησης ανέργων του ΟΑΕΔ, με σκοπό της μείωση της τοπικής ανεργίας. Αξίζει να αναφέρουμε το πρόβλημα της ανεργίας στη Χαλκιδική, καθώς κατά το έτος 2022 στα μητρώα του ΟΑΕΔ υπήρχαν 15.000 εγγεγραμμένοι ειδικότερα για την ελαιοκομική περίοδο από τα 9.000 εργατικά χέρια που χρειάζονταν οι ελαιοπαραγωγοί υπήρχε έλλειψη 5.000

εργατών με αυτό να γεμίζει φόβο τους παραγωγούς, ότι δεν θα μαζευτούν τα χωράφια τους.

6.SWOT Analysis του Συνεταιρισμού.

Στηριζόμενοι στην ιστορία του Συνεταιρισμού και στο τρόπο με τον οποίο τα περισσότερα Διοικητικά Συμβούλια τον έχουν οδηγήσει στα 85 χρόνια της λειτουργίας του μπορούμε να διακρίνουμε τα πλεονέκτημα, τα μειονεκτήματα και τις ευκαιρίες που ακολουθούν την ανάπτυξή του στο χρόνο.

6.1 Πλεονεκτήματα

Ένα από τα βασικότερα πλεονεκτήματα του Συνεταιρισμού είναι η παραγωγή άριστης ποιότητας παρθένου ελαιόλαδου σε αντίθεση με άλλα συνεταιριστικά ελαιουργεία στη βόρειο Ελλάδα. Ο συνεταιρισμός παλεύει και αυτός από τη μεριά του για την αναγνώριση της ποιότητας του Ελληνικού Ελαιόλαδου σε παγκόσμιο επίπεδο. Χωρίς αυτή την ανώτερη ποιότητα παρασκευής δεν είναι δυνατό να μετατραπεί το ελαιόλαδο σε ένα διαφοροποιημένο προϊόν ώστε να επιτευχθούν υψηλότερες τιμές πώλησης (στρατηγική διαφοροποίησης). Επίσης ο Συνεταιρισμός εδρεύει στη Χαλκιδική έναν ευλογημένο τόπο, το νούμερο 5 στη κατάταξη των τουριστικών επισκέψεων στην Ελλάδα. Δεν είναι τυχαίο ότι κατά τη διάρκεια της θερινής σεζόν την Χαλκιδική επισκέπτονται εκατομμύρια τουρίστες διαφόρων εθνικοτήτων. Κυρίως την προτιμούν οι Βαλκάνιοι καθώς έρχονται στη χώρα μας οδικώς. Είναι εύλογο να πούμε ότι η συσχέτιση Ελαιόλαδου, ελιάς και τουρισμού θα ήταν μια σημαντική παράμετρος σε μία στρατηγική μάρκετινγκ. Επιπρόσθετα τα μέλη του Συνεταιρισμού στη πλειοψηφία τους κατέχουν άριστη τεχνογνωσία και εμπειρία στη καλλιέργεια και τη παραγωγή ελαιόλαδου. Το ίδιο ακριβώς ισχύει και για τους εργαζομένους του Συνεταιρισμού.

6.2 Αδυναμίες

Μεγάλο πρόβλημα αποτελούν οι μικρές εκτάσεις των ελαιώνων στη Χαλκιδική και η αύξηση των ιδιωτικών μεταποιητικών μονάδων, οι οποίοι δεν έχουν επαρκή γνώση και οργάνωση. Το υψηλό κόστος παραγωγής ιδιαίτερα μετά την έναρξη του πολέμου και της ενεργειακής κρίσης. Μη ύπαρξη ισχυρού δικτύου διανομής όχι τόσο στην εγχώρια αγορά όσο στην αγορά του εξωτερικού. Μη ύπαρξη εξαγωγικού μάρκετινγκ του Συνεταιρισμού στο Εξωτερικό. Μεγάλη αύξηση της συμμετοχής του χύμα ελαιόλαδου στην τελική εγχώρια κατανάλωση.

6.3 Απειλές

Διαμόρφωση νέων τάσεων και συνθηκών λειτουργίας της εγχώριας και της διεθνούς αγοράς (τιμές, αποθέματα, εξαγωγές) λόγω της πανδημίας και της ενεργειακής κρίσης. Η νέα ΚΑΠ έχει δυσκολέψει την έγκριση των επιδοτήσεων το οποίο έχει αρνητικό αντίκτυπο στις μικρές καλλιέργειες. Δημοσιονομικά Προβλήματα τα οποία δυσχεραίνουν την υλοποίηση των προγραμμάτων για τις εδαφικές βελτιώσεις και της αναδιάρθρωσης της παραγωγής. Αύξηση του ανταγωνισμού σε μακροπρόθεσμο επίπεδο, καθώς ανοίγουν μικρότερα ιδιωτικά ελαιουργεία και εμφανίζονται τρίτες χώρες που επιχειρούν να αναπτύξουν και αυτές τον ελαιοκομικό τους κλάδο (Αίγυπτος/Τυνησία). Τέλος υπάρχει το φαινόμενο της συγκέντρωσης της παραγωγής και διανομής ελαιόλαδου από μεγάλους εμπόρους, πράγμα το οποίο δυσκολεύει την διαπραγματευτική δύναμη των μικρότερων εμπόρων.

6.4 Ευκαιρίες

Η ανάπτυξη του κλάδου του ελαιόλαδου, επιφέρει ευκαιρίες για τον συνεταιρισμό καθώς υπάρχει στροφή προς τη μεσογειακή διατροφή από τους κατοίκους της Ευρώπης και όχι μόνο. Οπότε η παγκόσμια κατανάλωση αυξάνεται δίνοντας κίνητρο για αύξηση της παραγωγής. Η εκμετάλλευση του internet, social media και άλλων εναλλακτικών μέσων για προώθηση των ευεργετικών οφελών του ελαιόλαδου. Ευκαιρίες για μεγαλύτερο μερίδιο αγοράς στις αναπτυσσόμενες χώρες. Στόχος του νέου ΔΣ η χορήγηση άδειας εξαγωγών σε χώρες εκτός της Ευρωπαϊκής Ένωσης.

SWOT ANALYSIS

ΠΛΕΟΝΕΚΤΗΜΑΤΑ

- Άριστη ποιότητα παραγωγής
- Τουρισμός και ελαιόλαδο
- Τεχνογνωσία- εμπειρία στη παραγωγή

ΕΥΚΑΙΡΙΕΣ

- Ανάπτυξη του ελαιοκομικού κλάδου στην Ελλάδα
- ΕΣΠΑ
- Αύξηση κατανάλωσης ελαιολάδου παγκόσμια
- Νέες αγορές

ΑΔΥΝΑΜΙΕΣ

- Μικρές εκτάσεις, μικροί παραγωγοί
- Υψηλό κόστος, Ενεργειακή κρίση
- Ανταγωνιστές
- Μη ύπαρξη μάρκετινγκ

ΑΠΕΙΛΕΣ

- Νέα ΚΑΠ, επιδοτήσεις
- Νέες Τάσεις της αγοράς
- Ανταγωνισμός

7.1 Σύγκριση Ελλάδας-Ιταλίας

Όπως αναφερθήκαμε προηγουμένως ένας από τους κύριους ανταγωνιστές της χώρας μας στον ελαιοκομικό κλάδο είναι η γείτονας χώρα η Ιταλία. Η Ιταλία είναι αυτή τη στιγμή το νούμερο 2 του Ευρωπαϊκού Ελαιοκομικού Κλάδου ακριβώς πίσω από την Ισπανία. Σύμφωνα με την Ιταλική Στατιστική Αρχή οι γείτονές μας επηρεάστηκαν αρκετά από την πανδημία και την ενεργειακή κρίση που επήλθε ακριβώς μετά λόγω του Ρώσο-Ουκρανικού πολέμου. Ειδικότερα το 2018 η απασχόληση στους τομείς της γεωργίας αυξήθηκε κατά 0,7% (μετρούμενη σε Εργατικές Μονάδες) σε σύγκριση με το 2017. Αντίθετα με εμάς μειώθηκε η αυτοαπασχόληση κατά 0.2%. Στον αγροδιατροφικό τομέα όμως λόγω της θετικής τάσης στη βιομηχανία των τροφίμων η εισροή εργασίας αυξήθηκε κατά 0,8%. Αύξηση σημείωσαν και τα έσοδα από τη γεωργική εκμετάλλευση με τους ακαθάριστους μισθούς να αυξάνονται κατά 4.0%. Αυτό σαν αποτέλεσμα είχε την αύξηση των επενδύσεων στον κλάδο.

Κλείνοντας το 2019 στην Ιταλία ο αγροδιατροφικός κλάδος δεν είχε την επιθυμητή απόδοση. Η παραγωγή μειώθηκε κατά 0,7% και η προστιθέμενη αξία κατά 1,6% πράγμα το οποίο στοίχισε σε αρκετούς επενδυτές. Δεν ήταν όμως κακή η χρονιά για τον ελαιοκομικό κλάδο. Όπως και στη χώρα μας ο ελαιοκομικός κλάδος ανέπτυξε αντισώματα η παραγωγή στη γείτονα χώρα

εκτοξεύθηκε κατά 27.6%. Ακολούθησαν τα όσπρια και η κτηνοτροφία. Ο αντίκτυπος της γεωργίας στην ιταλική οικονομία ήταν 2,2%. Σύμφωνα με την Ιταλική Στατιστική Αρχή η παραγωγή και το αγροτικό εισόδημα αυξήθηκαν στην Ευρώπη των 28 αλλά η Ιταλία επιβεβαιώθηκε ως η πρώτη χώρα στην προστιθέμενη αξία και ως τρίτη στην αξία παραγωγής. Το 2020 φάνηκαν όμως και οι επιπτώσεις της πανδημίας. Η απασχόληση μειώθηκε κατά 2.3% με αποτέλεσμα της μείωση της παραγωγής κατά 3.2%. Τη μεγαλύτερη συρρίκνωση της παραγωγής τη γνώρισε ο ελαιοκομικός τομέας με 14,5%. Παράλληλα οι επιπτώσεις της έκτακτης ανάγκης για τον περιορισμό του Covid-19 έφεραν μείωση και στις υπηρεσίες αγροτικής υποστήριξης. Επίσης μειώθηκε το αγροτικό εισόδημα κατά 1,5%. Η Ιταλία παρόλα αυτά παραμένει στη 1^η θέση της προστιθέμενης αξίας και η 3^η στη παραγωγή. Οι Ιταλοί ακολουθούν συγκεκριμένες στρατηγικές για να αναπτύξουν περαιτέρω την αγορά του ελαιόλαδου. Σύμφωνα με στοιχεία του Διεθνούς Συμβουλίου Ελαιόλαδου, η Ιταλία είδε τις αποδόσεις ελαιόλαδου της να έχουν μειωθεί κατά 15 έως 20 τοις εκατό την τελευταία δεκαετία σε σύγκριση με την προηγούμενη, με τα στοιχεία να επιδεινώνονται τα τελευταία τρία έως τέσσερα χρόνια. Περαιτέρω, οι εναλλακτικές χρονικές περιόδους παρουσιάζουν ακόμη πιο έντονη μέση πτώση σε σύγκριση με τις προηγούμενες δεκαετίες. Σύμφωνα με τους κορυφαίους συλλόγους ελαιοκαλλιεργητών, olive oil proΟ κλάδος χρειάζεται απεγνωσμένα τα κεφάλαια της ΚΓΠ. Ωστόσο, υποστηρίζουν ότι η ρωσική εισβολή στην Ουκρανία έχει αλλάξει ριζικά τις προοπτικές του αγροτικού τομέα και θα πρέπει να ληφθεί υπόψη από το πανευρωπαϊκό αγροτικό σχέδιο πριν τεθεί σε ισχύ το 2023. "Χρειαζόμαστε μια διαφορετική προσέγγιση γιατί οι γεωπολιτικές συνθήκες έχουν αλλάξει», δήλωσε ο Τζουλιάνο Μαρτίνο, διευθυντής της Ιταλικής Διεπαγγελματικής Οργάνωσης Ελιάς. "Οι πολιτικές που εγκρίθηκαν μόλις πριν από λίγες εβδομάδες πρέπει να επαναπροσδιοριστούν». "Δεν χρειάζεται να εγκαταλείψουμε την προσπάθειά μας για ποιότητα, αλλά χρειαζόμαστε καλύτερο συντονισμό μεταξύ των παικτών στην αλυσίδα παραγωγής για να αντιμετωπίσουμε τις προκλήσεις μιας νέας παγκοσμιοποίησης», πρόσθεσε. Ο Nicola Di Nola, διευθυντής της Unapro1, της ιταλικής ένωσης olive oil producers, είπε, "χρειαζόμαστε ένα βήμα μπροστά καλλιέργεια ελαιόλαδου», δημιουργώντας νέα olive oil προεμπειρογνώμονες της αλυσίδας εισαγωγής. Μια τέτοια κουλτούρα θα τονώσει "καταναλωτική συνείδηση σε έξτρα παρθένο ελαιόλαδο χρήση, η οποία μπορεί να επηρεάσει τους μεγάλους λιανοπωλητές σουπερμάρκετ και να τους

οδηγήσει να δώσουν τη σωστή αξιοπρέπεια σε αυτό το προϊόν, απαλλαγώντας από τις χαμηλές φθηνές προσφορές», πρόσθεσε. Η πρόσφατη επένδυση 30. Εκατομμύρια ευρώ στον εκσυγχρονισμό και την ανάκτηση των ελαιώνων που εγκρίθηκε από τη Ρώμη χαιρετίστηκε από τη βιομηχανία. Ωστόσο, ο Bruno Armillas, ένας συνάδελφος διευθυντής της Unarrol, το είπε "είναι μια σταγόνα στον ωκεανό, η οποία αυξάνει τη δυναμική απόδοση κατά περίπου 10,000 τόνους, αλλά θα χρειαζόμασταν αυτό να επαναληφθεί με την πάροδο του χρόνου για να έχει πραγματικό αντίκτυπο στον τομέα». "Ας επισημάνουμε απλώς ότι η Ισπανία έχει επενδύσει 10 φορές περισσότερα και τώρα έχει παραγωγή 1.5 εκατομμυρίου τόνων», πρόσθεσε.

Το κύριο επίκεντρο της ανανεωμένης εστίασης της κυβέρνησης στη βελτίωση των αποδόσεων ελαιόλαδου είναι τα ελαιοτριβεία της χώρας, τα οποία ήταν 100 εκατομμύρια ευρώ για να αναβαθμίσουν τις υποδομές και τον εξοπλισμό τους. Ωστόσο, η ένωση ελαιοτριβείων, AIFO, είπε ότι χρειάζεται μια νέα προσέγγιση. Ο Luigi Caricato, ένας Ιταλός ειδικός στο ελαιόλαδο και διοργανωτής συνεδρίων που σχετίζονται με την ελιά, είπε στο IlSole24Ore πώς η Ιταλία "είχε πάντα σκαμπανεβάσματα, με εποχές που μερικές φορές ήταν πολύ αρνητικές, αλλά υπάρχουν οι προϋποθέσεις για μια ισχυρή ανάκαμψη μεσοπρόθεσμα και μακροπρόθεσμα». Ο Caricato πρόσθεσε πώς η κατανάλωση ελαιόλαδου επεκτείνεται σε όλο τον κόσμο, πολύ πέρα από τα σύνορα της Νότιας Ευρώπης ή της Βόρειας Αφρικής. "Τώρα μιλάμε για ένα τρόφιμο που έχει περάσει από κάθε έθνος. έχει διεισδύσει στην Κίνα, την Ιαπωνία και την Ινδία», είπε. "Εάν ο Ιταλός καταναλωτής εστιάζει πάντα στην τιμή, το ελαιόλαδο θεωρείται ως ένα πολύτιμο προϊόν που μπορεί να δικαιολογήσει μια υψηλότερη τιμή στο εξωτερικό». Σύμφωνα με το Διεθνές Συμβούλιο Ελαιόλαδου, η παγκόσμια κατανάλωση ελαιόλαδου έχει αργά αλλά αυξάνεται σταθερά, αυξάνοντας από τους 3.061 εκατ. τόνους το καλλιεργητικό έτος 2010/11 στους 3.214 εκατ. τόνους που υπολογίζεται το 2021/22.

Πρέπει να αναφερθούμε στην άριστη συνεργασία μεταξύ Ελλάδας και Ιταλίας για την Πιστοποίηση της αυθεντικότητας και ανάπτυξη δικτύου προώθησης των ελαιοκομικών προϊόντων της κοινής διασυνοριακής περιοχής Ελλάδας-Ιταλίας

Το έργο «AUTHENTIC-OLIVE- NET» χρηματοδοτείται από το Πρόγραμμα Εδαφικής Συνεργασίας Interreg Ελλάδα – Ιταλία 2014 – 2020, όπου άπτεται του Άξονα Προτεραιότητας 1 «Καινοτομία και Ανταγωνιστικότητα» και συγκεκριμένα

του Ειδικού Στόχου 1.1 «Παροχή υπηρεσιών υποστήριξης της καινοτομίας και ανάπτυξη διασυνοριακών δικτύων για την ενίσχυση της ανταγωνιστικότητας».

Το έργο AUTHENTIC-OLIVE-NET εισάγει έναν καινοτόμο και αποτελεσματικό τρόπο ανάδειξης και πιστοποίησης της αυθεντικότητας του έξτρα παρθένου ελαιόλαδου και ελαιόλαδου ΠΟΠ και ΠΓΕ και την προώθηση με έξυπνο τρόπο των ανταγωνιστικών τους πλεονεκτημάτων σε νέες αγορές και δίκτυα εμπορίας. Έτσι, ο γενικός στόχος του έργου είναι η δημιουργία ενός Δικτύου Καινοτομίας στον Τομέα Ελαιόλαδου (Αυθεντικό- Ελιά- Δίκτυο) μεταξύ των Επιμελητηρίων, των Μικρομεσαίων Επιχειρήσεων, των Ερευνητικών Ιδρυμάτων και των Περιφερειακών Αρχών, προκειμένου να αναπτυχθούν και να προσφερθούν στις τοπικές εταιρείες ελαιόλαδου, καινοτόμες & παγκοσμίως αναγνωρισμένες μέθοδοι πιστοποίησης της αυθεντικότητας, εργαλεία, δομές και υπηρεσίες. Αυτές οι υπηρεσίες υποστήριξης θα προωθήσουν την ποιοτική και εμπορική διαφοροποίηση των τοπικών προϊόντων ελιάς, επιτυγχάνοντας ανταγωνιστικό πλεονέκτημα και αναγνώριση της εμπορικής προστιθέμενης αξίας τους, προκειμένου να βελτιωθεί η είσοδος τους σε νέες αγορές και δίκτυα εμπορίου. Συνδέεται στενά με το συνολικό στόχο του προγράμματος INTERREG GR - IT 2014-20, καθώς συμβάλλει στην ανάπτυξη θεμελίων για μια δυναμική ισχυρή εξαγωγική οικονομία, η οποία προωθεί την έξυπνη, βιώσιμη και χωρίς αποκλεισμούς ανάπτυξη.

Ο γενικός στόχος αναλύεται περαιτέρω στους ακόλουθους στόχους:

1. Ανάπτυξη κοινών υποδομών και διαδικασιών για την πιστοποίηση της αυθεντικότητας των ελαιοκομικών προϊόντων.
2. Προώθηση και ενθάρρυνση της συνεργασίας - δικτύωσης επιχειρήσεων του ελαιοκομικού κλάδου, Επιμελητηρίων, Ερευνητικών Ινστιτούτων και Αρμοδίων Περιφερειακών Αρχών (Διευθύνσεις Αγροτικής Ανάπτυξης), με σκοπό την μεταφορά τεχνογνωσίας και την ανάπτυξη τεχνολογικά καινοτόμων, αλλά και ταυτόχρονα εύκολα εφαρμόσιμων από τις επιχειρήσεις, διαδικασιών πιστοποίησης της αυθεντικότητας.
3. Εφαρμογή καινοτόμων εργαλείων ΤΠΕ για τη βελτίωση της ανταγωνιστικότητας και της εξωστρέφειας των επιχειρήσεων του ελαιοκομικού κλάδου.

Ο κύριος ειδικός στόχος του έργου είναι η ανάπτυξη κοινών δομών και διαδικασιών καινοτομίας για την πιστοποίηση της γνησιότητας των προϊόντων ελιάς στην περιοχή του προγράμματος. Ο κύριος στόχος αυτού του έργου συμβάλλει άμεσα στον ειδικό στόχο 1.1: "Παροχή υπηρεσιών υποστήριξης της καινοτομίας και ανάπτυξη

διασυνοριακών δικτύων για την ενίσχυση της ανταγωνιστικότητας".

	2017/2018	2018/2019	2019/2020	2020/2021	2021/2022	2022/2023
October (t-1)	4451.2	16080.2	6590.3	10866.4	10656.4	10769.0
November (t-1)	11487.2	15260.7	11709.0	19352.4	12744.0	27977.3
December (t-1)	20932.0	13061.0	17564.3	19389.6	11914.6	35100.3
January (t)	26278.1	12764.7	24250.2	19164.7	11425.0	37181.5
February (t)	17833.4	8533.1	22464.3	15926.0	12633.5	28579.8
March (t)	15136.5	7382.8	17840.2	14940.6	14362.7	30831.2
April (t)	10261.4	7665.1	9852.6	14894.2	10108.5	0.0
May (t)	10553.9	7410.7	9056.3	16423.1	10480.8	0.0
June (t)	9573.3	6389.9	9392.0	13424.1	10668.8	0.0
July (t)	11781.7	7892.6	12945.4	11392.5	12801.8	0.0
August (t)	6900.2	4913.0	7756.7	6474.9	7684.3	0.0
September (t)	11740.3	5829.0	11434.5	10987.9	11700.0	0.0
Average	13077.4	9431.9	13404.7	14436.4	11431.7	28406.5
Total	156929.2	113182.7	160855.8	173236.3	137180.4	170438.9

Εικόνα 13 Εξαγωγές Ελλάδας Πηγή: Internationaloliveoil.org

	2017/2018	2018/2019	2019/2020	2020/2021	2021/2022	2022/2023
October (t-1)	24306.8	27881.9	25248.9	31517.4	27388.6	26708.7
November (t-1)	23237.5	26275.5	22913.0	29691.8	28035.4	27335.6
December (t-1)	24344.3	22565.1	23879.9	29024.7	28573.0	24904.2
January (t)	22518.9	23057.0	25789.0	25260.6	26003.1	23380.6
February (t)	23732.4	25654.4	27642.6	26499.2	28200.2	23580.2
March (t)	26461.1	24825.6	38260.4	34766.9	34951.1	27129.3
April (t)	21096.9	23831.1	37691.5	33706.7	31701.7	0.0
May (t)	26982.8	27540.3	31097.6	32970.4	37623.5	0.0
June (t)	25416.1	25690.5	30479.1	29915.3	31793.5	0.0
July (t)	28358.0	30051.1	35386.1	27155.3	30157.4	0.0
August (t)	22724.7	23364.2	25710.6	22653.6	24211.5	0.0
September (t)	24784.1	26362.1	31490.0	27062.6	29193.1	0.0
Average	24497.0	25591.6	29632.4	29185.4	29819.4	25506.4
Total	293963.6	307098.9	355588.7	350224.5	357832.2	153038.5

Εικόνα 14 Εξαγωγές Ιταλίας Πηγή Internationaloliveoil.org

8. Συμπεράσματα

Η καλλιέργεια των ελαιόδεντρων και η παραγωγή ελαιόλαδου αποτελεί μια από τις παραδοσιακές αγροτικές δραστηριότητες στη χώρα μας, με σημαντική συμβολή στην Ελληνική οικονομία. Στη σημερινή εποχή η χώρα μας είναι το νούμερο 3 στη παραγωγή ελαιόλαδου παγκοσμίως ακριβώς πίσω από την Ισπανία και την Ιταλία. Η εγχώρια παραγωγή καλύπτει την εγχώρια ζήτηση κατά πολύ. Η νέα τάση της Ευρώπης προς τη Μεσογειακή διατροφή έχει αύξηση και την εξαγωγή του ελαιόλαδου. Όλα τα χρόνια λειτουργίας του ο Συνεταιρισμός εξήγαγε στην Ευρώπη. Τώρα κοιτάει το μέλλον και θα ξεκινήσει εξαγωγές προς τρίτες χώρες. Γι' αυτό αρχικά θα πρέπει να διορθώσει το πρόβλημα της προβολής του, να ξεφύγει από τις παραδοσιακές μεθόδους προβολής. Ήδη δρομολογήθηκε η κατασκευή της ιστοσελίδας και των κοινωνικών δικτύων.

Μια άλλη πρωτοβουλία του Συνεταιρισμού είναι το άνοιγμα σε νέα προϊόντα όπως η βρώσιμη ελιά ανοίγοντας νέους ορίζοντες καθώς και η αύξηση της παραγωγής του αγουρελαίου. Θα ακολουθηθεί στρατηγική διαφοροποίησης για την ανάδειξη της κορυφαίας ποιότητας ελαιόλαδου και για τα πολιτιστικά χαρακτηριστικά του. Είναι ένας σίγουρος μηχανισμός για βελτίωση των οικονομικών αποδόσεων. Παράλληλα εάν καταφέρουμε να υλοποιήσουμε μια σειρά διαθρωτικών αλλαγών εσωτερικά, με την αντικατάσταση του παρόντος μηχανολογικού εξοπλισμού, με την εξέλιξη της γραμμής παραγωγής και την δια βίου εκπαίδευση των μελών μας και εξωτερικά με αποτελεσματικότερες στρατηγικές μάρκετινγκ θα μπορέσουμε να αυξήσουμε κι άλλο την αξία του υγρού χρυσού που λέγεται ελαιόλαδο.

Βιβλιογραφία

Διαδικτυακές Πηγές

<https://el.economy-pedia.com>

<https://www.statistics.gr/documents/20181/ec959ef6-cf3c-8d49-efdc-8a5bb8b4ccaa>

wikipedia.com/chalkidiki

<https://www.pkm.gov.gr/>

<https://www.naftemporiki.gr>

<https://www.dianeosis.org/2023/07/i-nea-koini-agrotiki-politiki-tis-periodou-2023-2027/>

<https://www.statistics.gr/el/statistics>

<http://eleoladometaggitsioy.blogspot.com>

<https://dspace.lib.ntua.gr>

<https://www.agrocapital.gr>

<https://www.ypaithros.gr/>

<https://filaios.org>

<https://www.mazars.gr>

<https://ependyseis.mindev.gov.gr>

<https://myagrortf.minagric.gr>

<http://www.agrotikianaptixi.gr>

<https://espa-eshop.eu>

<https://www.pde.gov.gr/gr/projects/current/item/12396-authentic-olive-net.html?tmpl=component&print=1&jjj=1695985199448>

<https://www.istat.it/en/archivio/230673>

<https://www.istat.it/en/archivio/258306>

<https://www.istat.it/en/archivio/244756>

<https://el.oliveoiltimes.com/production/italy-to-invest-e3-billion-in-olive-oil-sector-in-bid-to-boost-production-and-quality/107857>

Έντυπη Βιβλιογραφία

Ελαιουργικός Συνεταιρισμός Πολυγύρου