



ΔΙΑΤΜΗΜΑΤΙΚΟ ΠΡΟΓΡΑΜΜΑ ΜΕΤΑΠΤΥΧΙΑΚΩΝ ΣΠΟΥΔΩΝ ΣΤΙΣ ΔΙΕΘΝΕΙΣ ΣΧΕΣΕΙΣ
ΚΑΙ ΑΣΦΑΛΕΙΑ

ΤΜΗΜΑ ΔΙΕΘΝΩΝ ΚΑΙ ΕΥΡΩΠΑΪΚΩΝ ΣΠΟΥΔΩΝ
ΒΑΛΚΑΝΙΚΩΝ ΚΑΙ ΑΝΑΤΟΛΙΚΩΝ ΣΠΟΥΔΩΝ
ΑΝΩΤΑΤΗ ΔΙΑΚΛΑΔΙΚΗ ΣΧΟΛΗ ΠΟΛΕΜΟΥ

Διπλωματική Εργασία

«ΑΕΡΟΠΟΡΙΚΗ ΚΑΙ ΝΑΥΤΙΚΗ ΙΣΧΥΣ ΣΤΟΝ ΠΟΛΕΜΟ ΤΗΣ ΟΥΚΡΑΝΙΑΣ»

ΤΟΥ

Κύρου Σταύρου

ΕΠΙΒΛΕΠΩΝ: ΑΝΑΠΛΗΡΩΤΗΣ ΚΑΘΗΓΗΤΗΣ ΕΜΜΑΝΟΥΗΛ ΚΑΡΑΓΙΑΝΝΗΣ

Αύγουστος 2022

ΣΕΛΙΔΑ ΣΚΟΠΙΜΑ ΚΕΝΗ

ΥΠΕΥΘΥΝΗ ΔΗΛΩΣΗ

«Δηλώνω υπευθύνως ότι όλα τα στοιχεία σε αυτήν την εργασία τα απέκτησα, τα επεξεργάστηκα και τα παρουσιάζω σύμφωνα με τους κανόνες και τις αρχές της ακαδημαϊκής δεοντολογίας, καθώς και τους νόμους που διέπουν την έρευνα και την πνευματική ιδιοκτησία. Δηλώνω επίσης υπευθύνως ότι, όπως απαιτείται από αυτούς τους κανόνες, αναφέρομαι και παραπέμπω στις πηγές όλων των στοιχείων που χρησιμοποιώ και τα οποία δεν συνιστούν πρωτότυπη δημιουργία μου».

Ημερομηνία: 20 Σεπ 2022

Ο
ΔΗΛΩΝ

Σταύρος Κύρου

ΠΕΡΙΛΗΨΗ

Στη παρούσα διπλωματική εργασία γίνεται ανάλυση της Αεροπορικής και Ναυτικής Ισχύος στον διεξαγόμενο πόλεμο μεταξύ της Ρωσικής Ομοσπονδίας και της Ουκρανίας και εξάγονται κάποια συμπεράσματα. Για να επιτευχθεί αυτό, ακολουθήθηκε μια συγκεκριμένη μεθοδολογία. Με την θεωρητική αρχικά προσέγγιση των όρων Ναυτική και Αεροπορική Ισχύς, των στρατηγικών δογμάτων των αντιμαχόμενων, με την ανάλυση των αναμενόμενων τρόπων επιχειρησιακής χρήσης των αεροπορικών και ναυτικών δυνατοτήτων της Ρωσικής Ομοσπονδίας, τον τρόπο που τελικά έδρασαν οι Ρωσικές Ένοπλες Δυνάμεις. Έγινε ανάλυση των μέχρι τώρα εξαγόμενων συμπερασμάτων για τη βόρειο-ατλαντική συμμαχία (NATO) και πώς θα πρέπει να προσαρμοστεί στα νέα δεδομένα που διαμορφώθηκαν από την σύγκρουση στρατιωτική και διπλωματική. Στη διπλωματική εργασία αυτή, συγκεντρώθηκαν διάφορα στοιχεία από αξιόπιστες πηγές μέχρι το τέλος Σεπτεμβρίου 2022, καθώς η σύγκρουση δεν έχει λήξει και δεν φαίνονται σημάδια αποκλιμάκωσης της στο σύντομο μέλλον. Επιπλέον γίνεται ακροθιγώς αναφορά στα συμπεράσματα για τα μαθήματα που πρέπει να πάρουν τα κράτη του Ελληνισμού ώστε να ενισχυθούν απέναντι στην Τουρκική επιθετική ρητορική που παρατηρούμε το τελευταίο χρονικό διάστημα.

ΣΕΛΙΔΑ ΣΚΟΠΙΜΑ ΚΕΝΗ

Πίνακας Περιεχομένων

Σύντομη Ιστορική Αναδρομή	8
<i>Ουκρανία μέχρι την Οκτωβριανή Επανάσταση</i>	8
<i>Κοινή Σοβιετική Ιστορία Ρωσίας – Ουκρανίας</i>	9
<i>Ρωσία – Ουκρανία πρόσφατη ιστορία</i>	10
1 Εισαγωγή	13
1.1 Σκοπός	13
1.2 Έναρξη Σύγκρουσης	13
1.3 Αναζήτηση πηγών και βιβλιογραφία	14
1.4 Δομή – μεθοδολογία συγγραφής	14
2. Θεωρητική προσέγγιση αεροναυτικής ισχύος	15
2.1 <i>Ισχύς</i>	15
2.1.1 <i>Στρατιωτική Ισχύς</i>	15
2.1.2 <i>Ναυτική Ισχύς</i>	17
2.1.2.1 <i>Σύγχρονη Ναυτική Ισχύς κατά τους Αγγλοσάξονες</i>	20
2.1.2.2 <i>Ρωσική αντίληψη</i>	21
2.1.3 <i>Αεροπορική Ισχύς</i>	24
2.1.3.1 <i>Αεροπορικής Ισχύος κατά τα «δυτικά» πρότυπα</i>	26
2.1.3.2 <i>Σοβιετική – Ρωσική Αεροπορική «Φιλοσοφία»</i>	29
3. Ο ρόλος του ρωσικού ναυτικού στη Μαύρη Θάλασσα	31
3.1 <i>Ίδρυση – Κατάσταση</i>	31
3.2 <i>Οργάνωση – Σκάφη Στόλου Μαύρης Θάλασσας</i>	32
3.3 <i>Δράση Στόλου Μαύρης Θάλασσας</i>	34
3.3.1 <i>Εκτίμηση Δυνατοτήτων προ της εισβολής</i>	34
3.3.2 <i>Τρόπος Δράσης Στόλου από Ενάρξεως Επιχειρήσεων</i>	37
3.4 <i>Συμπεράσματα</i>	39
4. Ο ρόλος των ρωσικών Αεροδιαστημικών Δυνάμεων στη Μαύρη Θάλασσα	41
4.1 <i>Οργάνωση – Αεροπορικές Βάσεις Νότιας Περιφέρειας</i>	42
4.2 <i>Δράση Αεροπορικών Δυνάμεων στη Μαύρη Θάλασσα</i>	44
4.2.1 <i>Εκτίμηση Δυνατοτήτων προ της εισβολής</i>	44
4.3 <i>Συμπεράσματα</i>	50
5. Διδάγματα και Προσαρμογή του NATO	52

5.1	<i>Δυνατότητες ταχείας ανάπτυξης και συντήρησης δυνάμεων.</i>	52
5.2	<i>Ικανοποιητική συμμετοχή Ευρωπαϊκών δυνάμεων πρώτης γραμμής.</i>	54
5.3	<i>Ενίσχυση κυβερνοασφάλειας κρίσιμων υποδομών</i>	58
5.4	<i>Συμπεράσματα</i>	59
6.	Επίλογος - Συμπεράσματα	62
	ΠΑΡΑΡΤΗΜΑ Ι	65
	ΠΑΡΑΡΤΗΜΑ ΙΙ	68
	ΠΑΡΑΡΤΗΜΑ ΙΙΙ	69
	ΒΙΒΛΙΟΓΡΑΦΙΑ	71

Σύντομη Ιστορική Αναδρομή

Για να κατανοηθεί καλύτερα η Ρώσο-Ουκρανική πολεμική σύγκρουση, θα πρέπει να αναφερθούν εν συντομία τα κυριότερα ιστορικά γεγονότα που συνδέουν τις δύο αυτές χώρες και τον τρόπο με τον οποίο τα αντιλαμβάνονται, τα κράτη και τα έθνη τους αντίστοιχα.

Στην περιοχή της σημερινής Ουκρανίας και βορειότερα μέχρι τις ακτές της Βαλτικής (Λευκορωσία) το 882 μ.Χ ιδρύθηκε το κράτος των Ρως. Πρωτεύουσα του κράτους των Ρως ήταν το Κίεβο. Χρειάστηκε να περάσουν 200χρόνια μέχρι το πριγκιπάτο της Μοσχοβίας υπό τον Ιβαν Γ' να αποκτήσει την ισχύ για να αποτινάξει τον Μογγολικό ζυγό και να ανακαταλάβει τα χαμένα εδάφη του κράτους των Ρως. Ο εγγονός του, Ιβάν Δ' ο Τρομερός, αναλαμβάνει το 1547 ένα βασίλειο το οποίο είχε ονομαστεί Βασίλειο της Ρωσίας και οι υπήκοοι του ήταν Ρώσοι. Η Ρωσία ανακηρύχθηκε σε Αυτοκρατορία το 1721 υπό την ηγεσία του Μεγάλου Πέτρου και αποτελεί παγκόσμια δύναμη έκτοτε¹.

Ουκρανία μέχρι την Οκτωβριανή Επανάσταση

Η ιστορία της Ουκρανίας και της Ρωσίας από της ίδρύσεως του κράτους των Ρως μέχρι και την κατάληψη του Κιέβου από τους Μογγόλους το 1240 είναι κοινή. Οι Μογγόλοι ερήμωσαν το Κίεβο και τα περίχωρά του, μετατρέποντας την πρωτεύουσα των Ρως σε πόλη-φάντασμα. Οι επιζώντες από τις ηγεμονίες των Ρως παραδόθηκαν στη μογγολική επικυριαρχία. Μετά τον κατακερματισμό των Μογγόλων, άλλες περιφερειακές δυνάμεις είχαν τη δυνατότητα να καταλάβουν τα εδάφη που αποτελούσαν τις κατακτήσεις τους. Η Πολωνία μπόρεσε να αποκτήσει το πριγκιπάτο της Γαλικίας στα μέσα του δέκατου τέταρτου αιώνα. Τα εδάφη της σημερινής Ουκρανίας βρέθηκαν για δύο περίπου αιώνες υπό την κυριαρχία της Πολωνίας και της Λιθουανίας οι οποίες εκμεταλλευόμενες τους Κοζάκους εξαπέλυαν ληστρικές επιδρομές κατά της Οθωμανικής Αυτοκρατορίας. Το βορειοανατολικό πριγκιπάτο των Ρως, με κέντρο του τη Μόσχα, έγινε η πρωτεύουσα του Μεγάλου Δουκάτου της Μοσχοβίας. Με την συμφωνία που έγινε μεταξύ τους προβλεπόταν πως για να βοηθήσουν τους Κοζάκους θα έπρεπε μετά να ενωθούν με τη Ρωσία, όπερ και έγινε, το 1654. Από τότε και μέχρι την κατάληψη της Ουκρανίας από τις κεντρικές δυνάμεις στον Α' ΠΠ η περιοχή που αποτελεί την σημερινή Ουκρανία, αποτελούσε μέρος είτε του Ρωσικού Βασιλείου είτε της Ρωσικής Αυτοκρατορίας. Κατά την διάρκεια της κατοχής από τις Κεντρικές δυνάμεις ο λαός συσπειρώθηκε γύρω από Ουκρανικό Κεντρικό Συμβούλιο και την λήξη του Α'ΠΠ ανακήρυξε την Ουκρανική Εθνική Δημοκρατία. Το 1918 εγκαθιδρύεται στο Χάρκοβο η Σοβιετική εξουσία η οποία το 1922 ως Σοβιετική Σοσιαλιστική Δημοκρατία της Ουκρανίας γίνεται ιδρυτικό μέλος της ΕΣΣΔ².

¹ Μεγάλη Αμερικανική Εγκυκλοπαίδεια, 1985

² ΕΓΚ/ΔΕΙΑ ΠΑΠΥΡΟΣ – ΛΑΡΟΥΣ – ΜΠΡΙΤΑΝΙΚΑ, Τόμος 40, Έκδοση 2007

Κοινή Σοβιετική Ιστορία Ρωσίας – Ουκρανίας

Η Ένωση Σοβιετικών Σοσιαλιστικών Δημοκρατιών ιδρύθηκε το 1922 στη Μόσχα με τη συμμετοχή αντιπροσώπων από τις Σοσιαλιστικές Δημοκρατίες της Ρωσίας, Ουκρανίας, Λευκορωσίας και Υπερκαυκασίας. Αυτή η πολιτική ένωση δεν επέτρεπε την παραμικρή διαφοροποίηση μεταξύ των Σοβιετικών Δημοκρατιών που την αποτελούσαν, ενώ κάθε προσπάθεια απόσχισης ή ανεξαρτησίας, καταπνιγόταν εν τη γενέσει της από το κόμμα των Μπολσεβίκων³.

Κατά τη διάρκεια του μεσοπολέμου στην ΕΣΣΔ πέραν των εκτεταμένων εκκαθαρίσεων, υπό την ηγεσία του Στάλιν, έγινε κρατικοποίηση όλων των υποδομών. Λίγο πριν την έναρξη του Β' ΠΠ η Σοβιετική Ένωση και η Ναζιστική Γερμανία υπέγραψαν το Σύμφωνο Ριμπεντροπ- Μολότοφ που αφορούσε στην αμοιβαία μη επίθεση που στόχο είχε από πλευράς Στάλιν, το κέρδος χρόνου, για την προετοιμασία του Σοβιετικού στρατού για τον επερχόμενο πόλεμο. Μια εβδομάδα αργότερα οι δύο χώρες επιτέθηκαν στην Πολωνία. Μεγάλο μέρος της ανατολικής Πολωνίας αφού καταλήφθηκε από τους Σοβιετικούς, περιλήφθηκε στις Σοβιετικές Δημοκρατίες της Λευκορωσίας και Ουκρανίας. Έγιναν επίσης οι προσαρτήσεις της Μολδαβίας από τη Ρουμανία και των Εσθονία, Λετονία και Λιθουανία στην ΕΣΣΔ. Το 1941 παρά τη συμφωνία μη επίθεσης και αφού είχε ξεσπάσει ο Β' ΠΠ, η Γερμανία εισβάλλει στην ΕΣΣΔ και με ταχύτητα προωθείται προς τη Μόσχα και το Λενινγκραντ. Ο Μεγάλος Πατριωτικός Πόλεμος, όπως ονομάστηκε μεταπολεμικά, ο πόλεμος και η νίκη του Σοβιετικού Στρατού, αποτέλεσε και αποτελεί σταθμό στη σοβιετική ιστορία και πολιτισμό. Παραλληλίζεται μάλιστα από τον πρόεδρο της Ρωσικής Ομοσπονδίας, Βλαντιμίρ Πούτιν με τον, προς μελέτη πόλεμο, κατά των «Ναζιστικών Ταγμάτων του Αζοφ» οι οποίοι, κατά το Ρωσικό αφήγημα, σκότωναν και καταπίεζαν τους Ρωσικούς πληθυσμούς που ζούσαν στην Ανατολική Ουκρανία⁴.

Η ΕΣΣΔ μαζί με τις Η.Π.Α. με τη λήξη του Β' ΠΠ αποτελούσαν τις αδιαμφισβήτητες υπερδυνάμεις και τους δύο πόλους γύρω από τους οποίους είχαν περιχαρακωθεί οι πλειονότητα των υπολοίπων κρατών. Τα πυρηνικά όπλα αποτελούσαν και για τις δύο υπερδυνάμεις το απόλυτο φόβητρο για την αποτροπή της μεταξύ τους σύγκρουσης. Η περίοδος από το τέλος του Β' ΠΠ μέχρι και το 1991 έτος κατά το οποίο κατέρρευσε η ΕΣΣΔ ονομάστηκε «Ψυχρός Πόλεμος» διότι παρόλο που ποτέ δεν κηρύχθηκε μεταξύ τους, αντιπαλεύονταν σε όλους τους τομείς, οικονομικό, πολιτιστικό, κοινωνικό, διαστημικό, στις τέχνες, στην τεχνολογία, στρατιωτικό κ.α. Υπό αυτό το πρίσμα κατά την ίδρυση του Οργανισμού Ηνωμένων Εθνών (ΟΗΕ) η ΕΣΣΔ ενώ εντάχθηκε ως ενιαίο κράτος (με 15 Σοσιαλιστικές Σοβιετικές Δημοκρατίες) η Ουκρανία και η Λευκορωσία εντάχθηκαν και ως ανεξάρτητες για πολιτικούς λόγους, (επιπλέον ψήφοι) όπως αντίστοιχα έκαναν το Ηνωμένο Βασίλειο και οι Η.Π.Α. με Ινδία και Φιλιππίνες. Αρκετές φορές οι δύο υπερδυνάμεις έφτασαν σε επικίνδυνα κρίσιμες καταστάσεις και ο πλανήτης στο χείλος ενδεχόμενης πυρηνικής καταστροφής⁵. Πέραν των πυρηνικών όπλων η κάθε υπερδύναμη

³ Παπαφλωράτος Ι, Συνοπτική ιστορία των σχέσεων μεταξύ Ρωσίας και

Ουκρανίας: Μια σύγχρονη κρίση με ρίζες από το παρελθόν, Β' έκδοση, εκδόσεις Λειμών, Αθήνα, 2022

⁴ How Russia's Black Sea Fleet Could Change the Equation in Ukraine | Royal United Services Institute (rusi.org)

⁵ How Russia's Black Sea Fleet Could Change the Equation in Ukraine | Royal United Services Institute (rusi.org)

ανέπτυξε και αντίστοιχες συμβατικές στρατιωτικές δυνάμεις. Σύμφωνα με πολλές πηγές και από τα δημοσιευμένα επίσημα έγγραφα, η Σοβιετική Ένωση αποτελούσε κυρίως «χερσαία δύναμη» με αναρίθμητα άρματα, πυροβόλα, και ρουκετοβόλα ενώ οι αεροπορικές και ναυτικές της δυνατότητες υπολείπονταν κατά πολύ αυτών των ΗΠΑ. Στα πλαίσια της μελέτης θα γίνει προσπάθεια αξιολόγησης και σύγκρισης των ναυτικών και αεροπορικών δυνατοτήτων της Ρωσικής Ομοσπονδίας με τις αντίστοιχες Ουκρανικές αλλά και των στρατηγικών, επιχειρησιακών και τακτικών δογμάτων των χωρών του NATO που αφορούν στο συγκεκριμένο θέμα⁶.

Ρωσία – Ουκρανία πρόσφατη ιστορία

Έχουν περάσει πέραν των 30 χρόνων από το 1991 όταν τα ιδρυτικά μέλη της Σοβιετικής Ένωσης ανακοίνωσαν την διάλυση της. Ο ψυχρός πόλεμος είχε πολώσει τις χώρες του πλανήτη μεταξύ των ΗΠΑ και της Σοβιετικής Ένωσης. Με την κατάρρευση της, τα κράτη που βρίσκονταν στην πλευρά της ΕΣΣΔ έπρεπε να επιλέξουν τις νέες τους πολιτικές όσον αφορά τους συμμάχους τους. Το 1994 στα πλαίσια της συμφωνίας START (έλεγχος στρατιωτικών εξοπλισμών) και NPT (μη διάδοσης πυρηνικών όπλων) οι ΗΠΑ, Ρωσία και Ουκρανία συμφώνησαν στην αποπυρηνικοποίηση της τρίτης και την υπόσχεση της Ρωσίας για τη διατήρηση των υφιστάμενων τότε συνόρων, αφού θα παραλάμβανε, όλες τις πυρηνικές της κεφαλές⁷. Η ΗΠΑ θα βοηθούσαν οικονομικά, πέραν της αποστολής εμπειρογνομόνων και τεχνικών για τον παροπλισμό και διάλυση των πυραύλων και των βομβαρδιστικών της. Έκτοτε η Ουκρανία και η Ρωσική Ομοσπονδία είχαν ταραχώδεις σχέσεις κατά περιόδους που οφείλονταν σε 2 κύριους λόγους/αιτίες. Πρώτη αιτία είναι ο «ρωσόφωνος» πληθυσμός της Ουκρανίας, στον οποίο συμπεριλαμβάνονται και πολιτικοί, που θεωρούσαν πως θα έπρεπε η χώρα να «συμπλέει» με την Ρωσική Ομοσπονδία ενώ αντίθετο σε αυτή την προοπτική ήταν ένα άλλο, εξίσου μεγάλο μέρος του πληθυσμού, που επιθυμούσε ανεξάρτητη και κυρίαρχη πολιτική από τους κυβερνόντες του κράτους. Δεύτερη αιτία είναι πως και η Ρωσική Ομοσπονδία είχε βλέψεις για τις ανατολικές περιοχές της Ουκρανίας τις οποίες θεωρούσε πως θα έπρεπε να αποτελούν μέρος της δικής της εδαφικής επικράτειας⁸. Στα πλαίσια αυτής της μελέτης και για λόγους συντομίας στο παρόν κεφάλαιο δεν θα εξεταστούν αίτια που αφορούν τρίτες χώρες ή οργανισμούς καθώς δεν αποτελούν αντικειμενικό σκοπό της διατριβής. Είναι βέβαια αξιοσημείωτο πως η Ρωσική Ομοσπονδία μέσω πολλών οργανισμών, οικονομικών, πολιτικών και στρατιωτικών επιδιώκει να εμβαθύνει και να συσφίξει τις σχέσεις τις με τα περισσότερα κράτη της πρώην ΕΣΣΔ αλλά η Ουκρανία δεν συμμετέχει σε κανένα από αυτούς ενώ αντίθετα προσπαθεί να προσανατολιστεί προς την Ευρωπαϊκή Ένωση και το NATO δημιουργώντας περισσότερη ένταση στις ήδη διαταραγμένες σχέσεις των δυο κρατώ⁹. Η

⁶ ΣΥΝΟΠΤΙΚΗ ΙΣΤΟΡΙΑ ΤΩΝ ΣΧΕΣΕΩΝ ΜΕΤΑΞΥ ΡΩΣΣΙΑΣ ΚΑΙ ΟΥΚΡΑΝΙΑΣ, Εκδ. Λειμών 2022

⁷ Παπαφλωράτος Ι, Συνοπτική ιστορία των σχέσεων μεταξύ Ρωσίας και Ουκρανίας: Μια σύγχρονη κρίση με ρίζες από το παρελθόν, Β' έκδοση, εκδόσεις Λειμών, Αθήνα, 2022

⁸ The Russian Way of Warfare: A Primer | RAND

⁹ Deterrence Assurance: Why NATO Needs a Plan for the Indo-Pacific Region | The National Interest

Ρωσική Ομοσπονδία εκμεταλλεόμενη Ουκρανούς πολιτικούς, απειλώντας ή διαφθείροντας τους, διατηρούσε μέχρι και τις αρχές του 2005 κάποιον έλεγχο επι της Ουκρανίας και των στρατηγικών της αποφάσεων. Μετά την «πορτοκαλί» επανάσταση όπου εκατοντάδες χιλιάδες άνθρωποι για 2 μήνες διαδήλωναν στο Κίεβο κατά της διεφθαρμένης και ελεγχόμενης κυβέρνησης, αναδείχθηκε στην προεδρία του κράτους ο Βίκτωρ Γιουσένκο που έδωσε στην εξωτερική πολιτική της χώρας φίλο-δυτική κατεύθυνση για τα 5 χρόνια της θητείας του. Τον διαδέχθηκε ο Βίκτωρ Γιανούκοβιτς ο οποίος, προσπάθησε να ακυρώσει και αντιστρέψει την φιλοδυτική πορεία της Ουκρανίας, ασκώντας εξόφθαλμα φιλορωσική πολιτική. Ανατράπηκε από τις ογκώδεις αιματηρές διαδηλώσεις που έγιναν σε όλη τη χώρα το Φεβρουάριο 2014 και ονομάστηκαν «Επανάσταση της Αξιοπρέπειας» ή «Maidan Revolution» από το όνομα της πλατείας του Κιέβου όπου έγιναν οι μαζικότερες διαδηλώσεις. Η Ρωσική Ομοσπονδία, εκμεταλλεόμενη την εσωτερική αναταραχή, με μια αιφνιδιαστική επιχείρηση, με τη χρήση στρατιωτών χωρίς διακριτικά και αρνούμενη άμεση εμπλοκή κατέλαβε «de facto» τη χερσόνησο της Κριμαίας και μέρος της ανατολικής επαρχίας του Ντονπας ενώ με δημοψήφισμα προσάρτησε την Κριμαία το Μάρτιο του 2014. Οι Ουκρανικές κυβερνήσεις έκτοτε προσπαθούν να ανακτήσουν τα χαμένα εδάφη έχοντας πλέον ξεκάθαρα φιλοδυτική πολιτική και στρατηγικό προσανατολισμό¹⁰. Οι στρατιωτικές συγκρούσεις στο Ντονμπάς συνεχίστηκαν για αρκετά χρόνια με εξάρσεις αλλά και περιόδους ηρεμίας. Η διεθνής κοινότητα επέβαλε κάποιες οικονομικές κυρώσεις στην Ρωσία που όμως δεν είχαν κάποιο ουσιαστικό αποτέλεσμα. Της έδωσαν μάλλον την δυνατότητα να συνεχίσει την προετοιμασία σε στρατιωτικό, πολιτικό και οικονομικό τομέα. Στις 21 Φεβ 2022 ο πρόεδρος της Ρωσίας μετά από ένα διάγγελμα, με το οποίο κατηγορούσε το ΝΑΤΟ και τις ΗΠΑ πως προσπαθούν να απομονώσουν τη χώρα του και πως δεν έχει άλλη επιλογή από το να υπερασπιστεί τα συμφέροντα της, υπόγραψε την αναγνώριση της ανεξαρτησίας ολόκληρου του Ντονμπάς, το οποίο αποτελούσε επαρχία της Ουκρανίας. Τρεις μέρες αργότερα και αφού είχε συγκεντρώσει χιλιάδες στρατεύματα στα σύνορα με την Ουκρανία με τη δικαιολογία των ετήσιων στρατιωτικών ασκήσεων, η Ρωσία ξεκίνησε «ειδική επιχείρηση» ευρείας κλίμακας, επιτιθέμενη σε πολλαπλά μέτωπα, σε όλη τη συνοριακή γραμμή, μεταξύ των δύο χωρών¹¹.

Μέχρι και σήμερα δεν έχει ολοκληρωθεί η «ειδική επιχείρηση», που είναι βέβαια πόλεμος, μεταξύ των δύο χωρών χωρίς την επίσημη κήρυξη του ή την πλήρη επιστράτευση ή πολεμική κινητοποίηση από πλευράς Ρωσίας¹². Η Ουκρανία μάχεται, οι περισσότερες χώρες του δυτικού κόσμου έχουν επιβάλει οικονομικές κυρώσεις στη Ρωσική Ομοσπονδία αλλά και σε πολιτικούς και άτομα που αποφάσισαν την εισβολή στην Ουκρανία. Αρκετές χώρες της παρέχουν στρατιωτική βοήθεια σε εξοπλισμό «σοβιετικού» τύπου μεταξύ αυτών και η Ελλάδα. Εσχάτως χορηγούνται και σύγχρονα συστήματα από τις ΗΠΑ, ΗΒ, Γαλλία, Γερμανία και τις Σκανδιναβικές καθώς και εκπαίδευση Ουκρανών στρατιωτών από το Ην. Βασίλειο. Η ΕΕ πέραν της οικονομικής και πολιτικής βοήθειας έχει

¹⁰ The Federal, 2022

¹¹ Sakwa, R, Frontline Ukraine: Crisis in the Borderlands, London: I.B.Tauris & Co Ltd, 2015.

¹² Gotz E, Neorism and Russia's Ukraine Policy, 1991-present, 2016.

κάνει δεκτό το αίτημα της Ουκρανίας για ένταξη της στην Ένωση και μετά από έγκριση του Συμβουλίου της έχει δοθεί το «status» προς ένταξη χώρας μετά από το αίτημα που υπέβαλε ο πρόεδρος Βολοντίμιρ Ζελένσκι. Η συνεχιζόμενη σύγκρουση έχει φέρει σοβαρότατα προβλήματα σε ολόκληρο των πλανήτη διότι οι δύο χώρες αποτελούν δύο από τους κυριότερους παραγωγούς σιτηρών και φυσικού αερίου ενώ μέσω της Ουκρανίας διοχετευόταν στην Ευρώπη το φυσικό αέριο της Ρωσίας¹³. Η αναφορά επίσης του προέδρου Πούτιν σε αρκετές περιπτώσεις για τις πυρηνικές ικανότητες της Ρωσίας ανεβάζει την κρισιμότητα της σύγκρουσης και τις ενδεχόμενες επιπτώσεις της σε πλανητικό επίπεδο κάνοντας επιτακτική την επίλυση και τερματισμό του πολέμου το συντομότερο δυνατό.

¹³ Crisis in Ukraine – the air power dimension (aerosociety.com)

1 Εισαγωγή

Όπως γίνεται κατανοητό από τα προαναφερόμενα, η πρόσφατη πολεμική σύγκρουση μεταξύ της Ρωσικής Ομοσπονδίας και της Ουκρανίας δεν αποτελεί μια ξαφνική και τυχαία σύγκρουση αλλά αποτελεί συνέχεια μιας εξελισσόμενης έντασης και αντιδικίας, που στο πέρασμα των χρόνων έχει γίνει σύνθετη, περιλαμβάνει πολλούς παίκτες και επηρεάζει ολόκληρο τον πλανήτη.

1.1 Σκοπός

Ο σκοπός της παρούσας εργασίας είναι η ανάλυση της αεροπορικής και ναυτικής ισχύος της Ρωσικής Ομοσπονδίας στη Μαύρη Θάλασσα κατά την πολεμική σύρραξη με την Ουκρανία. Θα γίνει προσπάθεια σύγκρισης των αεροπορικών και ναυτικών δυνάμεων που συγκρούονται στην περιοχή, τα νέα δόγματα χρήσης των δυνάμεων και τις διαφορές από τα «δυτικά» δόγματα. Τέλος να εξαχθούν συμπεράσματα που θα μπορούσαν να χρησιμοποιηθούν ως διδάγματα για τις Ελληνικές Ναυτικές και Αεροπορικές δυνάμεις σε ενδεχόμενη πολεμική σύγκρουση.

1.2 Έναρξη Σύγκρουσης

Είναι αναμφίβολο πως η εισβολή της 24^{ης} Φεβρουαρίου 2022 ήταν προδιαγραμμένη από το 2014 και την «de facto» κατάληψη της χερσονήσου της Κριμαίας από τη Ρωσική Ομοσπονδία εκμεταλλευόμενη την εσωτερική αναταραχή στην Ουκρανία. Ο Ρωσικός Στρατός σε μια επιχείρηση παραπλάνησης και εξαπάτησης των Ουκρανών αλλά και των ξένων μυστικών υπηρεσιών κατάφερε αναίμακτα να καταλάβει ολόκληρη την στρατηγικής σημασίας χερσόνησο της Κριμαίας. Άμεσα προχώρησε σε διενέργεια δημοψηφίσματος για την προσάρτηση της στη Ρωσική Ομοσπονδία αφού πρώτα είχε εξασφαλιστεί πως το αποτέλεσμα του θα ήταν υπέρ αυτής. Σύμφωνα με τα αποτελέσματα ποσοστό 98% ψήφισε υπέρ της προσάρτησης και 2% κατά¹⁴. Η Ρωσία με άμεσες ενέργειες εδραίωσε την κυριαρχία της στην περιοχή εντάσσοντας τη χερσόνησο στην επικράτεια της και εξασφαλίζοντας τη λειτουργία των Ρωσικών κρατικών δομών σε αυτή. Η Ουκρανική κυβέρνηση δεν αποδέχτηκε το αποτέλεσμα του δημοψηφίσματος το οποίο κηρύχθηκε παράνομο από τη γενική συνέλευση του ΟΗΕ το 2018 ενώ κανένας διεθνής οργανισμός δεν έχει αναγνωρίσει την νομιμότητα του. Ο Ουκρανικός στρατός με τη χρήση και εθελοντών από χώρες του εξωτερικού προσπαθούσε έκτοτε να καταλάβει τα χαμένα εδάφη με μικρής έκτασης στρατιωτικές επιχειρήσεις χωρίς όμως ουσιαστικό αποτέλεσμα¹⁵.

¹⁴ Πηγή Ρωσικό Υπουργείο Εξωτερικών, 2015

¹⁵ Sakwa. R, Frontline Ukraine: Crisis in the Borderlands, London: I.B.Tauris & Co Ltd, 2015.

1.3 Αναζήτηση πηγών και βιβλιογραφία

Για τη σύνταξη της εργασίας χρησιμοποιήθηκαν κατά κύριο λόγο ξενόγλωσσες πηγές από το διαδίκτυο, περιλαμβανομένων νημάτων από αξιόπιστους λογαριασμούς στο Twitter, άρθρων από διεθνώς αναγνωρισμένα κέντρα μελετών, έγκριτες δημοσιογραφικές ιστοσελίδες και ανακοινώσεις κρατών και οργανισμών. Η διαθέσιμη βιβλιογραφία λόγω της φύσεως της εργασίας (στρατιωτικής και όχι πολιτικής) αλλά και του περιορισμένου σχετικά χρονικού διαστήματος από της έναρξης των επιχειρήσεων είναι ουσιαστικά ανύπαρκτη. Παρόλα αυτά όσον αφορά στις ιστορικές αναφορές και τις σχέσεις που συνδέουν τις δύο χώρες, τις διαθέσιμες αεροπορικές και ναυτικές δυνάμεις, τα δόγματα των αντιμαχόμενων στη χρήση τους υπάρχει επαρκής βιβλιογραφία η οποία έχει χρησιμοποιηθεί για να βοηθήσει τους αναγνώστες στην καλύτερη κατανόηση του θέματος και αντίληψη των τελικών συμπερασμάτων της μελέτης. Τα δόγματα των αεροναυτικών δυνάμεων της Ρωσικής Ομοσπονδίας έχουν μελετηθεί από μεταφρασμένα στα αγγλικά εγχειρίδια των ενόπλων δυνάμεων των Ηνωμένων Πολιτειών λόγω μη κατανόησης των Ρωσικών από το συντάκτη. Ωστόσο ενώ υπάρχουν «απεριόριστες» πηγές στο διαδίκτυο που αφορούν επιτυχίες των Ουκρανικών δυνάμεων και αποτυχίες/ήττες των Ρωσικών συμβαίνει το αντίθετο στην ανεύρεση πηγών που να αναφέρονται σε επιτυχίες/νίκες των Ρωσικών δυνάμεων και αποτυχίες/ήττες των Ουκρανικών. Αυτό οφείλεται κατά κύριο λόγο στους περιορισμούς που επιβλήθηκαν από το «Δυτικό κόσμο» στην προβολή ειδησεογραφικών πρακτορείων και καναλιών που έχουν φιλο-ρωσικό προσανατολισμό ή συμφέροντα. Για την αντιμετώπιση της μονόπλευρης παρουσίασης των θεμάτων αναζητήθηκαν πηγές από την Ινδία στην οποία υπάρχει αρθρογραφία και αναλύσεις που επικεντρώνονται στις δραστηριότητες των Ρωσικών αεροναυτικών δυνάμεων.

Είναι σημαντικό να τονιστεί πως ο πόλεμος μεταξύ Ρωσίας και Ουκρανίας συνεχίζεται και δεν διαφαίνεται στο σύντομο χρονικό διάστημα ο τερματισμός του. Το γεγονός αυτό συμβάλει, σε αυτό που αναφέρθηκε προηγουμένως, και αφορά στην μη ύπαρξη βιβλιογραφίας και επίσημων μελετών που να πραγματεύονται τα διδάγματα από τη χρήση των αεροναυτικών δυνάμεων στη Μαύρη θάλασσα από τη Ρωσία.

1.4 Δομή – μεθοδολογία συγγραφής

Η δομή της εργασίας έγινε με τέτοιο τρόπο ώστε να οδηγήσει στην επαγωγική εξαγωγή συμπερασμάτων όσον αφορά την αεροπορική και ναυτική ισχύ των Ρωσικών δυνάμεων στη Μαύρη Θάλασσα και πώς αυτές συντελούν στην διεξαγωγή των ευρύτερων επιχειρήσεων στην Ουκρανία. Γίνεται αναφορά και επεξήγηση των όρων Αεροπορική και Θαλάσσια/Ναυτική Ισχύς μέσα από την οπτική των «δυτικών» και της «σοβιετικής» φιλοσοφίας και συγκρίνονται οι δυνατότητες των αντιμαχόμενων. Θα γίνει προσπάθεια διασύνδεσης των συμπερασμάτων αυτών με τους μελλοντικούς σχεδιασμούς του NATO στην περιοχή, ενώ θα επιχειρηθεί η σύγκριση των δυνατοτήτων των αντιπάλων (Ρωσίας – Ουκρανίας) και της χρήσης των αεροναυτικών δυνάμεων τους, με τις Εθνικές δυνατότητες και πιθανή χρήση τους σε μια σύγκρουση με την Τουρκία.

2. Θεωρητική προσέγγιση αεροναυτικής ισχύος

2.1 Ισχύς

Οι πυλώνες πάνω στους οποίους στηρίζεται η ισχύς ενός κράτους σύμφωνα με τον οργανισμό Multinational Capability Development Campaign (MCDC) μπορούν να προσδιοριστούν ως : Πολιτικοί, Στρατιωτικοί, Οικονομικοί, Κοινωνικοί, Πληροφοριακοί, και Υποδομών. Τα κράτη δηλαδή για να μπορούν να θεωρούν πως είναι ισχυρά θα πρέπει να επενδύσουν στην ανάπτυξη και ενδυνάμωση των δυνατοτήτων τους σε όλους τους τομείς που αναφέρθηκαν ώστε να είναι σε θέση πρώτα να παρέχουν ασφάλεια στους πολίτες τους και δεύτερο να έχουν τη δυνατότητα να επηρεάσουν άλλα κράτη για την επίτευξη των δικών τους στόχων και απαιτήσεων. Για τους σκοπούς της παρούσας εργασίας θα αναφερθούμε στη στρατιωτική ισχύ και πως αυτή επηρεάζει την άσκηση της εξωτερικής πολιτικής¹⁶.

2.1.1 Στρατιωτική Ισχύς

Κλασικά η στρατιωτική ή «σκληρή» ισχύς ενός κράτους, ήταν ουσιαστικά οι ένοπλες δυνάμεις που είχε στη διάθεση του. Τα τελευταία χρόνια ωστόσο στον όρο «σκληρή» ισχύ έχει προστεθεί και η δυνατότητα επιβολής οικονομικών περιορισμών σε αντίπαλα κράτη. Έτσι λοιπόν η γνωστή φράση του Clausewitz ότι «ο πόλεμος είναι η συνέχεια της πολιτικής με άλλα μέσα» συμπληρώθηκε από τον Joseph Nye με τη φράση που περιγράφει τη σκληρή ισχύ ως «την ικανότητα ενός κράτους, να χρησιμοποιεί τα μέσα της οικονομικής και στρατιωτικής του δύναμης, για να κάνει τα άλλα κράτη να ακολουθούν τη θέλησή του»¹⁷. Άρα θα λέγαμε πως η σκληρή ισχύς ορίζεται ως μια καταναγκαστική προσέγγιση των διεθνών πολιτικών σχέσεων, που περιλαμβάνει τη χρήση στρατιωτικής και οικονομικής δύναμης για να επηρεάσει ή να ελέγξει τη συμπεριφορά ή τα συμφέροντα άλλων κρατών ή πολιτικών ομάδων. Έτσι, κράτη με ισχυρή στρατιωτική και οικονομική ικανότητα θα ασκούν γενικά την επιρροή τους σε κράτη που δεν είναι τόσο ισχυρά σε τέτοιες ικανότητες. Αυτό σημαίνει ότι οι ισχυρότερες χώρες θα ασκήσουν επιρροή στα ασθενέστερα κράτη μέσω της οικονομικής συνεργασίας, προσφέροντας στρατιωτική ασφάλεια ή οποιαδήποτε άλλη ευεργετική προσφορά. Ομοίως, μπορεί επίσης να επηρεάσουν τέτοιες χώρες μέσω της χρήσης απειλών όπως η επιβολή οικονομικών κυρώσεων, εμπορικών περιορισμών, ή στρατιωτική επέμβαση και χρήση βίας. Στην περίπτωση της σύγκρουσης Ρωσίας – Ουκρανίας έχουμε και από τις δύο παρατάξεις τη χρήση όλων των διατιθέμενων συντελεστών ισχύος για επιβολή των θέσεων της κάθε μίας επι της αντιπάλου. Από πλευράς της Ουκρανίας βέβαια η ισχύς που εφαρμόζει έναντι της Ρωσίας έχει και τη συνδρομή και συμπαράταξη πληθώρας χωρών του «δυτικού» κόσμου. Απομονώνοντας ωστόσο τη στρατιωτική από τον σύγχρονο όρο της «σκληρής» ισχύος με

¹⁶ A Theory of Naval Airpower (usnwc.edu)

¹⁷ Military Theory and Information Warfare (armywarcollege.edu) p.4-5

σκοπό την καλύτερη επεξήγηση της θα λέγαμε πως υπάρχουν δύο κύριες κατηγορίες ισχυρών χωρών, αυτές που κατέχουν πυρηνικά όπλα και αυτές που δεν έχουν. Η χρήση τους ως μέσο προβολής ισχύος ή εκβιασμού ή εξαναγκασμού είναι αδιανόητη λόγω της τεράστιας καταστροφικής τους ικανότητας που, χωρίς αμφιβολία, σε περίπτωση χρήσης τους θα προκαλέσει παγκόσμια κατακραυγή και αντίδραση. Από την άλλη πλευρά, οι χώρες με πυρηνικές δυνατότητες μπορούν να προβάλλουν πολύ πιο εύκολα τη συμβατική τους ισχύ χωρίς φόβο ανταπόδοσης, λόγω των πυρηνικών τους δυνατοτήτων αποτροπής¹⁸. Αυτές οι χώρες είναι σχεδόν άτρωτες στον εξαναγκασμό καθώς δεν μπορούν να νικηθούν από μια συμβατική επίθεση. Η απειλή χρήσης αυτών των όπλων εάν απειληθούν η επιβίωση ή τα κρίσιμα συμφέροντά τους, ελαχιστοποιεί την επίδραση του καταναγκασμού εναντίον τους. Μεγάλες δυνάμεις όπως η Ρωσία μπορούν να προωθήσουν τα συμφέροντά τους, χρησιμοποιώντας στρατιωτική ισχύ φοβούμενες μόνο οικονομικά αντίποινα (όπως στην Ουκρανία, τη Γεωργία κλπ.)¹⁹.

Η δεύτερη κατηγορία περιλαμβάνει χώρες με αποκλειστικά συμβατικά οπλοστάσια. Για αυτές, το μέτρο της ισχύος υπολογίζεται πάντα σε σύγκριση με τον δυνητικό τους αντίπαλο. Το Ιράκ του Σαντάμ είχε έναν πολύ ισχυρό στρατό στην περιοχή της Μέσης Ανατολής, αλλά δεν είχε καμία πιθανότητα ενάντια στον παγκόσμιο συνασπισμό που συγκεντρώθηκε εναντίον του στους δύο πολέμους του Κόλπου. Η χρήση συμβατικών δυνάμεων διαφέρει ανάλογα με το μέγεθος και τον τύπο τους. Τα μεγάλα πολεμικά ναυτικά προσφέρουν τη δυνατότητα προβολής ισχύος σε άλλα μέρη του κόσμου. Η σύγχρονη πολεμική αεροπορία μπορεί να προσφέρει την ικανότητα για στοχευμένα χειρουργικά χτυπήματα με μειωμένο κίνδυνο απωλειών και παράπλευρων ζημιών. Οι στρατοί είναι απαραίτητο αντίβαρο για να αντισταθεί μια χώρα στις τυχόν απαιτήσεις τρίτων χωρών στα πλαίσια μίας στρατηγικής αποτροπής, ιδιαίτερα αν η άλλη πλευρά δεν είναι έτοιμη να πληρώσει το κόστος μιας στρατιωτικής αντιπαράθεσης²⁰. Η στρατιωτική δύναμη ενός έθνους αντικατοπτρίζεται στην ικανότητά του να χρησιμοποιεί τους πόρους και δυνατότητες του. Υπάρχουν πολλά παραδείγματα εφαρμογής της στρατιωτικής ισχύος στην πράξη. Η εισβολή στο Αφγανιστάν το 1979 από τη Σοβιετική Ένωση ή η εισβολή στο Ιράκ το 2003, ο βομβαρδισμός της Γιουγκοσλαβίας το 1999 από τις Ηνωμένες Πολιτείες και τις συμμαχικές δυνάμεις είναι κλασικά παραδείγματα κρατών που εφαρμόζουν σκληρή δύναμη για να επιτύχουν τις επιδιώξεις τους. Επιπλέον, τα εμπορικά εμπόργκο που επιβλήθηκαν σε χώρες όπως το Ιράν, η Κούβα και το Ιράκ τον 20ο αιώνα από τις Ηνωμένες Πολιτείες, οι κυρώσεις που επιβλήθηκαν στη Ρωσία από τους δυτικούς για την εισβολή στην Ουκρανία το 2014, οι περιορισμοί στην παροχή φυσικού αερίου από τη Ρωσία στις χώρες της Ευρώπης αντιπροσωπεύουν παραδείγματα εφαρμογής της οικονομικής δύναμης για την επίτευξη καθορισμένων στόχων. Καταλήγοντας η στρατιωτική και οικονομική πλέον ισχύς αποτελούν εργαλεία εξωτερικής πολιτικής που χρησιμοποιείται από τα έθνη αναλόγως των συνθηκών και δυνατοτήτων²¹.

¹⁸ Keohane & Nye, *Power and Interdependence revisited*, 1987

¹⁹ A Theory of Naval Airpower (usnwc.edu)

²⁰ Σπυρόπουλος Γ, *Russia in the post cold war era and the European Security*, Hellenic Center for European Studies, Αθήνα, 1996.

²¹ Gotz E, *Neorism and Russian's Ukraine Policy, 1991-σήμερα*, 2016

2.1.2 Ναυτική Ισχύς

Ένας εκ των σύγχρονων θεωρητικών της ναυτικής ιστορίας ο Richard Harding, εξηγεί ότι «Πριν το 1680 τα κράτη μπορούσαν να προβάλουν ναυτική ισχύ σε κάποια απόσταση εντός του δυτικού ημισφαιρίου, αλλά με περιορισμένη επίδραση στην ευρύτερη διπλωματική ισορροπία. Ο κορυφαίος εκπρόσωπος της ναυτικής ιστορίας, στρατηγικής και γεωπολιτικής Alfred Thayer Mahan δηλώνει πως η «Κυριαρχία των θαλασσών, μέσω του ναυτικού εμπορίου και ναυτικής ισχύος, σημαίνει ηγεμονική επιρροή στον κόσμο. Και είναι το κυριότερο μεταξύ των συντελεστών της ισχύος και της ευημερίας των Εθνών». Η θεωρία περί ναυτικής στρατηγικής και θαλάσσιας ισχύος παρουσιάζει μια βαθιά ιστορική συνέχεια. Στην εισαγωγή του στο βιβλίο για την «Επίδραση της Θαλάσσιας Ισχύος στην Ιστορία» ο Mahan αναφέρει ότι «Η βαθιά επιρροή του θαλάσσιου εμπορίου στον πλούτο και τη δύναμη των χωρών έχει σαφώς γίνει αντιληπτή πολύ πριν εντοπιστούν οι πραγματικές αρχές που καθορίζουν την ανάπτυξη και την ευημερία τους». Σχετικά με τη διαχρονικότητα της ναυτικής ισχύος ο Colin Gray αναφέρει: «Η ουσία της ναυτικής ισχύος είναι να ενεργεί ως εργαλείο της στρατηγικής που προσαρμόζεται στις τεχνολογικές και τακτικές εξελίξεις και να λειτουργεί σε όλα τα επίπεδα μιας σύγκρουσης με μεγάλη ευελιξία». Στην πραγματικότητα η στρατηγική διάσταση της ναυτικής ισχύος δεν άλλαξε μορφή κατά τη διάρκεια των αιώνων. Το στρατηγικό κέντρο βάρους του θαλασσίου ανταγωνισμού ήταν και είναι η διατήρηση της ελευθερίας των θαλασσίων οδών και της πρόσβασης στους αστείρευτους πόρους που προέρχονται από τη θάλασσα και εξασφαλίζουν την ευημερία του κράτους. Αυτό ήταν και το σημείο εκκίνησης των κλασικών θεωρητικών της θαλάσσιας ισχύος²². Ήταν η ανάλυση της λειτουργίας της θαλάσσιας ισχύος στην περίοδο των θαλασσοκρατοριών της Ολλανδίας, της Ισπανίας, της Γαλλίας και τελικά της Βρετανίας. Οι αυτοκρατορίες αυτές γιγαντώθηκαν βασιζόμενες στη ναυτική τους ισχύ, που τους παρείχε τη δυνατότητα πρόσβασης στις νέες αγορές της Αμερικής και της Ασίας, απολαμβάνοντας τους πόρους και την ευημερία που μετέφερε ο εμπορικός στόλος και προστάτευε ο πολεμικός. Η ναυπήγηση ποντοπόρων ιστιοφόρων που μπορούσαν να διαπλέουν ασφαλώς τους ωκεανούς σταμάτησε να καθιστά τη θάλασσα εμπόδιο, αλλά συνδεδετικό κρίκο μεταξύ των ραγδαία αναπτυσσόμενων Ευρωπαϊκών κρατών και των προς εκμετάλλευση νέων περιοχών. Ο όγκος και η ποικιλομορφία των μεταφερόμενων από τη θάλασσα εμπορευμάτων αυξήθηκε δραματικά αλλάζοντας για πάντα τον χαρακτήρα της οικονομικής ανάπτυξης των κρατών. Η σημασία των θαλασσίων γραμμών μεταφορών και της αξίας της ελευθερίας της ναυσιπλοΐας, όπως εκφράστηκε υπό τη έννοια της "Mare Liberum" που αναπτύχθηκε από τον Ολλανδό (όχι τυχαία) δικηγόρο Hugo Grotius, αποτέλεσε κοινή συνείδηση των κρατών που έστρεψαν την προσοχή τους στην ενασχόληση με το θαλάσσιο εμπόριο. Η ευημερία που εξασφάλισε το θαλάσσιο εμπόριο κατέστησε κεντρικό διακύβευμα στον διακρατικό ανταγωνισμό, τη διατήρηση των θαλασσίων εμπορικών δρόμων που συνέδεαν τις μητροπόλεις με τις αποικίες τους²³. Ο στρατηγικός ανταγωνισμός μεταξύ των μνηστήρων της παγκόσμιας

²² A Theory of Naval Airpower (usnwc.edu)

²³ Keohane & Nye, Power and Interdependence revisited, 1987

κυριαρχίας μεταφέρθηκε στη θάλασσα, καθώς η κατάληξη μιας θαλάσσιας σύγκρουσης είχε σημαντικές επιπτώσεις στη διεξαγωγή του χερσαίου ανταγωνισμού αφού ο ηττημένος έχανε την πρόσβαση στους πόρους των υπερωκεάνιων αποικιών του, καταδικασμένος σε σταδιακή οικονομική κατάρρευση. Είναι η περίοδος στην οποία ο υπερέχων στη θάλασσα είχε τη δυνατότητα να προβάλλει την ισχύ του στην ξηρά και να επιβάλλει τη θέληση του στον γεωγραφικά αποκλεισμένο αντίπαλο του. Δεν αποτελεί σύμπτωση ότι η μελέτη αυτής της περιόδου αποτέλεσε τη βάση για την ανάπτυξη των επιχειρημάτων του Mahan που υποστήριξε την πρωτοκαθεδρία της θαλάσσιας έναντι της χερσαίας ισχύος. Η χρονική περίοδος των πανίσχυρων ιστιοφόρων στόλων λήγει με την ανάδειξη της Βρετανίας σε παγκόσμια ηγεμονική δύναμη, η οποία εκμεταλλευόμενη τη γεωγραφική της θέση πέτυχε να επικρατήσει στον θαλάσσιο ανταγωνισμό με τις υπόλοιπες Δυνάμεις της εποχής και να εγκαθιδρύσει ένα παγκόσμιο εμπορικό σύστημα ανταλλαγών υπό την περίφημη "Pax Britannica". Βέβαια η θεωρητική σκέψη περί ναυτικής ισχύος κατάφερε να επεξηγήσει όχι μόνο την ανέλιξη της Βρετανίας σε παγκόσμιο ηγεμόνα αλλά και να προβλέψει την αντικατάστασή της από την πρώην υπερατλαντική αποικία της, τις ΗΠΑ.

Ο Phillip Crowl αναφέρει ότι στο έργο του Mahan «εμφανίζονται δύο βασικές έννοιες: α) Η κυριαρχία στη θάλασσα μέσω της ναυτικής υπεροχής και β) Ο συνδυασμός του θαλασσιού εμπορίου, με τις υπερπόντιες κτήσεις και την προνομιούχα πρόσβαση στις ξένες αγορές που παράγει εθνικό πλούτο και σπουδαιότητα». Για την απόκτηση της κυριαρχίας στη θάλασσα είναι υποχρεωτική η ναυπήγηση ενός ισχυρού στόλου ικανού να κατανικήσει οποιοδήποτε εχθρό και να εξασφαλίσει την ελεύθερη μετακίνηση του εμπορικού στόλου στις παγκόσμιες θαλάσσιες οδούς. Σύμφωνα με τον Mahan στο πλαίσιο της προετοιμασίας για ναυτική σύγκρουση - μιας έννοιας που εν γένει είναι αμυντική - η επιμονή στην άμυνα είναι καταστροφική. Στον ναυτικό πόλεμο η παράκτια άμυνα είναι αμυντική και ο στόλος είναι επιθετικός. Ο πόλεμος από τη στιγμή που θα κηρυχθεί πρέπει να διεξάγεται επιθετικά και ο εχθρός πρέπει να κατανικηθεί²⁴.

Ο Julian Corbett Βρετανός νομικός, ιστορικός και γεωστρατηγιστής με σημαντικό έργο επί θεμάτων ναυτικής ιστορίας και ναυτικής στρατηγικής, στο βιβλίο του «Μερικές αρχές Θαλάσσιας Στρατηγικής» αναπτύσσει το σύνολο των ιδεών του περί της ναυτικής στρατηγικής. Ο Corbett ξεκινώντας από την ανάλυση των μόνιμων χαρακτηριστικών της ναυτικής ισχύος βασισμένο σε μια Βρετανό-κεντρική αντίληψη των θεμάτων, προσδιορίζει τον τρόπο που αυτή υποστηρίζει την όποια Εθνική Στρατηγική.

Στο βιβλίο «Μερικές Αρχές» ο Corbett προσεγγίζοντας το φαινόμενο του πολέμου, εξαίρει την προσπάθεια του Clausewitz να παρουσιάσει μια θεωρία περί πολέμου που να αναλύει τη φυσιογνωμία του κάτω από οποιοδήποτε συνθήκες και ομογνωμεί με την άποψη ότι «ο πόλεμος είναι η συνέχιση της πολιτικής με άλλα μέσα». Γράφει σχετικά «Η πολιτική είναι πάντα ο σκοπός, ο πόλεμος είναι μόνο το μέσο για να επιτευχθεί ο σκοπός, και τα μέσα πρέπει πάντα να στοχεύουν στο σκοπό». Έτσι για τον Corbett, η ανάπτυξη ναυτικής στρατηγικής δεν πρέπει να εμφανίζεται ως ξεχωριστή οντότητα αλλά ως κομμάτι του σχεδίου πολεμικών επιχειρήσεων μιας χώρας και, ως μέρος της τέχνης του Πολέμου, σε συνέχεια του εννοιολογικού πλαισίου που ανέπτυξαν οι

²⁴ Military Theory and Information Warfare, 1998

μεγάλοι θεωρητικοί των χερσαίων πολέμων Clausewitz και Jomini. Η χερσαία και η ναυτική ισχύς δεν είναι σε αντιπαράθεση αλλά αποτελούν μέρος της συνολικής ισχύος ενός κράτους, ενώ το μεταξύ τους ισοζύγιο μεταβάλλεται αναλόγως των συνθηκών στις οποίες καλείται ένα κράτος να δράσει. Αυτή η αντίληψη εντάσσεται στη διαμάχη μεταξύ ηπειρωτικών και ναυτικών θεωρητικών σχετικά με την πρωτοκαθεδρία της χερσαίας ή της ναυτικής ισχύος. Κατά τον Corbett η σημασία της ναυτικής ισχύος έγκειται στο γεγονός ότι δίνει πρόσβαση και επηρεάζει τα γεγονότα που λαμβάνουν χώρα στη ξηρά. Σύμφωνα με το Friedman για τον Corbett το ζωτικό διακύβευμα «δεν ήταν η νίκη σε ναυμαχία αλλά πως θα ασκηθεί πίεση στην κοινωνία και την κυβέρνηση του εχθρού». Αντίθετα με τον Mahan, ο Corbett αντιλαμβάνεται ότι ο θαλάσσιος πόλεμος έρχεται δεύτερος εμπρός στην σημασία του χερσαίου. «Από τη στιγμή που οι άνθρωποι ζούνε στην ξηρά και όχι στη θάλασσα, η επίλυση των διαφορών μεταξύ των κρατών κρίνεται – εκτός από ελάχιστες περιπτώσεις - είτε από το τί μπορεί να κάνει ο στρατός σου εναντίον της επικράτειας και της εθνικής ζωής του εχθρού σου, είτε από τον φόβο του τί επιτρέπει ο στόλος στον στρατό σου να κάνει». Για την επίτευξη μιας πιο ολοκληρωτικής και σταθερής ειρήνης απαιτείται μια πιο δραστική μορφή πίεσης. Αντιλαμβανόμενος τον τρόπο λειτουργίας της ναυτικής ισχύος τη συνδέει άμεσα με την εξάντληση του αντιπάλου γεγονός που παίρνει χρόνο και μάλιστα «η τάση είναι (ο εχθρός) να δέχεται όρους που δεν είναι οριστικοί». Μια από τις πιο σημαντικές διαφορές μεταξύ χερσαίου και ναυτικού πολέμου είναι ότι ο ναυτικός πόλεμος τείνει να αποδίδει λιγότερο αποτελεσματική κατάληξη. Είναι δυνατόν να αποφέρει κέρδη για τον νικητή αλλά δύσκολα θα δημιουργήσει τις συνθήκες για αποφασιστική νίκη που θα έχει σαν αποτέλεσμα την ολοκληρωτική ήττα του εχθρού. Συνεπώς, ο Corbett αντιλαμβάνεται τον ναυτικό πόλεμο σε άμεση συνάφεια με τις επιταγές της έμμεσης προσέγγισης και την ταυτόσημη στρατηγική του ελιγμού και της εξουθένωσης. Ο Corbett υποστηρίζει ότι για οποιοδήποτε τύπο πολέμου, είτε περιορισμένο είτε ολοκληρωτικό, η επίτευξη διαρκούς και γενικής κυριαρχίας στη θάλασσα είναι η προϋπόθεση για την τελική επιτυχία. Ο μοναδικός ασφαλής τρόπος για την εξασφάλιση αυτής της κυριαρχίας με ναυτικές δυνάμεις είναι η επιδίωξη και επίτευξη αποφασιστικής νίκης επί του αντιπάλου στόλου. Σύμφωνα με τον Corbett η απόλυτη κυριαρχία στη θάλασσα κατά τη διάρκεια ενός πολέμου, είναι μια έννοια χρονικά και γεωγραφικά περιορισμένη ενώ περιλαμβάνει μεγάλο βαθμό σχετικότητας. Λόγω της απεραντοσύνης των ωκεανών είναι σχεδόν αδύνατη η επίτευξη υψηλών επιπέδων κυριαρχίας ενώ ως επί των πλείστον η επιδίωξη αυτή δεν προσδίδει ανάλογα κέρδη αφού η εμπειρία έχει δείξει ότι είναι δυνατή η επιχειρησιακή εκμετάλλευση του θαλασσίου χώρου μέσω του ελέγχου περιορισμένης έκτασης περιοχών. Ουσιαστικά, ο Corbett αναπτύσσει την έννοια της «λειτουργικής κυριαρχίας», δηλαδή την επίτευξη της κυριαρχίας σε συγκεκριμένες περιοχές και για συγκεκριμένο χρονικό διάστημα με βάση συγκεκριμένες στρατηγικές στοχεύσεις. Ο βασικός στρατηγικός στόχος του ναυτικού πολέμου είναι ο έλεγχος των επικοινωνιών και των κέντρων διανομής του εχθρού με σκοπό την οικονομική ασφυξία του²⁵.

²⁵ Μαζαράκης, *Η εφαρμοσιμότητα των θεωριών της Ναυτικής Στρατηγικής στο σύγχρονο περιβάλλον Θαλάσσιας Ασφάλειας*, 2014

Εντούτοις θα πρέπει να σημειωθεί πως η δημιουργία και η διατήρηση ισχυρού πολεμικού ναυτικού είναι μια χρονοβόρα διαδικασία που απαιτεί τεράστιους πόρους οικονομικούς, υλικούς και ανθρώπινου δυναμικού. Αυτός είναι και ο λόγος που ελάχιστες χώρες στη σύγχρονη εποχή έχουν τη δυνατότητα να διατηρούν σε ενέργεια μεγάλους αριθμούς, επιχειρησιακά έτοιμων πολεμικών σκαφών. Η Ρωσική Ομοσπονδία έχοντας κληρονομήσει ένα μεγάλο αριθμό σοβιετικών, πεπερασμένης τεχνολογίας, σκαφών δεν θα μπορούσε χωρίς τον εκσυγχρονισμό και την κατασκευή νέων σύγχρονων σκαφών να υποστηρίξει τις ηγεμονικές τις βλέψεις. Επιπλέον οι αντιμαχόμενες πλευρές αποτελούν τεράστιες χερσαίες δυνάμεις με περιορισμένη θαλάσσια επαφή στις βόρειες ακτές της Μαύρης Θάλασσας. Η επικράτηση της μία από τις δύο στο Ναυτικό σκέλος των επιχειρήσεων, θα επιφέρει ένα πολύ μεγάλο πλεονέκτημα, δεν θα είναι όμως το στοιχείο που θα επιφέρει το καταλυτικό αποτέλεσμα του ποιος τελικά θα επικρατήσει και θα αναδειχθεί νικητής.

2.1.2.1 Σύγχρονη Ναυτική Ισχύς κατά τους Αγγλοσάξονες

Σύμφωνα με το Ναυτικό δόγμα του Ηνωμένου Βασιλείου η θαλάσσια ισχύς είναι μια εγγενώς ευρεία έννοια, που βασίζεται στη ναυτιλία ενός κράτους στη ναυτική του παράδοση και την ανεπτυγμένη θαλάσσια δραστηριότητα του πληθυσμού. Περιλαμβάνει αριθμό οικονομικών, πολιτικών, στρατιωτικών και στοιχείων επιρροής, που υλοποιούνται μέσω της ικανότητας ενός κράτους να χρησιμοποιεί τη θάλασσα. Η Θαλάσσια Ισχύς, επηρεάζει τους τρεις πυλώνες εθνικής ισχύος –στον διπλωματικό, στον οικονομικό και στρατιωτικό τομέα – στηριζόμενη οπωσδήποτε στις έγκυρες και έγκαιρες πληροφορίες. Η θαλάσσια ισχύς είναι επομένως ένα μέτρο καθορισμού της συνολικής εθνικής δέσμευσης με τη θάλασσα, την ικανότητα δραστηριοποίησης εντός αυτής και την ικανότητα του κράτους να την εκμεταλλευτεί. Δεν μπορεί ωστόσο να υπολογιστεί με ακρίβεια γιατί περιλαμβάνει άυλα στοιχεία όπως ο πολιτισμός, η ταυτότητα και η μυθολογία. Η θαλάσσια ισχύς, επομένως, δεν είναι αποκλειστικά ένας στρατιωτικός υπολογισμός, καθώς περιλαμβάνει, αλλά δεν περιορίζεται:

- Στην αξία του θαλάσσιου εμπορίου ως ποσοστό της εθνικής οικονομικής παραγωγής.
- Στην εξάρτηση από την προμήθεια πόρων στο εξωτερικό.
- Στο συνολικό ανθρώπινο δυναμικό που απασχολείται στη ναυτιλία.
- Στα υπεράκτια οικονομικά συμφέροντα – συμπεριλαμβανομένων του πετρελαίου και του φυσικού αερίου, της αλιείας, των εγκαταστάσεων ανανεώσιμων πηγών ενέργειας.
- Στα ναυπηγεία, αποβάθρες και λιμάνια.
- Σε κάθε άλλη οικονομική δραστηριότητα που σχετίζεται με τη θάλασσα, στην ξηρά.

Σύμφωνα ωστόσο με το θαλάσσιο δόγμα του Οργανισμού Βορειοατλαντικού Συμφώνου (NATO) το οποία συμμερίζονται τα κράτη μέλη του, η στρατιωτική θαλάσσια ισχύ δεν διαφοροποιείται από τη Ναυτική Ισχύ και αφορά ειδικά τη χρήση της στρατιωτικής

ισχύος από και προς τη θάλασσα. Ναυτική ισχύς ορίζεται δε ως: η ικανότητα εφαρμογής ναυτικών στρατιωτικών δυνατοτήτων από και προς τη θάλασσα για να επηρεάσει τη συμπεριφορά των δρώντων και την εξέλιξη των γεγονότων. Οι ναυτικές δυνάμεις που επιχειρούν στη θάλασσα ή από τη θάλασσα καθορίζουν και τη σχετική ισχύ. Ενώ το Πολεμικό Ναυτικό είναι ο κύριος παράγοντας στο θαλάσσιο περιβάλλον, η θαλάσσια ισχύς παρέχεται από όλους τους κλάδους του στρατού. Έτσι θα μπορούσε να γίνει χρήση ναυτικής ισχύος μέσω αεροπορικών μέσων της αεροπορίας στρατού, που επιχειρούν με τη χρήση πλοίων των αμφίβιων δυνάμεων, μεταφέροντας πεζοναύτες και καταδρομείς του στρατού ή ακόμη αεροπορικά μέσα του ναυτικού, μαζί με αεροσκάφη της αεροπορίας, τα οποία επιχειρούν από αεροπλανοφόρο ώστε να προβάλουν/εφαρμόσουν την ισχύ του²⁶.

2.1.2.2 Ρωσική αντίληψη

Η Ρωσική αντίληψη όσον αφορά τη Ναυτική ισχύ όπως άλλωστε αναφέρθηκε και πιο πάνω, έχει επηρεαστεί από την Αγγλοσαξονική φιλοσοφία χρήσης του ναυτικού η οποία εξασφάλιζε τη βιωσιμότητα μιας παγκόσμιας αυτοκρατορίας. Σύμφωνα με το Ναυτικό Δόγμα της Ρωσικής Ομοσπονδίας τα θεμέλια των θαλάσσιων δυνατοτήτων είναι τα πλοία, το πολεμικό ναυτικό, οι στόλοι ερευνητικών και εξειδικευμένων μέσων. Επίσης οι δυνατότητες και οι πόροι του υπουργείου άμυνας για τις βαθιές θάλασσες, εγκαταστάσεις και εξοπλισμός για την ανόρυξη και εκμετάλλευση ενεργειακών φυσικών πόρων, οι εγκαταστάσεις των ναυπηγιών, στρατιωτικών και πολιτικών πλοίων όπως επίσης και υποδομών υποστήριξης στρατιωτικών επιχειρήσεων και ερευνών. Το ναυτικό δόγμα υιοθετήθηκε για πρώτη φορά το 2001 και ενημερώθηκε για το καλοκαίρι του 2015 μετά την παράνομη προσάρτηση από τη Ρωσία της χερσονήσου της Κριμαίας. Οι κύριοι στόχοι του Ρωσικού ναυτικού δόγματος του 2015 είναι²⁷:

α. Διατήρηση της κυριαρχίας στα εσωτερικά και χωρικά ύδατα ως επίσης στον υπερκείμενο αυτών εναέριο χώρο, στον πυθμένα της θάλασσας και το υπέδαφος.

β. Άσκηση δικαιοδοσίας και κυριαρχικών δικαιωμάτων εντός της αποκλειστικής οικονομικής ζώνης για εξερεύνηση, ανάπτυξη, μεταφορά και διατήρηση των φυσικών πόρων, στον πυθμένα της θάλασσας, στο υπέδαφος και στα υπερκείμενα ύδατα. Διαχείριση αυτών των πόρων για την παραγωγή ενέργειας χρησιμοποιώντας το νερό, τα θαλάσσια ρεύματα και τον άνεμο. Κατασκευή και χρήση τεχνητών νησιών, εγκαταστάσεων και κατασκευών για διεξαγωγή θαλάσσιων επιστημονικών ερευνών, διατήρηση του θαλάσσιου περιβάλλοντος.

γ. Εξάσκηση της δικαιοδοσίας και των κυριαρχικών δικαιωμάτων επί της υφαλοκρηπίδας της Ρωσικής Ομοσπονδίας με σκοπό την εξερεύνηση και ανάπτυξη των πόρων της.

δ. Άσκηση και διασφάλιση της ελεύθερης ναυσιπλοΐας στις ανοικτές θάλασσες.

²⁶ JDP 0-10, 2017

²⁷ About : Ministry of Defence of the Russian Federation (eng.mil.ru)

- ε. Εξασφάλιση της διάσωσης της ανθρώπινης ζωής στη θάλασσα.
- στ. Προστασία της Ρωσικής επικράτειας από εχθρικές επιθέσεις προερχόμενες από τους ωκεανούς και τις θάλασσες, εξασφάλιση των θαλάσσιων συνόρων της Ρωσικής Ομοσπονδίας.
- ζ. Εξασφάλιση βιώσιμης οικονομικής και κοινωνικής ανάπτυξης του κράτους.
- η. Διατήρηση των φυσικών θαλάσσιων οικοσυστημάτων και την λελογισμένη χρήση των φυσικών πόρων²⁸.

Για την υλοποίηση του Ναυτικού Δόγματος και Πολιτικής η Ρωσική Ομοσπονδία έχει καθορίσει αριθμό ναυτικών δραστηριοτήτων για την πραγμάτωσή του μεταξύ των οποίων και οι παρακάτω:

α. Η ναυτική δραστηριότητα είναι μια αποφασιστική δραστηριότητα του κράτους ώστε να δημιουργήσει και να διατηρήσει ευνοϊκές συνθήκες στους ωκεανούς με στρατιωτικά μέσα, για τη βιώσιμη ανάπτυξη και την εφαρμογή των βασικών προτεραιοτήτων της εθνικής ασφάλειας της Ρωσικής Ομοσπονδίας.

β. Η ναυτική δραστηριότητα είναι αναπόσπαστο μέρος των στρατιωτικών δραστηριοτήτων του κράτους, που διεξάγονται στους ωκεανούς για την αποτροπή επίθεσης κατά της Ρωσικής Ομοσπονδίας και την εκπλήρωση των κρατικών εθνικών συμφερόντων.

γ. Οι ναυτικές δραστηριότητες κατατάσσονται στις κρατικές δράσεις υψηλής προτεραιότητας.

δ. Το Ναυτικό είναι το κύριο μέσο και θεμέλιο της θαλάσσιας ισχύος της Ρωσικής Ομοσπονδίας, ένα από τα όργανα της κρατικής εξωτερικής πολιτικής.

ε. Το Ναυτικό προορίζεται να εξασφαλίσει την προστασία των εθνικών συμφερόντων της Ρωσικής Ομοσπονδίας και των συμμάχων της στους ωκεανούς με στρατιωτικά μέσα, διατηρώντας τη στρατιωτική και πολιτική σταθερότητα σε παγκόσμιο και περιφερειακό επίπεδο, αποτρέποντας την επιθετικότητα από τη θάλασσα και τον ωκεανό.

στ. Το ναυτικό δημιουργεί και διατηρεί συνθήκες για τις ασφαλείς θαλάσσιες δραστηριότητες της Ρωσικής Ομοσπονδίας, διασφαλίζει τη ναυτική παρουσία της, δείχνει σημαία και επιδεικνύει στρατιωτικές ικανότητες στους ωκεανούς και συμμετέχει στην καταπολέμηση της πειρατείας σε στρατιωτικές, ειρηνευτικές και ανθρωπιστικές επιχειρήσεις που πραγματοποιούνται από την παγκόσμια κοινότητα που ανταποκρίνεται στα συμφέροντα της Ρωσικής Ομοσπονδίας και επιτρέπει σε πλοία και σκάφη του πολεμικού ναυτικού να εισέρχονται σε λιμάνια ξένων κρατών²⁹.

ζ. Οι επιχειρησιακές και στρατηγικές εγκαταστάσεις του Πολεμικού Ναυτικού χωρίζονται γεωγραφικά στους: Βόρειο στόλο, στόλο του Ειρηνικού, της Βαλτικής και στόλο του Ατλαντικού που περιλαμβάνει και αυτούς της Μαύρης Θάλασσας, της Μεσογείου καθώς και το στολίσκο της Κασπίας. Αποτελούν τη θεμέλιο δύναμη για την

²⁸ About : Ministry of Defence of the Russian Federation (eng.mil.ru)

²⁹ About : Ministry of Defence of the Russian Federation (eng.mil.ru)

επίτευξη των στόχων της εθνικής θαλάσσιας πολιτικής στις αντίστοιχες περιφερειακές περιοχές³⁰.

η. Η ποιότητα και η ποσότητα του πλαισίου των στόλων και του στολίσκου της Κασπίας διατηρούνται στο επίπεδο σύμφωνα με τις απειλές για τα εθνικά συμφέροντα και την ασφάλεια της Ρωσικής Ομοσπονδίας σε κάθε περιοχή και διαθέτουν την κατάλληλη υποδομή για τη θέση των βάσεων, τα ναυπηγία και τις εγκαταστάσεις επισκευών των πλοίων³¹.

Είναι φανερό από τα προαναφερόμενα, τα οποία περιλαμβάνονται στα επίσημα κυβερνητικά έγγραφα, πως η Ρωσική Ομοσπονδία ενώ αποτελεί τη μεγαλύτερη χερσαία δύναμη, δίνει τεράστια σημασία και επενδύει στη θαλάσσια πολιτική της η οποία επεκτείνεται σε όλους τους ωκεανούς. Συγκεκριμένα επιπλέον για τη Μαύρη και Αζοφική Θάλασσα, το θεμέλιο της Εθνικής Ναυτικής Πολιτικής είναι ο επιταχυνόμενος εκσυγχρονισμός και η συνολική ενίσχυση των στρατηγικών θέσεων της Ρωσικής Ομοσπονδίας με παράλληλη διατήρηση της ειρήνης και της σταθερότητας στην περιοχή. Ο Ρώσος πρόεδρος Βλαντιμίρ Πούτιν υπόγραψε το διάταγμα για το νέο ναυτικό δόγμα της Ρωσικής Ομοσπονδίας, το οποίο στοχεύει στη διασφάλιση της εφαρμογής της εθνικής ναυτικής πολιτικής, στις 31 Ιουλίου 2022 στην Αγία Πετρούπολη κατά τη διάρκεια των εορτασμών για την Ημέρα του Ναυτικού. Μερικά ψήγματα από το νέο δόγμα, το οποίο ακόμη να μεταφραστεί στα αγγλικά για να τύχει ευρείας ανάλυσης, αναφέρουν ότι «Σημαντικές περιοχές», ορίζονται στο δόγμα, ως θαλάσσιες περιοχές γεωστρατηγικής σημασίας που είναι ζωτικής σημασίας για τη Ρωσία την οικονομική ανάπτυξη και μπορούν να επηρεάσουν την εθνική και περιφερειακή ασφάλεια. Το ναυτικό δόγμα του 2022 τονίζει ότι η Μαύρη Θάλασσα και η Θάλασσα του Αζόφ είναι μεταξύ των «σημαντικών περιοχών» όπου το ρωσικό ναυτικό πρέπει να διασφαλίσει τα εθνικά συμφέροντα από οικονομική άποψη και ασφάλεια. Όπως φαίνεται από αυτές τις δηλώσεις, η Ρωσία σχεδιάζει να επεκτείνει σύντομα τη ναυτική της δύναμη στην Αζοφική Θάλασσα και στη Μαύρη Θάλασσα³².

Η Ρωσική Ομοσπονδία έπρεπε να αναθεωρήσει το ναυτικό της δόγμα για να προσαρμοστεί στο μεταβαλλόμενο γεωπολιτικό τοπίο μετά την έναρξη του πολέμου με την Ουκρανία. Υπό κανονικές περιστάσεις, τα δόγματα δημιουργούνται για μεγάλο χρονικό διάστημα. Ωστόσο, η Ρωσία έχει υποστεί αρκετές ναυτικές αποτυχίες κατά την εισβολή της στην Ουκρανία. Έτσι αν και η τελευταία ενημέρωση του Ρωσικού ναυτικού δόγματος ήταν μόλις πριν από πέντε χρόνια, το γεγονός ότι το ναυαρχίδα του Στόλου της Μαύρης Θάλασσας, το αντιτορπιλικό Moskva, βυθίστηκε στις 14 Απριλίου από τους Ουκρανούς και οι Ρώσοι πεζοναύτες αποσύρθηκαν από το γεωστρατηγικά σημαντικό νησί των φιδιών στα ανοιχτά της Οδησσού, ανάγκασαν τη Ρωσία να το τροποποιήσει ώστε να συμβαδίσει με τις τελευταίες εξελίξεις. Ο Γιούρι Μπορίσοφ, ο πρώην αντιπρόεδρος της κυβέρνησης αρμόδιος για την άμυνα, δήλωσε στα ρωσικά μέσα ενημέρωσης ότι το ναυτικό δόγμα έχει

³⁰ Boiling the Frog, 'Russia's Black Sea Aggression Part II, the War', CEPA

³¹ Maritime doctrine of the Russian Federation, 2017

³² Boiling the Frog, 'Russia's Black Sea Aggression Part II, the War', CEPA

προσαρμοστεί ώστε να ληφθούν υπόψη «οι αλλαγές στη γεωπολιτική και στρατιωτική-στρατηγική κατάσταση του κόσμου». Το νέο ρωσικό ναυτικό δόγμα περιγράφει τους πρωταρχικούς στρατηγικούς στόχους του ρωσικού ναυτικού, συμπεριλαμβανομένης μεταξύ άλλων της φιλοδοξίας να γίνει μια παγκόσμια «μεγάλη ναυτική δύναμη» με τον εξορθολογισμό της κινητοποίησης πόρων υπό τη ναυτική διοίκηση, συμπεριλαμβανομένων πολιτικών πλοίων και πληρωμάτων, και τη χρήση θαλάσσιων υποδομών σε καιρό πολέμου³³.

Η Ρωσική Ομοσπονδία έχει μια ακτογραμμή σχεδόν 40.000 χιλιομέτρων. Επιπλέον έχει καταλάβει πλήρως την Ουκρανική ακτογραμμή στην Αζοφική Θάλασσα, η οποία έχει πλέον γίνει de facto «ρωσική λίμνη». Το δόγμα προβλέπει ότι ο Στόλος της Μαύρης Θάλασσας θα επεκτείνει τις δραστηριότητές του στην Αζοφική Θάλασσα και τη Μαύρη Θάλασσα με σκοπό την ενίσχυση της γεωπολιτικής της θέσης. Στην τελετή υπογραφής του Ναυτικού δόγματος, ο Πούτιν είπε επίσης ότι το ρωσικό Πολεμικό Ναυτικό θα παραλάβει τους νέους υπερηχητικούς πυραύλους Zircon σε λίγους μήνες³⁴. Σύμφωνα με το ρωσικό υπουργείο Άμυνας, έχει ήδη πραγματοποιήσει δοκιμή εκτοξεύσεις πυραύλων Zircon από φρεγάτα τύπου Gorshkov και το επιθετικό υποβρύχιο Severodvinsk³⁵. Ο Πούτιν πρόσθεσε ότι οι χώροι ανάπτυξης θα εξαρτηθούν από τα ρωσικά συμφέροντα, λέγοντας: «Το πιο σημαντικό πράγμα είναι η ικανότητα του ρωσικού ναυτικού να απαντάει με αστραπιαία ταχύτητα σε όποιον αποφασίσει να παραβιάσει την κυριαρχία και ελευθερία μας».³⁶ Στο καινούργιο δόγμα τονίζεται ότι η Ρωσική Ομοσπονδία πρέπει να έχει ένα ισχυρό ναυτικό για να διατηρήσει την ύπαρξή της και να πολεμήσει τους παράγοντες που απειλούν την ύπαρξή του, καθώς η κύρια απειλή για τη Ρωσία ορίζεται ως «η στρατηγική πολιτική των ΗΠΑ να κυριαρχούν στους ωκεανούς του κόσμου» και η στρατιωτική συμμαχία του NATO κοντά στα Ρωσικά σύνορα.

2.1.3 Αεροπορική Ισχύς

Το αεροπορικό όπλο και η χρήση της ατμόσφαιρας για τη διεξαγωγή πολεμικών επιχειρήσεων μεταξύ αντιμαχόμενων δυνάμεων είναι σχετικά καινούργιο συγκρινόμενο με το πολεμικό ναυτικό που έχει ιστορία αιώνων. Έγινε δυνατή η χρήση του όταν βελτιώθηκαν οι ανακαλύψεις των αερόστατων, αερόπλοιων και αεροσκαφών. Τα τελευταία 50 χρόνια η τελειοποίηση των μαχητικών, η χρήση μη επανδρωμένων αεροσκαφών και η διαστημική τεχνολογία έχει δώσει τη δυνατότητα για τη εκμετάλλευση και του διαστήματος για επιβολή της θελήσεως ενός κράτους ή συνασπισμού στον

³³ Πηγή www.globalsecurity.org. 2022 Πρόσβαση 17/10/22

³⁴ Πηγή <https://www.naftemporiki.gr/kosmos/1335419/rosia-yperichitikos-pyralvos-zircon-eplixe-stochose-se-apostasi-1-000-chlm/> Πρόσβαση 25/11/22

³⁵ Πηγή <https://www.vimaorthodoxias.gr/diethni-2/k-560-severodvinsk-%CF%84%CE%BF-%CF%84%CE%B5%CE%BB%CE%B5%CE%B9%CF%8C%CF%84%CE%B5%CF%81%CE%BF-%CF%80%CF%85%CF%81%CE%B7%CE%BD%CE%BF%CE%BA%CE%AF%CE%BD%CE%B7%CF%84%CE%BF-%CE%B5%CF%80%CE%B9%CE%B8%CE%B5/?print=print> Πρόσβαση 25/11/22

³⁶ Waves of ambition: Russia's military build-up in Crimea and the Black Sea – European Council on Foreign Relations (ecfr.eu)

αντίπαλο του. Αυτός άλλωστε είναι και ο λόγος που μεγάλες δυνάμεις δημιουργούν καινούργιους κλάδους των Ενόπλων δυνάμεων με σύνθετες ονομασίες που περιλαμβάνουν τους όρους «αεροδιαστημικό» ή ακόμη και μόνο «διαστημικό» υπό την ομπρέλα της Αεροπορίας. Ένα αιώνα και πλέον χρήσης των πολεμικών αεροσκαφών οι θεωρητικοί της αεροπορικής ισχύος δεν έχουν καθορίσει ένα και μόνο ορισμό του τί είναι αυτή. Έτσι ανάλογα με το θέμα, οι ορισμοί τους αντανακλούν τα κίνητρα που έχουν ως αφετηρία των συλλογισμών τους³⁷.

Ο πτέραρχος Giulio Douhet (1869 – 1930)³⁸ ήταν ίσως ο τελευταίος μεγάλος στρατιωτικός γεω-στατηγιστής πριν από την εμφάνιση των πυρηνικών όπλων (που παρήγαγαν τη δική τους γενιά στρατηγικών στοχαστών) και πριν από την τρέχουσα γενιά θεωρητικών του πολέμου πληροφοριών. Ακόμη και πριν από τον Πρώτο Παγκόσμιο Πόλεμο, ο Douhet είδε τις δυνατότητες της αεροπορίας ως τεχνολογίας μετασχηματισμού του πολέμου. Μέσα από τα γραπτά του, από τη δεκαετία του 1920, προέβλεψε την εμφάνιση της αεροπορικής δύναμης ως την κυρίαρχη δύναμη του πολέμου και του εναέριου βομβαρδιστικού ως το κυρίαρχο εργαλείο της. Έγραψε τότε πως το ισχυρό και αναπόφευκτο συμπέρασμα που πρέπει να βγάλουμε είναι το εξής: «μπροστά στην τεχνολογική εξέλιξη της αεροπορίας σήμερα, σε περίπτωση πολέμου ακόμη και αν αναπτύξουμε τον ισχυρότερο στρατό που μπορούμε στις Άλπεις και το ισχυρότερο ναυτικό που μπορούμε να έχουμε στη διάθεση μας στις θάλασσές, δεν θα αποδειχθούν αποτελεσματικά για την άμυνα ενάντια στις αποφασιστικές προσπάθειες ενός εχθρού να βομβαρδίσει τις πόλεις μας». Ο Douhet ανέμενε αστραπιαίες επιθέσεις από βομβαρδιστικά που θα κατέστρεφαν τις ανυπεράσπιστες πόλεις, προκαλώντας τρόμο στις κοινωνίες και θα ανάγκαζε τις εθνικές κυβερνήσεις να συνθηκολογήσουν πριν γίνει οποιαδήποτε άλλη επίθεση. «Οποιαδήποτε προσπάθεια άμυνας κατά των αεροπορικών προσβολών ήταν μάταιη, θα ήταν μάλλον σπατάλη πόρων», είπε, με βάση τα όσα είχε δει κατά την διάρκεια του Α' Παγκοσμίου Πολέμου. Σύμφωνα με τη θεωρία του οι δυσκίνητοι χερσαίοι στρατοί και ναυτικό, δεσμευμένοι στην επιφάνεια, ήταν ουσιαστικά άχρηστα για τις κυβερνήσεις καθότι οι πόλεμοι ήταν πιθανό πλέον να κερδηθούν ή να χαθούν στον αέρα πριν μπορέσουν να ενεργοποιηθούν οι στόλοι ή να κινητοποιηθούν οι στρατοί. Μας λέει τέλος κατηγορηματικά σε μια «προφητεία» του: «Αν μπορώ να είμαι τόσο τολμηρός, έχω τη μαθηματική βεβαιότητα ότι το μέλλον θα επιβεβαιώσει τον ισχυρισμό μου ότι η αεροπορική διάσταση θα είναι η πιο σημαντική σε μελλοντικούς πολέμους, και κατά συνέπεια όχι μόνο η σημασία της Ανεξάρτητης Πολεμικής Αεροπορίας θα αυξάνεται ραγδαία, αλλά η σημασία του στρατού και του ναυτικού θα μειώνεται ανάλογα³⁹.

³⁷ Colin S. Gray 'Airpower for Strategic Effect', 2012

³⁸ Πηγή <https://en-m-wikipedia>

org.translate.google/wiki/Giulio_Douhet?_x_tr_sl=en&_x_tr_tl=el&_x_tr_hl=el&_x_tr_pto=sc Πρόσβαση 25/11/22

³⁹ Giulio Douhet, Command of the Air, 12019 Διαθέσιμο στο

https://www.airuniversity.af.edu/Portals/10/AUPress/Books/B_0160_DOUHET_THE_COMMAND_OF_THE_AIR.PDF

2.1.3.1 Αεροπορικής Ισχύος κατά τα «δυτικά» πρότυπα

Σύμφωνα με το αναθεωρημένο δόγμα των αεροπορικών δυνάμεων των ΗΠΑ το οποίο εκδόθηκε το 2021, «Η αεροπορική ισχύς ορίζεται ως η ικανότητα προβολής στρατιωτικής ισχύος μέσω ελέγχου και εκμετάλλευση εντός, από και μέσω του αέρα» Βλέποντας το θέατρο των επιχειρήσεων από ψηλά παρέχει σχετικά πλεονεκτήματα και δημιουργεί νοοτροπία αντιμετώπισης του ανταγωνισμού με μια ευρύτερη προοπτική. Το πεδίο του «αέρα» επιτρέπει στους αεροπόρους να εκμεταλλεύονται τα χαρακτηριστικά της ταχύτητας, της αεροδυναμικής, του εύρους, της ακρίβειας, του ρυθμού, της φονικότητας και προσαρμοστικότητα για τη δημιουργία αποτελεσμάτων σε όλα τα πεδία επιχειρήσεων. Αυτά τα χαρακτηριστικά της αεροπορικής ισχύος αλλάζουν τη δυναμική του ανταγωνισμού με τέτοιο τρόπο που ενισχύουν την αποτελεσματικότητα των χερσαίων και ναυτικών δυνάμεων μέσω μεγαλύτερης κινητικότητας και αντίδρασης. Οι αεροπόροι εκτιμούν την ευρεία προοπτική της αεροπορικής ισχύος και θεωρούν πως αυτή δεν είναι βοηθητική ή συμπληρωματική ικανότητα εξαρτημένη από άλλο κλάδο των Ενόπλων δυνάμεων. Η Πολεμική Αεροπορία χρησιμοποιεί αεροπορική ισχύ της για να επιτύχει τους στόχους του διακλαδικού διοικητή και να υποβοηθήσει στην επίτευξη συμπληρωματικών στόχων της διακλαδικής δύναμης.

Τα χαρακτηριστικά της αεροπορικής ισχύος δημιουργούν αποτελέσματα σε όλο το επιχειρησιακό πεδίο. Οι αεροπόροι εφαρμόζουν την ισχύ τους παρακάμπτοντας τους γεωγραφικούς περιορισμούς ή χτυπώντας με ακρίβεια κρίσιμα τρωτά σημεία εντός των αντίπαλων κέντρων βάρους, σε μεγάλες αποστάσεις, σε σύντομο χρονικό διάστημα και για παρατεταμένες περιόδους. Η αεροπορική ισχύς κατά το Αμερικανικό Δόγμα μπορεί να ελέγξει το ρυθμό των επιχειρήσεων προς όφελός των φίλων δυνάμεων ενώ οι ηγέτες μπορούν να χρησιμοποιούν την αεροπορική δύναμη σε συνδυασμό με άλλες μορφές στρατιωτικής ισχύος. Οι αεροπόροι ενσωματώνουν τις αεροπορικές δυνατότητες σε πολλούς τομείς για να δημιουργήσουν αποτελέσματα για την υποστήριξη των στόχων της διακλαδικής δύναμης μέσω κοινών επιχειρήσεων σε όλα τα επιχειρησιακά πεδία⁴⁰.

Η αποτελεσματική εφαρμογή αεροπορικής ισχύος απαιτεί τη μοναδική αντίληψη ενός αεροπόρου. Οι αεροπόροι έχουν αποκτήσει αυτή την αντίληψη μέσα από την εμπειρία μετά έναν αιώνα αεροπορικών επιχειρήσεων σε όλα τα μήκη και πλάτη της γής. Τα παρακάτω αποφθέγματα που βγήκαν από τις εμπειρίες της Αμερικανικής Πολεμικής Αεροπορίας θα πρέπει να αποτελούν τη βάση πάνω στην οποία θα στηρίζονται οι επιχειρήσεις διακλαδικών δυνάμεων:

1. Ο έλεγχος του αέρα είναι απαραίτητη προϋπόθεση για τον έλεγχο της επιφάνειας. Η πρώτη αποστολή μιας αεροπορίας είναι να νικήσει ή να εξουδετερώσει

⁴⁰ Air Force Doctrine Publication (AFDP) 1, The Air Force, 2021

την εχθρική αεροπορία έτσι ώστε οι φίλιες δυνάμεις σε όλα τα πεδία να έχουν ευνοϊκές συνθήκες για συνέχιση των επιχειρήσεων.

2. Η αεροπορική ισχύς δημιουργεί αποτελέσματα στο στρατηγικό επίπεδο του πολέμου. Η αεροπορικές δυνάμεις, μέσω της παγκόσμιας εμβέλειας ισχύος τους, μπορούν να θέσουν τα στρατηγικά κέντρα βάρους του εχθρού και τις κρίσιμες τρωτότητες του σε κίνδυνο άμεσα και συνεχώς μέσω κινητικών ή μη μέσων. Έχει επίσης ικανότητα για μη θανατηφόρο στρατηγική επιρροή, όπως στις δραστηριότητες ανθρωπιστικής βοήθειας και οικοδόμησης εταιρικών σχέσεων.

3. Η αεροπορική ισχύς εκμεταλλεύεται τις αρχές της συγκέντρωσης δυνάμεων και του ελιγμού ταυτόχρονα. Δεν υπάρχουν φυσικά όρια για να αποτρέψουν τη γρήγορη συγκέντρωση των αεροπορικών δυνατοτήτων (φυσικά ή ως προς τα παραδοτέα αποτελέσματα) σε οποιοδήποτε σημείο. Μπορεί να κυριαρχήσει στο τέταρτη διάσταση—το χρόνο—και να προκαλέσει σωρεία αποτελεσμάτων για την παραγωγή φυσικού και ψυχολογικού σοκ στον εχθρό.

4. Η αεροπορική ισχύς μπορεί να χρησιμοποιηθεί ενάντια σε πολλές πτυχές της εχθρικής δύναμης. Οι παγκόσμια ικανότητα δίνει τη δυνατότητα στην αεροπορία να αντιμετωπίσει οποιοδήποτε νόμιμο στόχο σε ένα εχθρικό σύστημα είτε ταυτόχρονα είτε ανεξάρτητα. Επιτρέπει την ταχεία έκφραση της πολιτικής βούλησης όπου και όποτε χρειαστεί.

5. Η αεροπορική δύναμη δεν δεσμεύεται από γεωγραφικές περιοχές και δημιουργεί αποτελέσματα σε όλο το θέατρο επιχειρήσεων. Οι αεροπόροι βλέπουν την χρήση των αεροπορικών τους δυνάμεων με βάση τα παραγόμενα αποτελέσματα στους στόχους και όχι τη φυσική τοποθεσία τους.

6. Ο συνδυασμός των χαρακτηριστικών της αεροπορικής ισχύος την κάνουν ένα από τα πιο ευέλικτα στοιχεία της στρατιωτικής ισχύος. Η ευελιξία της επιτρέπει την ταχεία χρήση της ενάντια σε στρατηγικούς, επιχειρησιακούς και τακτικούς στόχους και για υποστήριξη πολλαπλών θεάτρων επιχειρήσεων ταυτόχρονα⁴¹.

7. Η επιλογή των κατάλληλων δυνατοτήτων είναι βασική πτυχή στην εκμετάλλευση της αεροπορικής ισχύος. Η επίτευξη της πλήρους εκμετάλλευσης της απαιτεί έγκυρη, έγκαιρη, πληροφόρηση και επαρκείς δυνατότητες διοίκησης και ελέγχου (C2) έτσι που να επιτρέπει στους διοικητές να εκμεταλλευτούν τα χαρακτηριστικά της.

8. Οι αεροπορικές δυνάμεις αποτελούν κρίσιμο κρίκο στην αλυσίδα του πληροφοριακού περιβάλλοντος. Όλες οι ενέργειες της Πολεμικής Αεροπορίας, συμπεριλαμβανομένων γραπτών ή προφορικών λέξεων και εικόνες, έχουν ενημερωτικές πτυχές που επικοινωνούν κάποιο μήνυμα ή πρόθεση, τα οποία μπορούν να αξιοποιηθούν για την υποστήριξη της επίτευξης των στόχων του διακλαδικού διοικητή. Η διαμόρφωση και αξιοποίηση αυτών των μηνυμάτων είναι αναπόσπαστο μέρος των επιχειρήσεων και του σχεδιασμού.

9. Η αεροπορική ισχύς παρέχει πολύ περισσότερα από θανατηφόρα αποτελέσματα. Η παγκόσμια επαγρύπνηση επιτρέπει στην αεροπορική δύναμη να ανακουφίζει στις κρίσεις και παράλληλα να παρέχει ένα ορατό σύμβολο διεθνούς

⁴¹ Air Force Doctrine Publication (AFDP) 1, The Air Force, 2021

υποστήριξης και προβολή ισχύος. Βοηθώντας έτερα κράτη, οικοδομώντας συμμαχίες και την αντίληψη της αξιόπιστης αεροπορικής δύναμης, υποστηρίζει δραστηριότητες αποτροπής και διασφάλισης που οδηγούν σε μεγαλύτερη περιφερειακή σταθερότητα και ασφάλεια⁴².

10. Η αεροπορική ισχύς χρειάζεται προστασία και ικανότητα διατήρησης της μαχητικής της ισχύος ώστε να είναι σε θέση να διεξάγει αεροπορικές επιχειρήσεις. Απαιτεί αποτελεσματική ενοποίηση δυνατοτήτων, ανθρώπινων πόρων, όπλων, βάσεων, υλικοτεχνική υποστήριξη και υποστηρικτικές υποδομές. Καμία μεμονωμένη πτυχή της δεν πρέπει να είναι αντιμετωπιστεί μεμονωμένα, δεδομένου ότι όλα τα στοιχεία είναι απαραίτητα και αλληλεξαρτώμενα. Η αεροπορική ισχύς εξαρτάται από τους αεροπόρους που διοικούν, χειρίζονται και συντηρούν τα μέσα σε οποιαδήποτε περιβάλλον συμπεριλαμβανομένων των χημικών, βιολογικών, ραδιολογικών και πυρηνικών. Η ικανότητα υποστήριξης μάχης της πολεμικής αεροπορίας και η ευέλικτη εμπλοκή στη μάχη παρέχουν τη δυνατότητα ανάπτυξης σε παγκόσμιο επίπεδο, έναρξης επιχειρήσεων και διατήρησης της πρωτοβουλίας. Οι ικανότητες αντιαεροπορικής προστασίας και η προστασία δυνάμεων παρέχουν ασφάλεια στις δυνάμεις. Η πολεμική αεροπορία υποστηρίζει και υποστηρίζεται από στρατιωτικές δυνάμεις σε άλλα πεδία, από άλλα στοιχεία και από άλλες Υπηρεσίες των Ενόπλων δυνάμεων.

11. Τα μοναδικά χαρακτηριστικά της αεροπορικής ισχύος απαιτούν να ελέγχεται κεντρικά από ένα Αεροπόρο. Η εμπειρία έχει δείξει ότι η Πολεμική Αεροπορία είναι η προτιμώμενη επιλογή των διακλαδικών δυνάμεων για άσκηση διοίκησης και ελέγχου (C2) στην κοινή αεροπορική προσπάθεια. Οι αεροπόροι τείνουν να παίρνουν ευρεία άποψη του ανταγωνισμού και εστιάζονται στην εφαρμογή αεροπορικής ισχύος για να επιτύχουν τους στόχους του Διακλαδικού Διοικητή. Οι αεροπόροι εφαρμόζουν την αεροπορική δύναμη μέσω του δόγματος της διοίκησης με βάση την αποστολή⁴³.

⁴² Air Force Doctrine Publication (AFDP) 1, The Air Force, 2021

⁴³ Air Force Doctrine Publication (AFDP) 1, The Air Force, 2021

2.1.3.2 Σοβιετική – Ρωσική Αεροπορική «Φιλοσοφία»

Το δόγμα και η στρατηγική πίσω από τη χρήση της αεροπορικής ισχύος άλλαξαν γρήγορα κατά τη διάρκεια του δεύτερου παγκόσμιου πολέμου και εξακολουθούν να είναι δυναμικές έννοιες που αλλάζουν συνεχώς εξαρτώμενες πολύ από τις νέες τεχνολογικές εξελίξεις. Η συμβολή της αεροπορικής δύναμης στη συνολική πολεμική προσπάθεια και οι σημαντικές της ικανότητες προσβολής αποδείχθηκαν επίσης για πρώτη φορά κατά τη διάρκεια του Β' ΠΠ. Ενώ έγιναν μεγάλα βήματα στις αεροπορικές δυνατότητες μετά τον πόλεμο, μόλις την τελευταία δεκαετία του 20ου αιώνα η αεροπορική ισχύς αναγνωρίστηκε για το πλήρες δυναμικό της και εξελίχθηκε ανεξάρτητα στο πιο αποτελεσματικό όργανο προβολής ισχύος. Όπως θα ήταν αναμενόμενο η «Σοβιετική» αντίληψη για την αεροπορική ισχύ διαφέρει από αυτή που καθιερώθηκε στο δυτικό κόσμο και συγκεκριμένα από τα κράτη μέλη του ΝΑΤΟ. Μέχρι και σήμερα η Ρωσική Ομοσπονδία χρησιμοποιεί την αεροπορία της όπως τη σοβιετική εποχή, τα ρωσικά αεροσκάφη δηλαδή είναι προέκταση των χερσαίων δυνάμεων. Τα μαχητικά θεωρούνται ουσιαστικά αερομεταφερόμενο πυροβολικό, άκαμπτα μέσα, με σκοπό την παροχή τεράστιας ισχύος πυρός⁴⁴.

Ο θεμελιώδης προσανατολισμός και η στάση του ρωσικού στρατού με την πάροδο των ετών, παραμένει ακόμη επικεντρωμένος στην προάσπιση του εσωτερικού της χώρας, δηλαδή των πόλεων και των ζωτικών βιομηχανιών του, χρησιμοποιώντας πολυεπίπεδη και ολοκληρωμένη αεράμυνα. Η συμπερίληψη της αεροπορικής ισχύος στην πολυεπίπεδη συμβατική ικανότητα κρούσης στο θέατρο επιχειρήσεων έδειξε σημάδια επιθετικής μετατόπισης κατά την τελευταία δεκαετία. Αυτό αποδείχθηκε στη Γεωργία (2008), στην Κριμαία (2014) και ιδιαίτερα στη Συρία (2015), αλλά ελλείπει οποιοδήποτε αξιόλογου αεροπορικού ή αντιαεροπορικού αντιπάλου, η χρήση της αεροπορικής δύναμης για επιθετικές επιχειρήσεις ήταν περιορισμένης κλίμακας. Παρόλο που η Ρωσία παρακολουθεί στενά τη χρήση αεροπορικής ισχύος από τις δυτικές παρεμβάσεις τις τελευταίες δύο δεκαετίες, οι δομικές πτυχές και οι δογματικές αγκυλώσεις των Ρωσικών Αεροδιαστημικών Δυνάμεων (VKS) τις περιορίζουν σε δευτερεύοντα ρόλο σε ένα στρατό που έτσι και αλλιώς έχει ως κορωνίδα τις του χερσαίες δυνάμεις. Στις σοβιετικές μέρες, οι μονάδες αεράμυνας (PVO Strany) ήταν το κυρίαρχο στρατιωτικό αεροπορικό στοιχείο που έλεγχε και όλες τις δυνάμεις πυραυλικής αεράμυνας (AD), συμπεριλαμβανομένων και δικών του αεροσκαφών. Ήταν η ευνοούμενη δύναμη, καθώς η δράση της ήταν καθοριστικής σημασίας για τη νίκη των χερσαίων επιχειρήσεων, σε σύγκριση με τη Ρωσική Πολεμική Αεροπορία (VVS) της οποίας ο ρόλος περιοριζόταν στην παροχή εγγύς αεροπορικής υποστήριξης. Το 1988 οι αντι-αεροπορικές δυνάμεις αεράμυνας (PVO Strany) συγχωνεύτηκαν με την αεροπορία (VVS) ενώ οι πυραυλικές μονάδες αεράμυνας (AD) μετασχηματίστηκαν στη Ρωσική Αντί-Αεροπορική Δύναμη (VKO). Το 2011, η VKO έγινε η Ρωσική Αεροδιαστημική Αμυντική Δύναμη (VVKO) με τη συγχώνευση της αντι-αεροπορικής και διαστημικής άμυνας. Τέλος το 2015 η Ρωσική Ομοσπονδία συγχώνευσε το VVS και το VVKO για να σχηματίσει αυτό που είναι γνωστό ως Ρωσική Αεροδιαστημική

⁴⁴ Kainikara, Russian Concept of Air Warfare, 2005

Δύναμη (VKS)⁴⁵. Ο Ρώσος υπουργός άμυνας Σεργκέι Σόιγκου είχε δηλώσει τότε ότι, οι VKS δημιουργήθηκαν επειδή "ο σχηματισμός τους υπαγορεύτηκε από τη μετατόπιση του κέντρου βάρους του ένοπλου αγώνα στην αεροδιαστημική σφαίρα"⁴⁶.

Παρόλο το μετασχηματισμό των αεροπορικών και αντιαεροπορικών δυνάμεων, το ρωσικό στρατιωτικό δόγμα δεν απαιτεί από αυτές να ελέγχουν μεγάλα τμήματα εναέριου χώρου προκειμένου να μπορούν απερίσπαστα να διεξαχθούν οι χερσαίες ή ναυτικές επιχειρήσεις προς επίτευξη των στρατηγικών ΑΝΣΚ. Οι Ρωσικές Αεροδιαστημικές δυνάμεις (VKS) διαθέτουν μέσα αεράμυνας μεγάλης εμβέλειας σε μεγάλο ύψος (AD), βομβαρδιστικά μεγάλης εμβέλειας για πυρηνικά και συμβατικά πλήγματα (αεροπορία μεγάλης εμβέλειας) και τον στόλο στρατιωτικών μεταφορών. Διαθέτει επίσης την αεροπορία πρώτης γραμμής ή τακτική αεροπορία (VVS), η οποία μέχρι πρόσφατα περιοριζόταν σε αεροπορικές επιχειρήσεις πάνω από τις περιοχές διεξαγωγής επιχειρήσεων σε τακτικό επίπεδο. Η VVS με τα σύγχρονα μαχητικά 4^{ης}+ και 5^{ης} γενιάς με ένα μείγμα, όμως όπλων, παλαιότερης γενιάς(πλειονότητα του οπλοστασίου) και μερικών προηγμένων έχει αμυντικό ρόλο έναντι εναέριων απειλών και δυνατότητα επιθετικών προσβολών που περιορίζονται δογματικά στην υποστήριξη των χερσαίων επιχειρήσεων. Η χρήση όπλων μεγάλης ακτίνας και υψηλής ακρίβειας καθώς και αυτόνομων πυραύλων (stand-off) έχουν μόλις πρόσφατα συμπεριληφθεί στην επιθετική της ικανότητα. Αυτά τα νέα όπλα της δίνουν τη δυνατότητα να εμπλέκεται βαθύτερα στο εσωτερικό του εχθρικού εδάφους, όπου τα βομβαρδιστικά δεν μπορούν να αντιμετωπίσουν ένα πυκνό περιβάλλον αεράμυνας. Η ρωσική στρατιωτική στρατηγική σε αντίθεση με τους σύγχρονους στρατούς των ΗΠΑ και του NATO δεν επιτρέπει στην Πολεμική Αεροπορία της, την ελευθερία να διεξάγει δική της αεροπορική επιχείρηση. Επιπλέον το στρατιωτικό δόγμα δεν απαιτεί από τις Ρωσικές Αεροδιαστημικές Δυνάμεις (VKS) να επιτύχει αεροπορικό έλεγχο στον αντίπαλο εναέριο χώρο. Ως εκ τούτου, δεν είναι προσανατολισμένη να πραγματοποιήσει επιθετικές αεροπορικές επιχειρήσεις μεγάλης κλίμακας, στις οποίες θα συμμετέχουν συνδυασμός από αεροπορικά μέσα και συγκεκριμένα: επιθετικών μαχητικών, καταστολής εχθρικών αεροσκαφών, αεροσκαφών κρούσης, αναγνωριστικών και ηλεκτρονικού πολέμου, μαχητικών συνοδείας, συνδυάζονται τα με αεροσκάφη έγκαιρης προειδοποίησης και εναέριου ανεφοδιασμού ώστε μαζί να εξασφαλίσουν τον αεροπορικό έλεγχο και να διευκολύνουν τις χερσαίες και ναυτικές επιχειρήσεις όπως απαιτείται από τις σύγχρονες δυτικού τύπου πολεμικές αεροπορίες. Σύμφωνα με τον David Deptula (πρωην αεροπόρος, ακαδημαϊκός) - "Η Ρωσία δεν εκτίμησε ποτέ πλήρως τη χρήση αεροπορικής δύναμης πέρα από την υποστήριξη στις χερσαίες δυνάμεις. Ως αποτέλεσμα, η Ρωσία, σε όλους τους πολέμους της, ποτέ δεν σχεδίασε ή διεξήγαγε μια στρατηγική αεροπορική εκστρατεία"⁴⁷.

⁴⁵ Πηγή [www.https.vifindia.org](https://www.vifindia.org) Πρόσβαση 11/10/22

⁴⁶ Πηγή www.rand.org Πρόσβαση 11/10/22

⁴⁷ Πηγή [https.www.theatlantic.com](https://www.theatlantic.com) Πρόσβαση 05/10/22

3. Ο ρόλος του ρωσικού ναυτικού στη Μαύρη Θάλασσα

Ο στόλος έχει σύμφωνα με το Ρωσικό Υπουργείο Άμυνας τους ακόλουθους βασικούς σκοπούς:

- προστασία της οικονομικής ζώνης και των περιοχών παραγωγής, καταστολή παράνομων παραγωγικών δραστηριοτήτων.
- να διασφαλίσει την ασφάλεια της ναυσιπλοΐας.
- για την εκπλήρωση πράξεων εξωτερικής πολιτικής της κυβέρνησης σε οικονομικά σημαντικές περιοχές του Παγκοσμίου Ωκεανού (επισκέψεις, επαγγελματικές επισκέψεις πλοίων, κοινές ασκήσεις, ειρηνευτικές αποστολές κ.λπ.)⁴⁸

Είναι δηλαδή ο έλεγχος της λεκάνης της Μαύρης Θάλασσας και η διασφάλιση της ασφάλειας των νότιων συνόρων της Ρωσικής Ομοσπονδίας. Λαμβάνοντας υπόψη την τρέχουσα γεωπολιτική κατάσταση και τις ναυτικές δυνατότητες των γειτονικών στόλων, αυτή η αποστολή θα μπορούσε να εκτελεστεί από σχετικά μικρές ομάδες ελαφρών σκαφών που υποστηρίζονται από πυραυλικά συστήματα και αεροσκάφη που βασίζονται στην ξηρά. Αλλά το πρόβλημα είναι εντελώς διαφορετικό εάν η Σεβαστούπολη θεωρηθεί ως βάση για την ανάπτυξη του στόλου, στη Μεσόγειο και τον Ινδικό Ωκεανό. Σε αυτήν την περίπτωση, ο στόλος θα πρέπει να διαθέτει πλοία ικανά να εξασφαλίσουν ναυτική παρουσία μακριά από τις ρωσικές ακτές. Η Ρωσία δεν κρύβει το ενδιαφέρον της για τη Μεσόγειο ή τον Ινδικό Ωκεανό, και έτσι ο στόλος της στη Μαύρη Θάλασσα συνεχίζει να διαθέτει ορισμένα ποντοπόρα πλοία ικανά να επιχειρούν σε ωκεανούς. Αυτός εξάλλου ήταν ο ρόλος του Στόλου της Μαύρης Θάλασσας στη σοβιετική εποχή⁴⁹.

3.1 Ίδρυση – Κατάσταση

Θεωρείται ότι ιδρύθηκε από τον Πρίγκιπα Ποτέμκιν στις 13 Μαΐου 1783, μαζί με την κύρια βάση του, στην πόλη της Σεβαστούπολης και το μεγάλο ναυπηγείο το οποίο βρίσκεται στο Μγκολαϊν (σήμερα στην Ουκρανία). Επεκτεινόμενη η Ρωσική Αυτοκρατορία προς τα νότια στα τέλη του 18ου αιώνα, πάλεψε για μεγάλο χρονικό διάστημα ενάντια στον κύριο αντίπαλο της στην περιοχή την Οθωμανική Αυτοκρατορία, με το Οθωμανικό Ναυτικό να είναι ο κύριος αντίπαλος της στη Μαύρη Θάλασσα. Ο στόλος της Μαύρης Θάλασσας νίκησε τους Οθωμανούς το 1790, πολέμησε τους ίδιους κατά τον Α' Παγκόσμιο Πόλεμο και τους Ρουμάνους κατά τον Β' Παγκόσμιο Πόλεμο. Μετά τη λήξη του Β' ΠΠ, η Τουρκία εντάχθηκε στο NATO και επέτρεψε την εγκατάσταση πυρηνικών όπλων στο έδαφος της. Λόγο αυτού του γεγονότος κρίθηκε από τη Σοβιετική Ένωση πως διατήρηση ισχυρού και μεγάλου στόλου στη Μαύρη θάλασσα δεν ήταν στρατηγικής σημασίας και έτσι δεν δόθηκε βαρύτητα στη διατήρηση του⁵⁰. Στα τέλη του 1991 η Ρωσική Ομοσπονδία ανέλαβε τον έλεγχο των περισσότερων από τα πλοία και εγκαταστάσεις του Σοβιετικού

⁴⁸ Πηγή <https://eng.mil.ru/en> Πρόσβαση 11/10/22

⁴⁹ Boiling the Frog, 'Russia's Black Sea Aggression Part II, the War', CEPA

⁵⁰ Πηγή <https://military-history.fandom.com> Πρόσβαση 11/10/22

Ναυτικού. Εξαίρεση αποτέλεσε ο Στόλος της Μαύρης Θάλασσας ο οποίος ήταν μεγαλύτερος ποσοτικά από το βρετανικό και το γαλλικό ναυτικό, ποιοτικά όμως αντιμετώπιζε σοβαρά προβλήματα λόγω παλαιότητας των σκαφών και εγκατάλειψης των εγκαταστάσεων. Το συγκεκριμένο ζήτημα, απαιτούσε άμεση επίλυση μεταξύ των διεκδικητών του καθώς υπήρχαν συνεχείς προστριβές μεταξύ της Ρωσικής Ομοσπονδίας και της Ουκρανίας. Με την υπογραφή 3 συμφωνιών το 1997 τελικά, ο στόλος χωρίστηκε μεταξύ Κιέβου και Μόσχας⁵¹. Η Ρωσική Ομοσπονδία καρπώθηκε το 80% περίπου των σκαφών και ως αντάλλαγμα, πλήρωσε στην κυβέρνηση της Ουκρανίας, που είχε περιορισμένα ταμειακά διαθέσιμα, 526 εκατομμύρια δολάρια ως αποζημίωση. Το Κίεβο συμφώνησε επίσης να μισθώσει ναυτικές εγκαταστάσεις της Κριμαίας στο ρωσικό τμήμα του στόλου για 97 εκατομμύρια δολάρια ετησίως. Η σύμβαση μίσθωσης ανανεώθηκε το 2010 και έληγε το 2042 ωστόσο ο Ρώσος πρόεδρος τον Απρίλιο του 2014 υπόγραψε νόμο με τον οποίο οι συμφωνίες αυτές δεν ισχύουν πλέον και τερματίζονται⁵². Η Ρωσία είχε με βάση τις 3 ακυρωθείσες συμφωνίες το δικαίωμα να τοποθετήσει μέχρι και 25.000 στρατιώτες, 132 τεθωρακισμένα οχήματα μάχης και 24 πυροβόλα στις στρατιωτικές εγκαταστάσεις της στην Κριμαία. Οι στρατιωτικές δυνάμεις θα έπρεπε να «σεβαστούν την κυριαρχία της Ουκρανίας, να τιμούν τη νομοθεσία της και να μην αναμειγνύονται στις εσωτερικές υποθέσεις της Ουκρανίας». Επιπλέον, το ρωσικό στρατιωτικό προσωπικό έπρεπε να επιδείξει τα στρατιωτικά δελτία ταυτότητάς του όταν διέσχιζε τα ουκρανο-ρωσικά σύνορα. Επιπλέον οι ρωσικές δυνάμεις θα μπορούσαν να επιχειρήσουν «πέρα από τους χώρους ανάπτυξής τους» μόνο μετά από «συντονισμό με τις αρμόδιες υπηρεσίες της Ουκρανίας».

3.2 Οργάνωση – Σκάφη Στόλου Μαύρης Θάλασσας

Η περιοχή της Μαύρης Θάλασσας εμπίπτει στον τομέα της Νότιας Στρατιωτικής Διοίκησης της Ρωσικής Ομοσπονδίας, η οποία είναι μία από τις πέντε κύριες περιφερειακές διοικήσεις των ρωσικών ενόπλων δυνάμεων. Η Νότια Στρατιωτική Διοίκηση είναι η μικρότερη σε έκταση και καλύπτει την νοτιοδυτική Ρωσία, συμπεριλαμβανομένου του Βόρειου Καυκάσου, της Μαύρης Θάλασσας, την Κασπία Θάλασσα, από τον Απρίλιο του 2014, και την Κριμαία. Η ένοπλη σύγκρουση στην ανατολική Ουκρανία και η αυξανόμενη παρουσία του NATO κοντά τα ρωσικά σύνορα από το 2014 έχουν οδηγήσει σε αλλαγές στη λειτουργία του των ρωσικών ενόπλων δυνάμεων στη Νότια Στρατιωτική Περιφέρεια (συμπεριλαμβανομένης της Κριμαίας). Η Ρωσία ανακοίνωσε μέτρα για την εφαρμογή προηγούμενων σχεδίων εκσυγχρονισμού, του Στόλου της Μαύρης Θάλασσας λίγο μετά την κατάληψη της Κριμαίας τον Μάρτιο του 2014. Ο στόλος αποτελείτο σε μεγάλο βαθμό από πλοία ηλικίας τουλάχιστον 25 ετών ασυντήρητα, ξεπερασμένα και πολύ κοντά στην οριστική τους απόσυρση. Τα γεγονότα του 2014 και η επακόλουθη ρωσική αντίληψη αυξημένης απειλής από το NATO ήταν πιθανώς βασικά κίνητρα για τον εκσυγχρονισμό και επέκταση του στόλου της Μαύρης Θάλασσας. Η στρατηγική απόφαση αυξημένης παρουσίας στη Μεσόγειο επίσης απαιτούσε μεγάλες επενδύσεις σε νέα πλοία

⁵¹ Πηγή www.dw.com, 2014 Πρόσβαση 02/10/22

⁵² Πηγή www.kremlin.ru, 2014 Πρόσβαση 22/10/22

για τον στόλο της Μαύρης Θάλασσας και έως το 2017 τα περισσότερα από τα πιο σύγχρονα πολεμικά πλοία του Στόλου διατέθηκαν για τις ανάγκες της Δύναμης στη Μεσόγειο και τις επιχειρήσεις στη Συρία. Το εξοπλιστικό πρόγραμμα των ρωσικών ενόπλων δυνάμεων (GPV2011- 2020) φέρεται να προέβλεπε την προσθήκη στον Στόλο της Μαύρης Θάλασσας έξι έως οκτώ νέων φρεγατών, μέχρι έξι μικρότερες φρεγάτες ή κορβέτες, έξι συμβατικά υποβρύχια και μέχρι δύο μεγάλα αποβατικά πλοία. Επιπλέον, ορισμένα από τα υπάρχοντα πλοία επρόκειτο να εκσυγχρονιστούν. Η Ρωσία έχει εκσυγχρονίσει και επεκτείνει τον στόλο της Μαύρης Θάλασσας ταχύτερα από οποιονδήποτε άλλο στόλο της. Οι μεγάλες μονάδες επιφανείας του Στόλου της Μαύρης Θάλασσας, το καταδρομικό με κατευθυνόμενους πυραύλους Moskva, (βυθίστηκε τον Απρίλιο 2022) της Σοβιετικής εποχής και δύο φρεγάτες κλάσης Krivak, έχουν ενισχυθεί με τρεις νέες φρεγάτες κατευθυνόμενων πυραύλων κλάσης Admiral Grigoronich (τέταρτη κατασκευάζεται και αναμένεται η παραλαβή της). Στο συμβατικό υποβρύχιο κλάσης Kilo του στόλου, προστέθηκαν ακόμη έξι εκσυγχρονισμένα. Τα μικρά σκάφη και περιπολικά του Στόλου έχουν διπλασιαστεί περίπου, από το 2014. Από αυτά, τρία σκάφη κατηγορίας Buyan-M μπορούν να μεταφέρουν έως και οκτώ πυραύλους αυτόνομης πλοήγησης μεγάλου βεληνεκούς «Kalibr». Οι πύραυλοι αυτοί έχουν επανειλημμένως χρησιμοποιηθεί κατά στρατιωτικών στρατηγικών αλλά και πολιτικών στόχων σε ολόκληρη την επικράτεια της Ουκρανίας. Ο στόλος της Μαύρης Θάλασσας περιλαμβάνει ακόμη, τρία αποβατικά πλοία κλάσης Alligator και τέσσερα αποβατικά πλοία κλάσης Rorucha, τα οποία μπορούν να μεταφέρουν και αποβιβάζουν έως και 160 τεθωρακισμένα οχήματα μάχης (ανάλογα με το μέγεθος και το βάρος τους) σε εχθρικές παραλίες σε περίπτωση αποβατικών επιχειρήσεων. Τα συγκεκριμένα πλοία και το προσωπικό τους ήταν επιφορτισμένα τα προηγούμενα χρόνια με τη μεταφορά ρωσικού στρατιωτικού εξοπλισμού και αργότερα, στρατευμάτων στη Συρία καθ' όλη τη διάρκεια του συριακού εμφυλίου πολέμου, ο οποίος ξεκίνησε το 2011. Μια άλλη σημαντική ικανότητα του στόλου είναι τα τέσσερα πλοία συλλογής πληροφοριών, συμπεριλαμβανομένου του Ivan Khurs - το οποίο ολοκληρώθηκε το 2018 και είναι το πιο σύγχρονο σκάφος αυτού του είδους στο Ρωσικό Ναυτικό⁵³.

Η Ρωσία μπορεί επιπλέον να ενισχύσει τον στόλο της Μαύρης Θάλασσας με πλοία από τον Στολίσκο της Κασπίας Θάλασσας, μέσω του καναλιού των ποταμών Βόλγα και Ντον. Μεταξύ αυτών των πιθανών ενισχύσεων, δύο φρεγάτες κατηγορίας Gerard και έξι κορβέτες κλάσης Buyan (τρεις από τις οποίες μπορούν να εκτοξεύσουν πυραύλους «Kalibr») θα πρόσθεταν σημαντική ισχύ πυρός. Τα οκτώ αποβατικά σκάφη του στολίσκου παρόλο που έχουν μικρή μεταφορική ικανότητα, είναι κατάλληλα για χρήση σε ρηχά νερά και ως εκ τούτου, μπορούν να έχουν πρόσβαση σε μεγάλο μέρος της ακτής της Αζοφικής Θάλασσας που δεν μπορούν να επιχειρήσουν τα μεγαλύτερα αποβατικά σκάφη. Οι δυνατότητες κρούσης μεγάλης εμβέλειας αυτών των δύο στόλων με τους πυραύλους «Kalibr» είναι αυτό που απασχολεί περισσότερο τους αξιωματικούς επιχειρήσεων του NATO⁵⁴.

Αν και ο στόλος της Μαύρης Θάλασσας είναι πολύ μικρός και δεν διαθέτει τις αμφίβιες ικανότητες για να κατακτήσει οποιαδήποτε άλλα κράτη της Μαύρης Θάλασσας, η δύναμη είναι σε θέση να διεξάγει καταδρομικές επιχειρήσεις με τη χρήση σκαφών συλλογής πληροφοριών, βαθιών χειρουργικών προσβολών στα μετόπισθεν και εξαιρετικά ταχυκίνητες δυνάμεις οι οποίες περιλαμβάνουν ειδικές δυνάμεις, πεζοναύτες

⁵³ Πηγή <https://www.sipri.org> Πρόσβαση 11/10/22

⁵⁴ Πηγή <https://ecfr.eu/publication> Πρόσβαση 11/10/22

και αερομεταφερόμενα στρατεύματα) επιτρέποντας γρήγορες αμφίβιες και αερομεταφερόμενες επιθέσεις για να αιφνιδιάσουν τον εχθρό.

Αναλυτικά σύμφωνα με τον ανανεωμένο διαδραστικό χάρτη του Ιδρύματος Στρατηγικών Μελετών της Γεωργίας⁵⁵ (Παράρτημα «I») στις αρχές Σεπτεμβρίου 2022 επιχειρούσαν από τη Ναυτική Βάση της Σεβαστούπολης, στην κατεχόμενη Κριμαία, αρκετές φρεγάτες και κορβέτες εξοπλισμένες με κατευθυνόμενους πύραυλους, κορβέτες για τη διεξαγωγή ανθυποβρυχιακού πολέμου, συμβατικό υποβρύχιο, συνδυασμός πλοίων ναρκοπολέμου, ηλεκτρονικού πολέμου, αμφίβιων επιχειρήσεων, μερικά αρματαγωγά, ενώ πλοία γενικής υποστήριξης και μικρότερα βοηθητικά σκάφη ναυλοχούσαν στη βάση. Από τη Βάση του Νοβοροσισκ επιχειρούσαν 6 πετρελαιοκίνητα συμβατικά υποβρύχια, 3 κορβέτες ανθυποβρυχιακού πολέμου, 3 σύγχρονα μεγάλα περιπολικά, 7 πλοία ναρκοπολέμου, διάφορα βοηθητικά σκάφη καθώς και σκάφη προστασίας της βάσης από δολιοφθορές. Εξάλλου από τις δύο μικρότερες και περιορισμένων δυνατοτήτων ναυτικές εγκαταστάσεις στη Φεοδοσία και Τεμριούκ επιχειρούν διάφορα υποστηρικτικά σκάφη.

3.3 Δράση Στόλου Μαύρης Θάλασσας

Από την ανάλυση που έχει προηγηθεί, φαίνεται ξεκάθαρα πως ο στόλος της Μαύρης Θάλασσας έχει ανανεωθεί και ενισχυθεί σημαντικά και μπορούσε θεωρητικά να αμφισβητήσει ακόμη και την ικανότητα των δυνάμεων του NATO, να εισέλθουν στη Μαύρη Θάλασσα καθώς και να τους δημιουργήσουν προβλήματα στην Ανατολική Μεσόγειο. Πριν από την έναρξη της «ειδικής», κατά τις Ρωσικές αρχές επιχείρησης, δυτικοί αναλυτές έκαναν εκτιμήσεις για τις επιχειρήσεις ή αποστολές που θα μπορούσε να αναλάβει συγκεκριμένος στόλος. Από την έναρξη όμως των εχθροπραξιών και την εισβολή της Ρωσίας στην Ουκρανία το Φεβρουάριο του 2022 έχουμε απτά παραδείγματα της δράσης και απόδοσης του στόλου της Μαύρης Θάλασσας. Για την καλύτερη ανάλυση των δραστηριοτήτων του κρίνεται σκόπιμη η διαίρεση τους σε δύο υπό-ενότητες, μια προ και μία μετά την έναρξη των επιχειρήσεων⁵⁶.

3.3.1 Εκτίμηση Δυνατοτήτων προ της εισβολής

Αν και δεν είναι σαφές πώς ο στόλος θα υποστήριζε μια Ρωσική εισβολή στην Ουκρανία, παρουσιάζονται αρκετές επιλογές. Μια δυνατότητα είναι τα χτυπήματα ακριβείας προς όφελος των χερσαίων δυνάμεων, είτε από σκάφη στη θάλασσα είτε μέσω των χερσαίων αντιπλοϊκών πυραυλικών συστημάτων του Ναυτικού. Οι δορυφορικές εικόνες που παρουσίασε η Maxar από τις 16 Νοεμβρίου 2021 φαίνεται να δείχνουν τέσσερις εκτοξευτές παράκτιων πυραύλων K-300P Bastion-P να βρίσκονται σε ένα πεδίο εκπαίδευσης κοντά στο Ρογοπονο, πολύ μακριά από την ακτή, και ενώ ο πύραυλος P-800 Oniks που εκτοξεύεται από το σύστημα Bastion είναι ένας υπερηχητικός αντιπλοϊκός πύραυλος, έχει χρησιμοποιηθεί και σε χερσαία κτυπήματα στον πόλεμο στη Συρία. Είναι

⁵⁵ Πηγή <https://www.gfsis.org.ge> Πρόσβαση 11/10/22

⁵⁶ Boiling the Frog, 'Russia's Black Sea Aggression Part II, the War', CEPA

πιθανό ότι οι ρωσικές δυνάμεις να έχουν δοκιμάσει την ενσωμάτωση του όπλου αυτού στο σύστημα αναγνώρισης και προσβολής εχθρικών στόχων, το οποίο διασυνδέει τα μέσα αναγνώρισης μεταξύ τομέων, με πυραύλους μεγάλης εμβέλειας με σκοπό να εμπλέκουν στόχους υψηλής αξίας, όπως κόμβους διοίκησης και ελέγχου, κρίσιμες υποδομές και άλλες εγκαταστάσεις καίριες για την διεξαγωγή του πολέμου ενός αντιπάλου⁵⁷. Η χρήση των πηληγμάτων μεγάλης εμβέλειας εναντίον πολιτικά ευαίσθητων στόχων είναι εκτιμάτε πως θα είναι κεντρικής σημασίας για τη ρωσική προσέγγιση για τη διαχείριση της κλιμάκωσης και τον περιορισμό των συγκρούσεων. Ρώσοι συγγραφείς γράφουν ότι τα χτυπήματα σε στόχους υψηλής αξίας μπορούν να χρησιμοποιηθούν για να υπενθυμίσουν τόσο στον άμεσο αντίπαλο όσο και σε πιθανούς τρίτους, τους κινδύνους κλιμάκωσης εάν η σύγκρουση δεν τερματιστεί γρήγορα. Χρησιμοποιούν έτσι τη στρατηγική, παρουσιάζοντας στους αντιπάλους ένα γρήγορο τετελεσμένο γεγονός, παροτρύνοντας την αποκλιμάκωση, αφού η Ρωσία έχει εξασφαλίσει τους στόχους της στο έδαφος. Τα πλήγματα σε στόχους βαθιά μέσα στην Ουκρανία θα μπορούσαν, λοιπόν, να συνοδεύσουν μια μικρής έκτασης χερσαία επίθεση που θα εξασφάλιζε τοπικά κέρδη κοντά στα σύνορα. Ο στόλος της Μαύρης Θάλασσας έχει καθιερώσει συγκεκριμένη τακτική υποστήριξης των χερσαίων δυνάμεων: το καταδρομικό Moskva, για παράδειγμα, χρησιμοποιήθηκε για την παροχή αεράμυνας κατά τις προσεγγίσεις στη συριακή ακτή και ολοκλήρωσε πολλαπλές αποστολές μάχης για την υποστήριξη των επιχειρήσεων της Ρωσίας στη Συρία. Το υποβρύχιο Rostov-No-Donu εκτόξευσε επίσης τέσσερις πυραύλους κρουζ Kalibr ενώ ήταν σε κατάδυση εναντίον στόχων στη Συρία, αποδεικνύοντας την ικανότητα του Στόλου της Μαύρης Θάλασσας να παρέχει ισχύ στη ξηρά. Ο στόλος υποστήριξε επίσης τις ρωσικές δυνάμεις κατά τη διάρκεια του πολέμου με τη Γεωργία του 2008: ένας στολίσκος, με επικεφαλής το Moskva έφτασε στις Γεωργιανές ακτές μέχρι τις 9 Αυγούστου – μόλις μία ημέρα μετά την έναρξη των μαχών. Σύμφωνα με πληροφορίες, συμμετείχε σε αψιμαχία με γεωργιανά παράκτια σκάφη και παρείχε επιτήρηση για μια αμφίβια απόβαση ρωσικών στρατευμάτων.

Ένας πιο φιλόδοξος στόχος στην Ουκρανία μπορεί να είναι μια αμφίβια επίθεση κατά της Οδησού. Θα υπήρχε σίγουρα μια στρατηγική λογική για αυτό, με την προϋπόθεση ότι η Ρωσία θα ήθελε να αποδεχθεί το πιθανό σημαντικό οικονομικό κόστος ενός πολέμου με την Ουκρανία. Με τον τρόπο αυτό θα εξασφάλιζε κάποια μορφή μόνιμης μόχλευσης στην εξωτερική πολιτική της χώρας που θα έχει ωστόσο ανάλογη αξία με το κόστος του πόλεμου. Η κατοχή της Οδησού, θα παρείχε στη Ρωσία αποτελεσματικό έλεγχο στο θαλάσσιο εμπόριο της Ουκρανίας αφού το λιμάνι αυτό διαχειρίζεται το 70% της ναυτιλίας της χώρας και υπάρχουν λίγα βιώσιμα εναλλακτικά λιμάνια. Έτσι θα της έδινε μακροπρόθεσμο λόγο αλλά και βέτο στην εξωτερική πολιτική της Ουκρανίας. Η περιοχή, που έχει μεγάλο ρωσικό πληθυσμό, θα μπορούσε να θεωρηθεί από τους Ρώσους, (σωστά ή λάθος, θα φανεί μόνο στην πράξη) πως θα ήταν αποδεχτοί σε μια τέτοια κατάληψη. Εάν ο στόλος της Μαύρης Θάλασσας χρησιμοποιηθεί για μια αμφίβια εισβολή, θα μπορούσε με τις δυνατότητές του να υποστηρίξει μια τόσο περίπλοκη επιχείρηση. Η δύναμη του αν και δεν είναι ιδιαίτερα μεγάλη, προφανώς θα μπορούσε να παρέχει ναυτική υποστήριξη

⁵⁷ Military Theory and Information Warfare (armywarcollege.edu)

με δεδομένη την αεροπορική υπεροχή, όπως είναι πιθανό, η Ρωσία εξασφάλιζε πρώτα τον τοπικό έλεγχο στη θάλασσα και τον αέρα.

Μέσα από την παρατήρηση και ανάλυση προηγούμενων ασκήσεων των Ρωσικών Ενόπλων Δυνάμεων, μια επίθεση θα ξεκινούσε με ένα αρχικό κύμα αποτελούμενο από ελικόπτερα της 810ης Ταξιαρχίας Ναυτικού Πεζικού που εδρεύει στη Σεβαστούπολη, επιφορτισμένη με την κατάληψη και την εκκαθάριση μιας ακτής αποβάσεως για να επιτρέψουν σε άρματα μάχης, πυροβόλα και συστήματα Tornado-G MLRS να αποβιβαστούν στη στεριά. Τα ελικόπτερα Mi-8 AMTSh που υποστηρίζουν αυτές τις ασκήσεις θα πρέπει να επιχειρούν από την Κριμαία, καθώς η Ρωσία δεν διαθέτει αμφίβια πλοία που μεταφέρουν ελικόπτερα. Τόσο τα άρματα μάχης όσο και το πυροβολικό θα πρέπει να συντονιστούν με UAV για έμμεσες βολές για να κρατήσουν μια ακτή και να υποστηριχθούν από ναυτικά πυρά και αεροπορικές προσβολές. Ουσιαστικά, δεδομένης της περιορισμένης μεταφορικής ικανότητας που διαθέτει η Ρωσία στην περιοχή, οι δυνάμεις της πρέπει να αντισταθμίσουν τη μάζα, μεγιστοποιώντας την ισχύ πυρός τόσο από τους σχηματισμούς τους όσο και από άλλες πηγές. Μια τέτοια δύναμη δεν θα μπορούσε να εισβάλει σε μια καλά προστατευμένη πόλη⁵⁸, αλλά θα μπορούσε να προσπαθήσει να εξασφαλίσει αεροπρογεφυρώματα ή λιμενικές εγκαταστάσεις για να επιτραπεί η μετέπειτα ενίσχυση των δυνάμεων που θα επέτρεπε να πολιορκήσουν και να καταλάβουν την πόλη.

Η κύρια πρόκληση για κάθε ρωσική αμφίβια προσπάθεια είναι η έλλειψη μεγάλων πολεμικών σκαφών εξοπλισμένων με σουίτες διοίκησης και ελέγχου, ικανότητα μεταφοράς ελικοπτέρων και αποθηκευτικό χώρο για προμήθειες που απαιτούνται συνήθως για τη διεξαγωγή και στη συνέχεια τη διατήρηση μιας επιθετικής ενέργειας. Η εγγύτητα της Κριμαίας στους πιθανούς στόχους εν μέρει το αντισταθμίζει αυτό, αλλά παραμένει αδυναμία. Τέλος, η Ουκρανία διαθέτει περιορισμένη ικανότητα άρνησης περιοχής στη θάλασσα μέσω αντιπλοϊκών πυραύλων – αυξάνοντας τους κινδύνους τουλάχιστον κάποιων απωλειών που θα μπορούσαν να είναι κρίσιμες για μια ήδη μικρή αμφίβια δύναμη. Ως εκ τούτου, για να συμβεί μια επίθεση, η Ρωσία θα χρειαζόταν δύο προϋποθέσεις για να εκπληρωθούν. Πρώτον, οι Ρωσικές Αεροδιαστημικές Δυνάμεις και ο Στόλος της Μαύρης Θάλασσας θα έπρεπε να δημιουργήσουν ένα επίπεδο ελέγχου του αέρα και της θάλασσας, επαρκές για να αντισταθμίσει το περιορισμένο μέγεθος και τις προμήθειες ενός αρχικού κύματος έως ότου δημιουργηθεί ένα αεροπρογεφύρωμα ή καταληφθεί ένα λιμάνι. Δεύτερον, η συσσώρευση Ρωσικών δυνάμεων στα ανατολικά πρέπει να απομακρύνει αρκετές από τις δυνάμεις της Ουκρανίας και να αφήσουν ανυπεράσπιστη τη νότια πλευρά της χώρας – όπως και η συγκέντρωση των Ρωσικών Δυνάμεων του 2014 στα ανατολικά σύνορα της Ουκρανίας που τράβηξε την προσοχή της και τα στρατεύματά της μακριά από την Κριμαία. Ακόμη και τότε όμως, αυτή θα ήταν μια επιλογή υψηλού κινδύνου για τη Ρωσία – αν και με σημαντικά οφέλη⁵⁹.

Τέλος, η συνεισφορά του ρωσικού στόλου της Μαύρης Θάλασσας θα μπορούσε να λάβει τη μορφή ενεργειών προσανατολισμένων τόσο προς τη Δύση για να

⁵⁸ Military Balance in the Black Sea Region (russiancouncil.ru)

⁵⁹ Military Theory and Information Warfare (armywarcollege.edu)

μην εμπλακεί όσο και στην αποτροπή της στρατιωτικής ανάπτυξης της Ουκρανίας. Το 2008, για παράδειγμα, ένας κύριος στόχος των ρωσικών αεροπορικών επιχειρήσεων ήταν η υποβάθμιση της στρατιωτικών δυνατοτήτων της Γεωργίας καταστρέφοντας βασικές υποδομές και θέτοντας τους όρους της μεταπολεμικής τάξης. Το ρωσικό Πολεμικό Ναυτικό μπορεί να επιφορτιστεί, για παράδειγμα, με τη στόχευση βασικών λιμανιών και ναυπηγείων της Ουκρανίας, τόσο για να περιορίσει τις μακροπρόθεσμες στρατιωτικές επιλογές της χώρας όσο και ως διπλωματικό μήνυμα στους εταίρους της. Μπορεί επίσης να επιλέξει να διατηρήσει έναν μεταπολεμικό αποκλεισμό για να αποτρέψει τις προμήθειες όπλων που φθάνουν στην Ουκρανία, αντικατοπτρίζοντας και στη Μαύρη Θάλασσα την προσέγγισή της στην Αζοφική⁶⁰.

Αν και είχε δοθεί ιδιαίτερη προσοχή στην ανάπτυξη των χερσαίων δυνάμεων της Ρωσίας στα ανατολικά σύνορα - και δικαίως, καθώς θα μπορούσε να είναι ο βραχίονας του ξίφους οποιασδήποτε ενδεχόμενης σύγκρουσης - υπάρχει λόγος για πιο προσεκτική παρακολούθηση των δραστηριοτήτων του Στόλου της Μαύρης Θάλασσας. Στη χειρότερη περίπτωση, η ανάπτυξη στο έδαφος μπορεί να είναι μια παραπλάνηση για μια αμφίβια επίθεση στις ακτές της Μαύρης Θάλασσας. Ακόμα κι αν αυτό δεν συμβαίνει, ο στόλος πιθανότατα θα παίξει σημαντικό ρόλο σε οποιαδήποτε ρωσική εκστρατεία εναντίον στόχων σε όλη την επικράτεια της Ουκρανίας. Αν και λίγα μπορούν να γίνουν για να αντισταθμιστεί η στρατιωτική υπεροχή των Ρωσικών Δυνάμεων βραχυπρόθεσμα, το καλύτερο που μπορεί να κάνει το NATO είναι να διατηρήσει και να μοιραστεί με τους Ουκρανούς την επίγνωση της κατάστασης σχετικά με την κίνηση πλοίων προς τη Μαύρη Θάλασσα. Μακροπρόθεσμα, οι εταίροι του NATO θα μπορούσαν να εξετάσουν το ενδεχόμενο να υποστηρίξουν τις προσπάθειες της Ουκρανίας και να αναπτύξουν τις ναυτικές τους δυνάμεις με σκοπό το ναυτικό έλεγχο της Μαύρης Θάλασσας⁶¹.

3.3.2 Τρόπος Δράσης Στόλου από Ενάργεως Επιχειρήσεων

Περίπου δύο εβδομάδες πριν από την έναρξη της εισβολής, ρωσικά πολεμικά πλοία αναπτύχθηκαν στην Ανατολική Μεσόγειο και το Αιγαίο, δημιουργώντας έναν ναυτικό αποκλεισμό - μια ουδέτερη ζώνη - που απομόνωσε τη Μαύρη Θάλασσα από τα πλοία του έκτου στόλου των ΗΠΑ και άλλα σκάφη του NATO. Αυτή η κίνηση ήταν αποτελεσματική, εμποδίζοντας το NATO να εισέλθει στη Μαύρη Θάλασσα μέσω του Βοσπόρου, παρόλο που η Τουρκία ανακοίνωσε, μια εβδομάδα μετά την έναρξη του πολέμου, ότι θα αρνηθεί την πρόσβαση στη Μαύρη Θάλασσα για όλα τα στρατιωτικά σκάφη. Στο βορρά, ο στόλος της Βαλτικής Θάλασσας αναπτύχθηκε παρομοίως, δημιουργώντας μια γραμμή άμυνας και ελέγχοντας την ελευθερία κινήσεων των πλοίων και των αεροσκαφών του NATO. Η απαγόρευση πρόσβασης είναι ένας κλασικός ρόλος για το ναυτικό στο ρωσικό ναυτικό δόγμα, γνωστό ως Anti-Access/Area Denial (A2/AD). Στόχος του είναι να περιορίσει τους ελιγμούς και τις αποτελεσματικές επιχειρήσεις των

⁶⁰ Military Balance in the Black Sea Region (russiancouncil.ru)

⁶¹ Πηγή <https://www.navalnews.com/naval-news/2022/06> Πρόσβαση 02/09/22

δυνάμεων του NATO στη θάλασσα και στον αέρα, χρησιμοποιώντας συστήματα αεράμυνας μεγάλου βεληνεκού και αντιπλοϊκού πυραύλους. Τα Ρωσικά σκάφη έλεγχαν αποτελεσματικά το θαλάσσιο και εναέριο χώρο σε αποστάσεις εκατοντάδων μιλίων. Η δεύτερη γραμμή άμυνας του δόγματος A2/AD εφαρμόστηκε με την τοποθέτηση τριών ταγμάτων αντιπλοϊκών πυραύλων Yakont, ικανών να πλήττουν στόχους σε απόσταση σχεδόν 400 μιλίων. Αυτές οι ενέργειες επέτρεψαν τον αποτελεσματικό έλεγχο της Μαύρης Θάλασσας και αποτελούσαν άμεση απειλή για όλα τα πλοία που έπλεαν σε αυτήν. Από την αρχή του πολέμου, από πληροφορίες στις ανοικτές πηγές του διαδικτύου φαίνεται πως ο ρωσικός στόλος της Μαύρης Θάλασσας ανέλαβε πλήρως τον έλεγχο της βόρειας Μαύρης Θάλασσας. Ο στόλος είχε αναλάβει δύο κρίσιμους ρόλους σε αυτόν τον πόλεμο: να διακόψει πλήρως τη θαλάσσια σύνδεση της Ουκρανίας επιβάλλοντας ναυτικό αποκλεισμό στην περιοχή και να υποστηρίξει τις χερσαίες δυνάμεις αναπτύσσοντας πυραύλους κρουζ από πλοία επιφανείας και υποβρύχια για την προσβολή χερσαίων στόχων βαθιά εντός της Ουκρανικής επικράτειας

Με την έναρξη της επίθεσης τα Ρωσικά σκάφη της Μαύρης Θάλασσας επιχείρησαν να καταστρέψουν ουκρανικά σκάφη, καταφέροντας τη βύθιση του Sloviansk και την κατάληψη δέκα άλλων ουκρανικών πολεμικών πλοίων. Επιπλέον, τις τελευταίες ημέρες του Φεβρουαρίου, το ουκρανικό ναυτικό κατέστρεψε σκόπιμα τη δική του ναυαρχίδα, τη φρεγάτα Hetman Sahaidachny, βυθίζοντας την στο λιμάνι του Mykolaiv, για να μην πέσει στα χέρια του ρωσικού ναυτικού. Το Ρωσικό ναυτικό πραγματοποίησε ακριβείς βομβαρδισμούς στρατιωτικών και πολιτικών στόχων, βαθιά μέσα στην Ουκρανία χρησιμοποιώντας τους πυραύλους Kalibr μεγάλου βεληνεκού (SS-N-30), με βεληνεκές 1500 μιλίων, με υψηλή ακρίβεια και ισχυρή κεφαλή μισού τόνου. Μόνο τις πρώτες ημέρες των μαχών, εκτιμάται ότι ρωσικά υποβρύχια και πλοία εκτόξευσαν περισσότερους από 30 πυραύλους Kalibr. Τα δεκάδες αποβατικά πλοία, ικανά να αναπτύξουν εκατοντάδες οχήματα και στρατιώτες στις ακτές της νότιας πόλης της Οδησσού ήταν σε ετοιμότητα και διεξήγαγαν γυμνάσια στην περιοχή της Κριμαίας. Τα αποβατικά πλοία περιμέναν την εντολή να επιτεθούν στην ακτή, για να εκτελέσουν μια αμφίβια πλευρική επίθεση, ως συμπληρωματικό ελιγμό στις ρωσικές χερσαίες δυνάμεις που επιχειρούσαν στην ανατολική και βόρεια Ουκρανία. Στις 3 Απριλίου, περίπου δέκα ημέρες πριν από το χτύπημα στο καταδρομικό «Moskva», το ουκρανικό υπουργείο Άμυνας ισχυρίστηκε ότι εκτόξευσε πύραυλο Neptune, χτυπώντας τη ρωσική φρεγάτα Admiral Essen. Το ρωσικό υπουργείο Άμυνας στις 12 Απριλίου απάντησε σε αυτόν τον ισχυρισμό δίνοντας βίντεο από κατάρριψη Ουκρανικού drone από τα A/A συστήματα της φρεγάτας.

Ο ρωσικός στόλος ουσιαστικά επιχειρούσε ανεμπόδιστα σε ολόκληρη την βόρεια Μαύρη Θάλασσα, μέχρι που η Ουκρανία κατάφερε και βύθισε το καταδρομικό «Moskva» την 13 Απριλίου 2022 με δύο αντιπλοϊκούς πυραύλους Neptune⁶². Ήταν μια τεράστια επιτυχία για το ουκρανικό ναυτικό, το οποίο είχε υποστεί πολλές απώλειες τις εβδομάδες από την έναρξη της εισβολής της Ρωσίας. Η βύθιση της Ρωσικής ναυαρχίδας ήταν ένα σημαντικό στρατηγικό επίτευγμα – αποτροπή, κατά των ρωσικών ναυτικών δυνάμεων που δρούσαν στη Μαύρη Θάλασσα, το οποίο ανέδειξε και την ναυτική πτυχή

⁶² Πηγή <https://www.navalnews.com/naval-news/2022/06> Πρόσβαση 26/09/22

του πολέμου. Εκτός από το τραύμα της απώλειας της ναυαρχίδας του, ο στόλος της Μαύρης Θάλασσας έχασε επίσης την ικανότητα «αεράμυνας περιοχής». Ως αποτέλεσμα, η Ουκρανία μπόρεσε και χτύπησε στη συνέχεια αρκετά ρωσικά περιπολικά σκάφη προκαλώντας τους ζημιές ή καταστρέφοντας τα με τη χρήση οπλισμένων μη επανδρωμένων αεροσκαφών τύπου TB2 Bayraktar, τουρκικής προέλευσης, κοντά στο Snake Island. Αυτές οι απώλειες μείωσαν δραματικά τις ρωσικές ναυτικές δραστηριότητες στα ανοικτά των ακτών της Οδησσού. Η βύθιση του καταδρομικού «Moskva» κατέστησε επίσης σαφές ότι ο ρωσικός στόλος είχε προβλήματα άμυνας έναντι αντιπλοϊκών πυραύλων και πως η Ουκρανία διέθετε πλέον μια πολυεπίπεδη άμυνα επιφανείας αποκτώντας πυραύλους Harpoon από τη Δανία, πυραύλους Brimstone από το Ηνωμένο Βασίλειο και RBS-17 (ή Robot-17) βλήματα από τη Σουηδία. Με αυτή την ενίσχυση, η Ουκρανία σχημάτισε μια ζώνη 75 NM (Ναυτικών Μιλίων) A2/ AD (Anti Access/Area Denial) στην περιοχή αποτελώντας άμεση απειλή για τα ρωσικά σκάφη⁶³.

Από φωτογραφίες και βίντεο που αναρτήθηκαν σε μέσα κοινωνικής δικτύωσης φαίνεται πως ο Ρωσικός στόλος αντιλήφθηκε το πρόβλημα που αντιμετώπιζαν τα σκάφη του και προσπάθησε με αυτοσχέδιες μάλλον, μη ενδεδειγμένες εκ του αποτελέσματος, λύσεις να το ξεπεράσει. Συγκεκριμένα προσπάθησαν με τη μεταφορά εν πλώ συστημάτων A/A άμυνας TOR και BUK να καλύψουν τα κενά αντιαεροπορικής και αντιπυραυλικής προστασίας που είχαν τα πολεμικά τους σκάφη. (Παράρτημα II)

Ένας άλλος σημαντικός ρόλος του Στόλου της Μαύρης Θάλασσας είναι η διασφάλιση της ελευθερίας ναυσιπλοΐας των ρωσικών εμπορικών πλοίων, που μεταφέρουν σιτάρι, φυσικό αέριο και άλλα αγαθά και επιτρέπει στο "οξυγόνο" να φτάσει στη ρωσική οικονομία κατά τη διάρκεια του πολέμου. Θα πρέπει να σημειωθεί πως, αρκετές φορές κατά τη διάρκεια του πολέμου ανακαλύφθηκαν ρωσικά εμπορικά πλοία να πλέουν χωρίς σύστημα αυτόματης αναγνώρισης (AIS), έτσι ώστε να μπορούν να πλέουν σχετικά κρυφά για να αποφύγουν την αναχαίτιση από τις δυνάμεις του NATO. Στο πλαίσιο αυτό, το ρωσικό Πολεμικό Ναυτικό εντόπισε και κατέστρεψε νάρκες που είχαν ποντιστεί από το Ουκρανικό ναυτικό και επέπλεαν ελεύθερες στη θάλασσα. Οι νάρκες ενεργοποιούνται όταν βρίσκονται κοντά ή αγγίζουν ένα σκάφος και είχε σκοπό να αποτρέψει ναυτική απόβαση Ρώσων πεζοναυτών στις Ουκρανικές ακτές πλησίον της Οδησσού. Ωστόσο οι νάρκες παρασύρθηκαν στα νερά της Μαύρης Θάλασσας, μερικές έφτασαν μέχρι τη Ρουμανία, τη Βουλγαρία και την Τουρκία προκαλώντας προβλήματα σε όσα σκάφη έπλεαν στη Μαύρη Θάλασσα.

3.4 Συμπεράσματα

Από τα παραπάνω προκύπτει πως ο Ρωσικός Στόλος της Μαύρης Θάλασσας για πολλά χρόνια μετά την κατάρρευση της ΕΣΣΔ παρέμενε απαξιωμένος και ασυντήρητος. Όταν λήφθηκε η απόφαση για αναβάθμιση του ώστε να αποτελέσει εργαλείο επιβολής της Ρωσικής Εξωτερικής πολιτικής (προσάρτηση Κριμαίας και εισβολή στην

⁶³ Πηγή <https://www.navalnews.com/naval-news/2022/06> Πρόσβαση 09/09/22

Ουκρανία) ήταν εξαιρετικά δαπανηρό και χρονοβόρο εγχείρημα, παρόλη την προτεραιότητα που έλαβε από το Ρωσικό Υπουργείο Άμυνας. Η επιδείνωση των σχέσεων μεταξύ της Ρωσικής Ομοσπονδίας και χωρών της Μαύρης Θάλασσας όπως η Γεωργία και η Ουκρανία και οι επακόλουθες στρατιωτικές επεμβάσεις το 2008 και 2014 αποτέλεσαν επιπλέον καταλύτες για την άμεση ενίσχυση του Ρωσικού στόλου της Μαύρης Θάλασσας. Παρόλα αυτά η ολοκληρωτική του ανανέωση μέχρι και πριν από την επίθεση κατά της Ουκρανίας το Φεβρουάριο του 2022 δεν επιτεύχθηκε. Έτσι ο στόλος με την έναρξη των επιχειρήσεων δεν ήταν επαρκώς εξοπλισμένος με τα κατάλληλα σκάφη για την αποτελεσματική και συνεχή υποστήριξη των ναυτικών σχεδίων του Γενικού Επιτελείου. Η αναμενόμενη από πολλούς αναλυτές απόλυτη επικράτηση του στόλου της Μαύρης Θάλασσας παρά τις αρχικές ενδείξεις επιτυχίας των πρώτων ημερών εξελίχθηκε μάλλον σε αποτυχία μετά την περίφημη καταστροφή του καταδρομικού «Moskva» από αντιπλοϊκούς πυραύλους. Ο στόλος πλέον χωρίς την αντιαεροπορική του προστασία δεν μπορούσε να αντιμετωπίσει τις αεροπορικές και πυραυλικές απειλές. Οι μετέπειτα απώλειες αρκετών περιπολικών και μικρών σκαφών του στόλου τον ανάγκασαν να παραμένει πλησίον της Κριμαίας και αρκετά μακριά από τις ακτές της Ουκρανίας για προστασία. Περιορίστηκε έτσι σε πυραυλικές προσβολές στόχων βαθιά στην Ουκρανική ενδοχώρα με τη χρήση των πανάκριβων πυραύλων κρουζ «kalibr».

Από τα παραπάνω καθίσταται φανερό πως δεν είναι αρκετή η ποσοτική υπεροχή των μέσων έναντι ενός αντιπάλου. Ο ολιστικός σχεδιασμός της σύνθεσης ενός στόλου είναι προϋπόθεση πλέον για την επιβίωση αρχικά των μονάδων του από τις εχθρικές επιθέσεις και ακολούθως στην επιτυχή εκπλήρωση της φίλιας αποστολής. Μεγάλες «πάνοπλες» μονάδες όπως το καταδρομικό «Moskva» μπορεί να προσφέρουν τεράστια ναυτική ισχύ αν δεν προστατευτούν όμως επαρκώς και αναπτύχθει γύρω τους μια ομπρέλα προστασίας σε τυχόν απώλεια τους το κόστος θα είναι τέτοιο που ίσως προκληθεί ολοκληρωτική απώλεια ναυτικών δυνατοτήτων με όσα αυτό θα συνεπάγεται για την εξέλιξη των επιχειρήσεων.

4. Ο ρόλος των ρωσικών Αεροδιαστημικών Δυνάμεων στη Μαύρη Θάλασσα

Οι Αεροδιαστημικές Δυνάμεις της Ρωσικής Ομοσπονδίας έχουν να εκτελέσουν ένα ευρύ φάσμα καθηκόντων μεταξύ των οποίων:

- Αντιμετώπιση αεροδιαστημικών απειλών και προστασία θέσεων κρατικής διαχείρισης και στρατιωτικού ελέγχου, στρατιωτικές δυνάμεις, διοικητικά και πολιτικά κέντρα, βιομηχανικές και οικονομικές περιοχές, τις σημαντικότερες υποδομές της χώρας από αεροδιαστημικά χτυπήματα του εχθρού.
- Την προσβολή εγκαταστάσεων και στρατευμάτων του εχθρού τόσο με συμβατικά όσο και με πυρηνικά μέσα καταστροφής·
- Την αεροπορική υποστήριξη των στρατευμάτων από άλλες υπηρεσίες και κλάδους των Ρωσικών Ενόπλων Δυνάμεων⁶⁴.
- Την αντιμετώπιση των βαλλιστικών πυραύλων του πιθανού εχθρού που επιτίθεται σε σημαντικές κρατικές εγκαταστάσεις·
- Την παροχή στα ανώτατα όργανα διοίκησης και ελέγχου, αξιόπιστων πληροφοριών σχετικά με εκτοξεύσεις βαλλιστικών πυραύλων καθώς και για έγκαιρη προειδοποίηση για πυραυλικές επιθέσεις·
- Την παροχή διαστημικής δυνατότητας παρατήρησης και ανίχνευσης απειλών κατά της Ρωσίας που συμβαίνουν στο διάστημα, αντιμετωπίζοντας τις.
- Εκτόξευση διαστημικών σκαφών, έλεγχος στρατιωτικών και δορυφορικών συστημάτων διπλής χρήσης κατά τη διάρκεια της πτήσης και λειτουργία ενός από αυτά προκειμένου να παρέχονται στα στρατεύματα οι απαραίτητες πληροφορίες.
- Σωστή συντήρηση των στρατιωτικών και δορυφορικών συστημάτων διπλής χρήσης, συγκροτημάτων εκτόξευσης, ελέγχου και άλλες εργασίες⁶⁵.

Οι αεροδιαστημικές δυνάμεις που σταθμεύουν και ενεργούν στην Νότια Στρατιωτική Περιφέρεια και συγκεκριμένα στην περιοχή της Μαύρης Θάλασσας δεν θα μπορούσαν να αποτελέσουν εξαίρεση σε ότι αφορά το εύρος των αποστολών που έχουν να εκτελέσουν. Ωστόσο σε ότι αφορά το διαστημικό σκέλος των αποστολών, είναι φανερό πως με αυτό ασχολούνται μόνο όσες δυνάμεις έχουν την εξιδικευμένη αυτή ικανότητα με τα αντίστοιχα διαστημικά μέσα. Οι λοιπές χρησιμοποιούν τις πληροφορίες και δυνατότητες που τους παρέχονται ώστε να φέρουν εις πέρας τις δικές τους αεροπορικές ή αντιαεροπορικές αποστολές.

⁶⁴ Πηγή <https://eng.mil.ru/en> Πρόσβαση 11/10/22

⁶⁵ Πηγή <https://eng.mil.ru/en> Πρόσβαση 11/10/22

4.1 Οργάνωση – Αεροπορικές Βάσεις Νότιας Περιφέρειας

Η αεροπορία της Νότιας στρατιωτικής περιφέρειας (περιλαμβανομένης της Μαύρης Θάλασσας) της Ρωσίας, αντιστοιχεί σε απόλυτους αριθμούς περίπου το 20% των συνολικών αεροπορικών δυνατοτήτων όλων των χωρών της Μαύρης Θάλασσας μαζί. Οι αεροπορικές δυνάμεις υπάγονται στην 4η Διοίκηση Πολεμικής Αεροπορίας & Αεράμυνας που σταθμεύουν σε 9 αεροπορικές βάσεις που βρίσκονται στη Ρωσία, την 3624η αεροπορική βάση που βρίσκεται στο αεροδρόμιο Erebuni στο Ερεβάν της Αρμενίας, η οποία φιλοξενεί 16 MiG-29 Fulcrum, καθώς και τις αεροπορικές βάσεις που βρίσκονται στην Κριμαία (κυρίως την Gvardeyskoje, κοντά στη Σεβαστούπολη). Η Ρωσία επιχειρεί στη Νότια Στρατιωτική της Περιφέρεια 121 μαχητικά (63 MiG-29 Fulcrum και 58 Su-27 Flanker), περισσότερα από 80 βομβαρδιστικά, αεροσκάφη πολλαπλών ρόλων (Su-24M Fencer, Su-27SM3, Su-30M2 και Su-34), και 129 αεροσκάφη εγγύς αεροπορικής υποστήριξης (Su-25 Frogfoot). Ωστόσο, σύμφωνα με το Ρωσικό Εξοπλιστικό Πρόγραμμα 2011-2020 και το σχέδιο προμηθειών της Πολεμικής Αεροπορίας, η Νότια Στρατιωτική Περιφέρεια πρόκειται να εισάγει νέα αεροσκάφη, συμπεριλαμβανομένων βομβαρδιστικών Su-34 (σε αντικατάσταση των μη εκσυγχρονισμένων Su-24), εκσυγχρονισμένα Su-24, πολλαπλών χρήσεων Su-30SM, επιπλέον Su-34 καθώς και μαχητικά Su-35. Επιπλέον, μετά την προσάρτηση της Κριμαίας, η Μόσχα απέκτησε ελευθερία κινήσεων για να αναπτύξει νέες μονάδες και οπτικά συστήματα στη χερσόνησο. Το ρωσικό υπουργείο Άμυνας ανακοίνωσε ότι στο πλαίσιο της ενίσχυσης των στρατιωτικών δυνάμεων στην Κριμαία το 2016, ανάπτυξε 20 επιπλέον μαχητικά Su-27, καθώς και υπερηχητικά βομβαρδιστικά μεγάλης εμβέλειας Tu-22M3 στην αεροπορική βάση Belbek⁶⁶.

Η οργάνωση των αεροπορικών δυνάμεων της Νότιας Στρατιωτικής διοίκησης των Ρωσικών Ενόπλων Δυνάμεων και συγκεκριμένα της 4ης Αεροπορικής Στρατιάς είναι η παρακάτω:

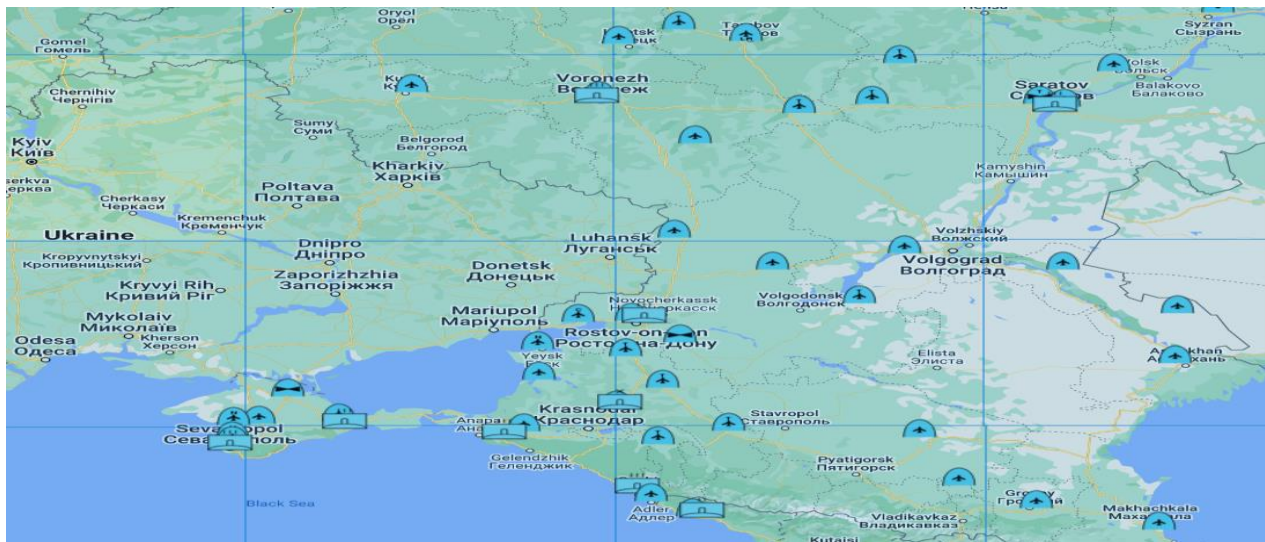

⁶⁶ <https://russiancouncil.ru/en/blackseamilitary>

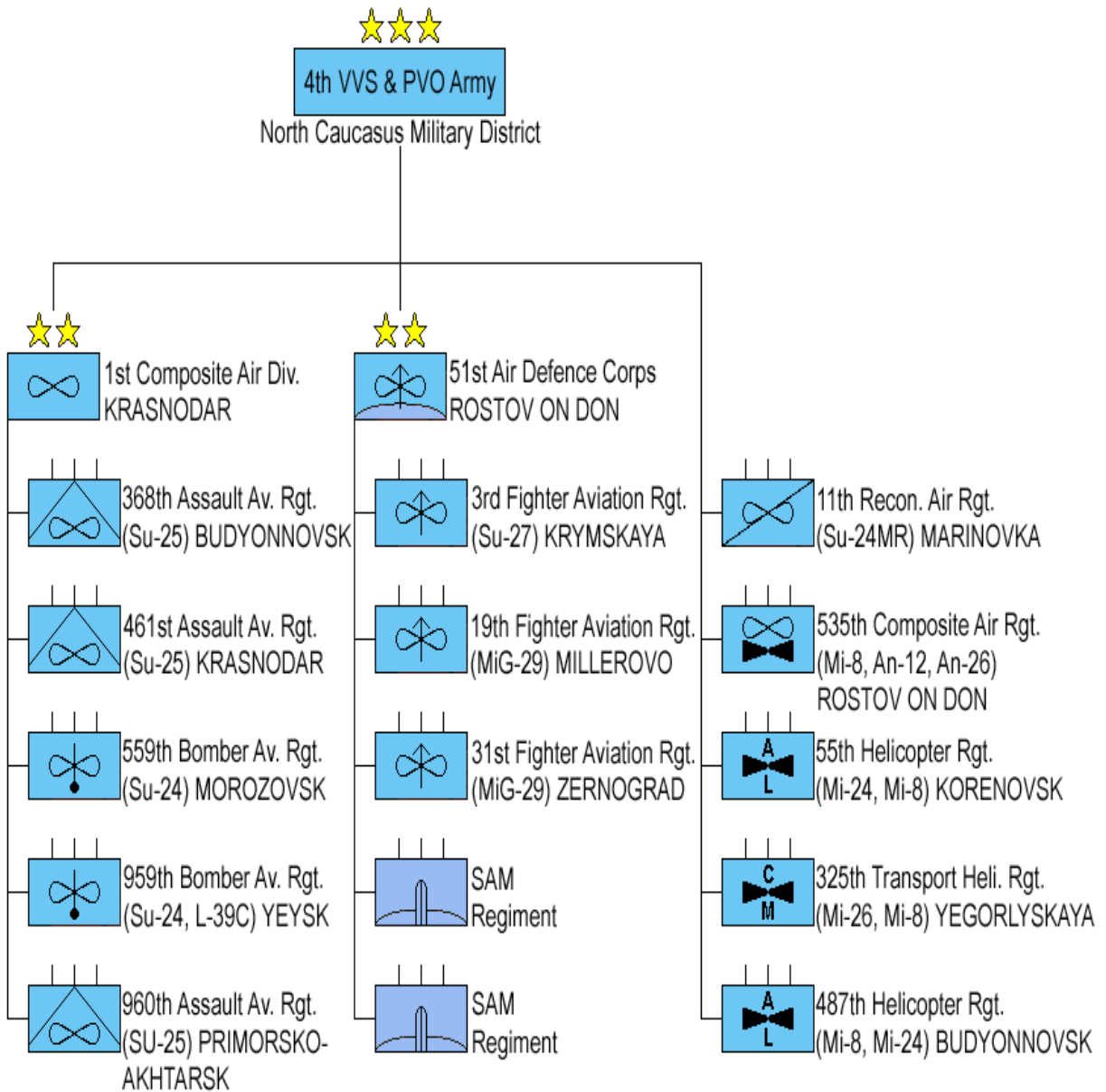

(πηγή: Rondeli Foundation, 2022)

Όπως θα ήταν αναμενόμενο υπάρχει συνδυασμός αεροπορικών μέσων και διασπορά των αεροπορικών και αντιαεροπορικών μέσων και εγκαταστάσεων σε ολόκληρη την Νότιο-δυτική Ρωσική Ομοσπονδία. Το αρχηγείο της 4ης Αεροπορικής Στρατιάς βρίσκεται σε ένα εξαιρετικά κομβικό σημείο στο Rostov-On-Don που διέρχεται υδάτινος άξονας Κασπία – Μαύρη Θάλασσα αλλά και ο χερσαίος προς Γεωργία – Αρμενία – Ιράν ή Τουρκία.

Επιπλέον από λογαριασμούς στα μέσα κοινωνικής δικτύωσης και συγκεκριμένα στο Twitter από Open Source Intelligence (OSINT) accounts έχουν συγκεντρωθεί πληροφορίες ανάπτυξης αεροπορικών δυνάμεων εγγύτερα στην Ουκρανία με το πρόσχημα των ετήσιων στρατιωτικών ασκήσεων. Οι αεροπορικές δυνάμεις αυτές με κατάλληλη και έγκαιρη υποστήριξη σε πυρομαχικά και αναλώσιμα σε συνδυασμό με επίκαιρες και ακριβείς πληροφορίες θα μπορούσαν πολύ σύντομα και άμεσα να καταστρέψουν το μεγαλύτερο αν όχι το σύνολο των Ουκρανικών αεροπορικών δυνάμεων.

4.2 Δράση Αεροπορικών Δυνάμεων στη Μαύρη Θάλασσα

Όπως και με τις Ναυτικές δυνάμεις έτσι και με τις Αεροπορικές υπάρχουν μεγάλες διαφορές ως προς τις εκτιμήσεις και την τελική τους χρήση από το Ρωσικό Στρατιωτικό επιτελείο. Οι περισσότεροι στρατιωτικοί αναλυτές εκτιμούσαν την εξέλιξη των πιθανών αεροπορικών επιχειρήσεων στηριζόμενοι στο τεράστιο τεχνολογικό και ποσοτικό χάσμα που χώριζε τις αντιμαχόμενες αεροπορικές δυνάμεις. Απέτυχαν ωστόσο να συνδέσουν στις εκτιμήσεις τους, την προσαρμοστικότητα των Ουκρανών στο εξελισσόμενο θέατρο αεροπορικών και αντιαεροπορικών επιχειρήσεων, την ενίσχυση που θα λάμβαναν από τις φίλιες σε αυτούς χώρες, την ακαμψία και προσήλωση σε λανθασμένες τακτικές από πλευράς Ρώσων ενώ αρκετοί αναλυτές δεν αντιλήφθηκαν πως το Ρωσικό Αεροπορικό Δόγμα δεν έχει καμία σχέση με το αντίστοιχο του NATO.

4.2.1 Εκτίμηση Δυνατοτήτων προ της εισβολής

Καθώς αυξανόταν η διπλωματική ένταση γύρω από τη στάση της Ρωσίας για πιθανή εισβολή στην Ουκρανία, αυξανόταν και η συσσώρευση αεροπορικής ισχύος γύρω από αυτή. Υπήρξαν ευρέως διαδεδομένες αναφορές ότι η Ρωσία έχει συγκεντρώσει 90-120.00 στρατεύματα στα διάφορα σύνορα της Ουκρανίας και, στις 18 Ιανουαρίου, ανακοινώθηκε μια κοινή άσκηση ετοιμότητας για μάχη μεταξύ Ρωσίας-Λευκορωσίας, η λεγόμενη «UNION RESOLVE». Στο πλαίσιο αυτής της άσκησης, η Ρωσία ανακοίνωσε την ανάπτυξη μαχητικών της Ανατολικής Στρατιωτικής Περιφέρειας και αεροσκαφών εγγύς αεροπορικής υποστήριξης. Μια μοίρα Su-35 θα δρούσε με δύο ομάδες αεροσκαφών εγγύς αεροπορικής υποστήριξης Su-25SM, δύο μοίρες αντιαεροπορικών πυραύλων SA-21 μεγάλου βεληνεκούς καθώς και επιπρόσθετες δυνάμεις επιθετικών αεροσκαφών. Επιπλέον, η αεροπορική ανάπτυξη στη Λευκορωσία σηματοδότησε και τις πρώτες ενδείξεις αυξημένης αεροπορικής ισχύος γύρω από την Ουκρανία, ώστε να αυξήσει περαιτέρω τη διπλωματική ισχύ της η Ρωσία.

Στις 24 Ιανουαρίου, ένα μήνα περίπου πριν την εισβολή, ο Ουκρανός πρέσβης στο Ηνωμένο Βασίλειο, Vadym Prystaiko, έσπευσε να επισημάνει τα κενά στην

ουκρανική αεράμυνα και για τα οποία ζήτησε άμεση υποστήριξη από τους συμμάχους. Υπήρξαν εικασίες για το πώς η Ρωσία θα μπορούσε να χρησιμοποιήσει την αεροπορική της δύναμη ως μέρος μιας εισβολής. Αν η Ρωσία ενεργούσε σύμφωνα με τα Νατοϊκά αναμενόμενα, τότε αναμφίβολα θα ξεκινούσε τις αεροπορικές επιχειρήσεις αποκτώντας τον έλεγχο του αέρα που με βάση τα μέσα που διαθέτει θα ήταν πολύ απλό. Έχει άλλωστε αποδείξει στο παρελθόν, όπως στη Συρία, ότι μπορεί να μεταφέρει και θέσει σε λειτουργία άμεσα, εξελιγμένα συστήματα αεράμυνας. Η μεταφορά των SA-21 στη Λευκορωσία ήταν μια πρώιμη ένδειξη αυτής της προσπάθειας. Το SA-21 είναι μέρος του ολοκληρωμένου συστήματος αεράμυνας S400, το οποίο είναι πολύ ανώτερο από το παλαιότερο S300, που έχει η Ουκρανία. Επιπρόσθετα το σύστημα S300 δεν έχει αποδειχθεί τόσο αποτελεσματικό στη Συρία. Ωστόσο, η ενσωμάτωση σύγχρονων αισθητήρων, όπλων ακριβείας και μαχητικών με σκοπό την ολοκληρωμένη αεράμυνα έχει αποδειχθεί στο παρελθόν μεγάλη πρόκληση για τη Ρωσία, με ορισμένους αναλυτές μάλιστα να υποστηρίζουν ότι είναι η αχίλλειος πτέρνα της. Αναμφίβολα, τα τρωτά σημεία των συστημάτων αεράμυνας της Ρωσίας θα τύχουν σοβαρής παρατήρησης και ελέγχου από τους δυτικούς συμμάχους ώστε να βρουν τα αδύναμα της σημεία και να διαταράξουν την αποτελεσματικότητά της προς όφελος των Ουκρανικών ενόπλων δυνάμεων. Φυσικά, από πλευράς αριθμών και ποιότητας, η ρωσική αεροπορία υπερτερεί πλήρως της ουκρανικής, η οποία είναι ένα συνονθύλευμα παλαιών ρωσικών αεροσκαφών (MiG-29, Su-24, Su-25) περιορισμένων δυνατοτήτων που έχουν επιπλέον μειωθεί σε αριθμούς τα τελευταία χρόνια λόγω της συνεχιζόμενης σύγκρουσης στην περιοχή του Ντοντσκ. Φαίνεται απίθανο να πραγματοποιηθεί κάποιο είδος εναέριας επιχείρησης «σοκ και δέος» («shock and awe») όπως αυτές που σχεδιάζουν οι ΗΠΑ και NATO, καθώς αυτό θα συναντούσε διεθνή αγανάκτηση και σχεδόν σίγουρα θα κόστιζε οικονομικά στη Ρωσία. Σίγουρα έχουν τις δυνατότητες και οι παρατηρητές έσπευσαν να επισημάνουν ότι ο τρίτος μεγαλύτερος στόλος βομβαρδιστικών της Ρωσίας (μετά τις ΗΠΑ και την Κίνα) δεν θα χρειαζόταν καν να εγκαταλείψει τον ρωσικό εναέριο χώρο για να εξαπολύσει πλήγματα μεγάλης εμβέλειας κατά της Ουκρανίας. Υπάρχουν 76 βομβαρδιστικά Bear και Blackjack εξοπλισμένα με πυραύλους κρουζ KH101 εμβέλειας 3000 μιλίων που θα μπορούσαν να χρησιμοποιηθούν. Στον αντίποδα, ο αδιάκριτος χαρακτήρας ενός μαζικού βομβαρδισμού θα υπονόμει τον πιθανό στρατηγικό στόχο της Ρωσίας να ανακτήσει το Ουκρανικό έδαφος χωρίς να υποκινήσει διεθνείς αντιδράσεις. Έτσι, αυτό υποχρεώνει πιθανώς σε ένα πιο μετριοπαθές αεροπορικό σχέδιο άμεσης υποστήριξης των επίγειων δυνάμεων με χρήση στενής αεροπορικής υποστήριξης και UAV όπως άλλωστε καταγράφεται και στο δόγμα αεροπορικών της επιχειρήσεων. Και πάλι βέβαια, η Ρωσία δεν στερείται ικανοτήτων στη διεξαγωγή τέτοιων επιχειρήσεων. Οι ανακοινώσεις διαφόρων χωρών οι οποίες προσφέρουν στις Ουκρανικές Ένοπλες Δυνάμεις τακτικά συστήματα αντιαεροπορικής προστασίας όπως είναι το σύστημα Stinger παρουσιάζουν κάποια πρόκληση για τα Ρωσικά αεροσκάφη τα οποία θα επιχειρούν σε χαμηλά ύψη.

Ορισμένοι προτείνουν ότι ο «Δεύτερος» Πόλεμος του Ναγκόρνο-Καραμπάχ του 2020 θα μπορούσε να αποτελέσει παράδειγμα, καθώς θεωρήθηκε θεμελιώδης με την έννοια ότι τα UAV είχαν αντίκτυπο «που άλλαξε το παιχνίδι» στις χερσαίες επιχειρήσεις. Υπολογίζεται ότι η Αρμενία έχασε 224 άρματα μάχης σε σύγκριση

με 36 από το Αζερμπαϊτζάν. Είναι πολύ αξιοσημείωτο ότι το Αζερμπαϊτζάν χρησιμοποίησε τότε μεταξύ άλλων UAV και το τουρκικής προέλευσης UAV μάχης Bayraktar TB2, το οποίο αποδείχθηκε πολύ αποτελεσματικό, σε σημείο που η Τουρκία δέχτηκε ευρεία κριτική και εμπορικούς περιορισμούς προμήθειας ανταλλακτικών και απαρτίων από τον Καναδά. Αυτό που είναι ενδιαφέρον είναι ότι η Ουκρανία η οποία έχει συμφωνία συμπαράγωγής του συγκεκριμένου UAV, το έχει εντάξει στους εξοπλισμούς της και 2021 ισχυρίστηκε ότι είχαν πετύχει την πρώτη καταστροφή Ρωσικού πυροβόλου D-30 των αυτονομιστών στην περιοχή του Ντονπας. Η Ρωσία γνωρίζοντας τη σημασία που μπορούν να έχουν τα UAV και Drones θα αναζητήσει ενεργά τρόπους για να περιορίσει αυτές τις απειλές⁶⁷.

Οι εκτιμήσεις των στρατιωτικών αναλυτών φαίνεται πως δεν απείχαν και πολύ από τον τρόπο δράσης που τελικά επέλεξαν ή αναγκάστηκαν να επιλέξουν οι Ρωσικές αεροδιαστημικές δυνάμεις. Είναι ξεκάθαρο πως οι εκτιμήσεις βασίστηκαν πολύ στο ευρύτερο διεθνές περιβάλλον και τις δυνατότητες των πιθανών αντιμαχόμενων αεροπορικών δυνάμεων. Από την μία η Ρωσία δια της ρητορικής της παρουσίαζε μια πιθανή στρατιωτική επιχείρηση ως μια πράξη προστασίας των Ρωσόφωνων που ζούσαν στις ανατολικές επαρχίες της Ουκρανίας οπότε οι μαζικές αεροπορικές και πυραυλικές προσβολές θα έβλαπταν αυτό το αφήγημα και από την άλλη η τεράστια διαφορά δυνατοτήτων της έδιναν το πλεονέκτημα να επιβάλει τη θέληση της με όποιο τρόπο εξυπηρετούσε τους σκοπούς της καλύτερα. Η Ουκρανία σύμφωνα με τις εκτιμήσεις πριν την έναρξη των εχθροπραξιών θα είχε μερική δυνατότητα χρήσης των UAV και Drones ενώ θα περιοριζόταν μάλλον σε αντιαεροπορικό ρόλο με τη χρήση μικρών φορητών A/A συστημάτων προσφορά των φίλιων χωρών όπως οι ΗΠΑ και το ΗΒ. Η χρήση των παρωχημένων Σοβιετικού τύπου αεροσκαφών και A/A συστημάτων μέσου και μεγάλου βεληνεκούς θεωρείτο πως δεν θα ήταν δυνατή καθώς θα καταστρέφονταν από τη Ρωσική αεροπορία κατά τις πρώτες προσβολές.

⁶⁷ Πηγή <https://www.aerosociety.com/news/crisis-in-ukraine-the-air-power-dimension>, Πρόσβαση 11/10/22

4.2.2 Τρόπος Δράσης Ρωσικών Αεροπορικών Δυνάμεων - Αποτυχίες

Η Ρωσία υποτίθεται ότι θα έπληττε την Ουκρανία, καταλαμβάνοντας το Κίεβο «μέσα σε λίγες μέρες, αναγκάζοντας ίσως μια ουκρανική συνθηκολόγηση σε λιγότερο από μια εβδομάδα». Αυτό φυσικά δεν συνέβη και η σύγκρουση συνεχίζεται εδώ και αρκετούς μήνες χωρίς να διαφαίνεται οποιαδήποτε λύση.

Τα αρχικά πλήγματα εναντίον της Ουκρανίας στις 24 Φεβρουαρίου έμοιαζαν βγαλμένα από εγχειρίδιο αντιαεροπορικών επιχειρήσεων: πλήγηκαν σταθερά ραντάρ, σταθμοί διοίκησης και ελέγχου και αεροδρόμια. Στοχοποιήθηκαν πολύ εύκολα κινητά ραντάρ, όπως και στοιχεία S-300P (SA-10A) που είχαν όμως από καιρό χάσει τη δυνατότητα κίνησης τους λόγω έλλειψης ανταλλακτικών. Δεν υπάρχει αμφιβολία ότι η Ουκρανία έχασε τον πλήρη έλεγχο του εναέριου χώρου της σε χαμηλό υψόμετρο αλλά και από τα συστήματα S-300 από τη Λευκορωσία, τα οποία ενέπλεξαν με επιτυχία τουλάχιστον ένα ουκρανικό μαχητικό πάνω από το Κίεβο, επιδεικνύοντας τη ρωσική ικανότητα να αμφισβητήσει τον έλεγχο του εναέριου χώρου και σε μεγαλύτερα ύψη από θέσεις εκτός Ουκρανίας. Η ρωσική τακτική αεροπορία άρχισε τις επιχειρήσεις με την ανατολή του ηλίου ενώ ο ουκρανικός στρατός ισχυρίστηκε ότι κατέρριψε επτά ρωσικά αεροσκάφη πριν νυχτώσει εκείνη την πρώτη μέρα. Οι ουκρανικές δυνάμεις δεν ήταν χωρίς απώλειες αεροσκαφών και οι ίδιες, τόσο από χερσαία αντιαεροπορικά συστήματα όσο και από καταρρίψεις από Ρωσικά μαχητικά σε αερομαχίες. Οι Ουκρανοί πιλότοι προσαρμόστηκαν ωστόσο πολύ νωρίς στη χρήση πολύ χαμηλού υψομέτρου, όπου το ανάγλυφο του εδάφους παρείχε προστασία από πυραύλους μεγάλου βεληνεκούς που εκτοξεύονταν από τη Λευκορωσία και τη Ρωσία. Αναφορές από Ουκρανούς αεροπόρους αποκάλυψαν ότι οι πιλότοι MiG-29 τείνουν να πετούν γρήγορα και χαμηλά, εκτελώντας προσβολές στόχων ευκαιρίας. Δεν ήταν μια ξαφνική ωστόσο προσαρμογή απαραίτητων τακτικών, οι Ουκρανοί πιλότοι εκπαιδεύονταν για χρόνια αναγνωρίζοντας τις περιορισμένες δυνατότητες της A/A ομπρέλας της χώρας τους⁶⁸.

Από την αρχή της εισβολής, οι Ρωσικές Αεροδιαστημικές Δυνάμεις (VKS) κατέπληξαν αρνητικά τους υποστηρικτές του αεροπορικού όπλου, με τις προφανείς αποτυχίες τους, συμπεριλαμβανομένης της αδυναμίας απόκτησης αεροπορικής υπεροχής, της περιορισμένης χρήσης όπλων ακριβείας και της κακής επιλογής στόχων υψηλής αξίας. Τυφλωμένοι από τις τεχνολογικές δυνατότητες των νεότερων μαχητικών αεροσκαφών της Ρωσίας, οι δυτικοί στρατιωτικοί αναλυτές έπεσαν βαθιά στην παγίδα της «ανάλυσης βάσει δυνατοτήτων», εξαπατημένοι από την ευκολία σύγκρισης εξοπλισμού, διχασμένοι από πολιτικές προτιμήσεις, την εκπαίδευση και ανθρώπινο δυναμικό. Στην πραγματικότητα, ωστόσο, αυτό που παρατηρούμε στην Ουκρανία είναι ακριβώς αυτό που θα έπρεπε να περιμένουμε από τη ρωσική αεροπορία. Ο ρωσικός στρατός δεν χρησιμοποιεί όπως έχουμε δει και προηγουμένως την αεροπορική ισχύ με τον τρόπο που κάνουν οι Ηνωμένες Πολιτείες και το NATO. Ο λόγος είναι προφανής, δεν χρειάστηκε ποτέ

⁶⁸ Götz E, Russia, the west, and the Ukraine crisis: three contending perspectives, Contemporary Politics, Vol 22, Issue 3, 2016.

να το κάνουν, και ποτέ δεν υπέφεραν από έναν αντίπαλο που το έκανε. Η Ρωσία δεν μπορεί να σχεδιάσει μια αεροπορική εκστρατεία επειδή δεν έχει δει ποτέ καμία από τις δύο πλευρές - επιθετική ή αμυντική - και η ρωσική αεροπορία χρησιμοποιήθηκε πάντοτε ως ιπτάμενο πυροβολικό και όχι ως στρατηγικό εργαλείο. Στις επιχειρήσεις που διεξήγαγε μέχρι πρότινος, η αεροπορική υπεροχή δεν ήταν ζήτημα, στο Αφγανιστάν, στην Τσετσενία (1994 και 1999), τη Γεωργία (2008) και την Ουκρανία (2014-2015). Στη Συρία (2015-), η Ρωσία είχε και χρησιμοποίησε την αεροπορική υπεροχή, αλλά η αεροπορική ισχύς εξακολουθούσε να διαδραματίζει υποστηρικτικό ρόλο στις χερσαίες δυνάμεις — και κυρίως για τις Συριακές και όχι τις Ρωσικές χερσαίες δυνάμεις. Δεν υπήρξε καμία Ρωσική αεροπορική εκστρατεία κατά του Ισλαμικού Κράτους που να είχε σχεδιαστεί για να διαλύσει το Ισλαμικό Κράτος ως σύστημα, σε αντίθεση με την αμερικανική προσπάθεια που διεξαγόταν παράλληλα. Αντίθετα, η Ρωσία χρησιμοποίησε τη Συρία ως πεδίο δοκιμών, παρέχοντας δυνατότητες και πυρά «εναέριου πυροβολικού» κατόπιν αιτήσεων της στρατιωτικής διοίκησης της Συρίας. Δεν φαίνεται να υπάρχει ρωσικό αντίστοιχο με το «The Air Campaign: Planning for Combat» του Warden, το οποίο έχει χρησιμεύσει ως το θεμελιώδες έγγραφο για τον σχεδιασμό των σύγχρονων αεροπορικών εκστρατειών. Ομοίως, δεν έχουν αναπτύξει τα εργαλεία, διαδικασίες ή τεχνικές που χρησιμοποιούνται συνήθως από τις Ηνωμένες Πολιτείες και το NATO για τον σχεδιασμό αεροπορικών εκστρατειών. Εν ολίγοις, ο ρωσικός στρατός ενδεχομένως να μην είχε καταστρώσει ένα σχέδιο αεροπορικών επιχειρήσεων επειδή δεν είχε κατάλληλους σχεδιαστές - ή ακόμη και αν είχε, αυτοί οι σχεδιαστές δεν φαίνεται να είχαν εμπλακεί στην προετοιμασία ενός ολοκληρωμένου σχεδίου επιχειρήσεων για την «ειδική επιχείρηση» στην Ουκρανία. Αυτό ήταν βέβαια απολύτως σύμφωνο με τη ρωσική φιλοσοφία για παροχή πυρών μέσω μαζικής χρήσης πυροβολικού, και η οποία επεκτείνεται όπως θα ήταν αναμενόμενο και στις αεροδιαστημικές δυνάμεις, όπου τα αεροσκάφη χρησιμοποιούνται συχνά ως «ιπτάμενο πυροβολικό». Η εγγύς αεροπορική υποστήριξη με δυνατότητα προσβολών ακριβείας, όπως εφαρμόζεται από τις Ηνωμένες Πολιτείες, και το NATO, απλώς δεν αποτελεί στοιχείο της Ρωσικής φιλοσοφίας διεξαγωγής αεροπορικών επιχειρήσεων. Αυτό που βλέπουμε από τη Ρωσική αεροπορία στην Ουκρανία είναι το λογικό αποτέλεσμα του τρόπου με τον οποίο μάχεται ο ρωσικός στρατός, όχι μια αποτυχημένη αντανάκλαση του τρόπου με τον οποίο οι Ηνωμένες Πολιτείες και οι σύμμαχοί τους χρησιμοποιούν τις αεροπορικές δυνάμεις. Ελλείψει ολοκληρωμένου σχεδίου εκστρατείας, οι Ρωσικές δυνάμεις έκαναν και συνεχίζουν να κάνουν βασικά λάθη. Ενώ τα αρχικά ρωσικά σχέδια ενδεχομένως να ήταν εν πρώτης σωστά και σύμφωνα με το δόγμα τους, απέτυχαν να υλοποιηθούν. Τα αεροδρόμια είναι γνωστό ότι είναι πολύ δύσκολο να καταστραφούν, ωστόσο ο ρωσικός στρατός δεν δέσμευσε την απαραίτητη ισχύ για να πετύχει να τα θέσει σε εκτός μάχης. Οι κρατήρες που δημιουργήθηκαν στους διαδρόμους απογείωσης από τους πυραύλους και βόμβες των Ρώσων, δεν ήταν αρκετοί για να απαγορεύσουν την απογείωση των Ουκρανικών MiG-29 Fulcrum τα οποία έτσι και αλλιώς σχεδιάστηκαν για να μπορούν να απογειώνονται σε μισοκατασταμένους διαύλους. Η απώλεια των σταθερών ραντάρ είναι πάντοτε αναμενόμενη από τις δυνάμεις αεράμυνας, οι οποίες κατά κανόνα έχουν κάποιο εναλλακτικό σχέδιο για να παραμείνουν στον αγώνα, παρέχοντας έγκαιρη προειδοποίηση, για τις επερχόμενες αεροπορικές απειλές. Οι ρωσικές δυνάμεις

κάνοντας ένα ακόμη κρίσιμο λάθος δεν συνέχισαν τις προσβολές των συστημάτων ραντάρ και αεράμυνας των Ουκρανών, θεωρώντας πως το αρχικό κύμα εναέριων προσβολών θα οδηγούσε στην κατά κράτος επικράτηση τους ενώ δεν υπολόγισαν καθόλου την αντίσταση που θα προέβαλαν οι Ουκρανικές δυνάμεις στη συνέχεια. Επιπλέον δεν χρησιμοποίησαν επαρκείς αεροπορικές δυνάμεις για την αναχαίτηση και καταστροφή των Ουκρανικών μαχητικών αεροσκαφών εν πτήση. Δεν εκμεταλλεύτηκαν την ευκαιρία που είχαν να καταστρέψουν τους σταθμούς ελέγχου των UAV TB-2 Bayraktar ενώ αυτοί ήταν ακόμη σταθμευμένοι μέσα στα στρατόπεδα τους. Τα συστήματα αυτά διασκορπίστηκαν αμέσως μετά τον πρώτο γύρο προσβολών και είναι απίθανο αν θα είναι ξανά ευάλωτα σε αεροπορικά κτυπήματα ακριβείας. Αξιοσημείωτη ήταν επίσης η υπόθεση εκ μέρους της Ρωσικής Στρατιωτικής ηγεσίας ότι μια αεροπορική επίθεση θα μπορούσε να πραγματοποιηθεί χωρίς αεροπορική υπεροχή. Ο τρόπος με τον οποίο η ρωσικές δυνάμεις αναμενόταν να ενισχύσουν το αεροπρογεφύρωμα στο αεροδρόμιο Hostomel, τις πρώτες μέρες της εισβολής, εκ του καταστροφικού για αυτές αποτελέσματος, τίθεται υπό σοβαρή αμφισβήτηση. Μόνο αν θεωρηθεί ότι βασίστηκε στην εσφαλμένη εκτίμηση και μάλλον προσδοκία, ότι η Ουκρανία θα εγκατέλειπε τον αγώνα αμαχητί μπορεί κάποιος να το θέσει ως δικαιολογία⁶⁹.

Οι Ουκρανικές δυνάμεις, αποδείχθηκαν, αποτελεσματικές στη διεξαγωγή ασύμμετρου πολέμου και εμπόδισαν τις ρωσικές δυνάμεις από το να επιτύχουν τους στόχους τους, τον ένα μετά τον άλλο. «Η Ρωσία απέτυχε να εδραιώσει την αεροπορική υπεροχή, να καταλάβει το Κίεβο ή να καταλάβει κάποιες μεγάλες πόλεις στη βόρεια Ουκρανία, η εκστρατεία του Ντονμπάς έχει τελματώσει», έγραψε για το Atlantic Council, ο Tyson Wetzel, Διοικητής της 32ης Αεροπορικής Πτέρυγας Συλλογής πληροφοριών της Αμερικανικής Πολεμικής Αεροπορίας. Η Ρωσία έπρεπε να εδραιώσει την αεροπορική υπεροχή εντός των πρώτων 72 ωρών της σύγκρουσης, επιτρέποντας στις επίγειες δυνάμεις της να επιχειρούν με αεροπορική υποστήριξη. Αντίθετα, «οι ρωσικές δυνάμεις απέτυχαν να ελέγξουν τους ουρανοί και υπέστησαν τεράστιες αεροπορικές απώλειες που εμπόδισαν την αεροπορική υποστήριξη για την χερσαία εισβολή». Ο Wetzel υποστηρίζει ότι οι ρωσικές αποτυχίες δεν πρέπει να κατηγορηθούν εξ ολοκλήρου για την έκβαση του αεροπορικού πολέμου στην Ουκρανία. Αντίθετα, πρέπει επίσης να αποδοθεί στις ουκρανικές επιτυχίες. «Η Ρωσία ανέπτυξε μια εντυπωσιακή αεροπορική και αντιαεροπορική άμυνα στην περιοχή πριν από την εισβολή, συμπεριλαμβανομένων εκατοντάδων προηγμένων μαχητικών, μαχητικών βομβαρδιστικών και επιθετικών αεροσκαφών, καθώς και σύγχρονων πυραύλων μικρής, μεσαίας και μεγάλης εμβέλειας εδάφους-αέρος (SAMs)». «Η Ρωσία χρησιμοποίησε επίσης βομβαρδιστικά μεγάλου βεληνεκούς που εκτοξεύουν πυραύλους κρουζ και αεροσκάφη ειδικών αποστολών σχεδιασμένα να παρέχουν δυνατότητες αεροπορικής διοίκησης και ελέγχου (C2) καθώς και πληροφορίες, επιτήρηση και αναγνώριση (ISR).» Για να αντιμετωπίσει αυτόν τον εντυπωσιακό στόλο προηγμένων αεροσκαφών της Ρωσίας, η Ουκρανία δημιούργησε έναν σχετικά ασήμαντο στόλο αρχαιωμένων μαχητικών, καθώς και SAM μικρού και μεσαίου βεληνεκούς. «Στα χαρτιά, η Ρωσία είχε σαφή ποσοτικά και ποιοτικά πλεονεκτήματα έναντι

⁶⁹Πηγή <https://warontherocks.com> Πρόσβαση 11/09/22

της Πολεμικής Αεροπορίας της Ουκρανίας», έγραψε ο Αμερικανός πτέραρχος. Ωστόσο, παρά τα μυριάδες πλεονεκτήματα, η Ρωσία απέτυχε να εδραιώσει την αεροπορική υπεροχή – για την οποία, ο Wentzel αναφέρει αρκετούς λόγους. «Πρώτον, τα αρχικά πλήγματα (της Ρωσίας) στις 24 Φεβρουαρίου ήταν σε μεγάλο βαθμό αναποτελεσματικά για να δώσουν ένα άμεσο χτύπημα νοκ-άουτ». Αντί τα αρχικά πλήγματα να συγκεντρωθούν στα κέντρα βάρους, η Ρωσία τα διέσπειρε σε ολόκληρη τη χώρα, διαχέοντας τη συνολική τους επίδραση και επιτρέποντας στην Ουκρανία να συνεχίσει να ενισχύει μια σημαντική αμυντική προσπάθεια. Ο Wentzel αναφέρει ως δεύτερο λόγο την κακώς εκτελεσμένη από τη Ρωσία καταστολή της εχθρικής αεράμυνας. Η Ρωσία «απέτυχε να καταστρέψει κινητά πυραυλικά συστήματα εδάφους αέρος (SAM) και η στόχευση των ουκρανικών στρατιωτικών αεροδρομίων ήταν σε μεγάλο βαθμό αναποτελεσματική, καθώς δεν κατέστρεψαν διαδρόμους προσγείωσης ενώ δεν κατάφεραν να κατέστρεψαν αρκετά μαχητικά αεροσκάφη στο έδαφος για να αποτρέψουν την αποτελεσματική ουκρανική άμυνα». «Τέταρτον, οι ρωσικές δυνάμεις απέτυχαν να ενσωματώσουν πληροφορίες τακτικής ή πεδίου μάχης». Ουσιαστικά, η Ρωσία πολεμούσε στα τυφλά, αγνοώντας τοποθεσίες στόχων υψηλής αξίας, όπως «ο Πρόεδρος της Ουκρανίας Volodymyr Zelenskyy, κινητά αντιπυραυλικά συστήματα, κρίσιμοι κόμβοι επικοινωνιών και Ουκρανικές στρατιωτικές θέσεις διοίκησης». Τέλος, η Ρωσία απέτυχε να αντιμετωπίσει τα ουκρανικά μη επανδρωμένα αεροσκάφη - ένα άλλο παράδειγμα της ασύμμετρης, αποτελεσματικότητας της Ουκρανίας. Ουκρανικά μη επανδρωμένα αεροσκάφη κατέστρεψαν ρωσικά χερσαία στρατεύματα. Συνολικά, «η αεροπορική εκστρατεία δεν φάνηκε να έχει μια γενική ιδέα ή ένα αντικειμενικό σκοπό. Στην πραγματικότητα, η Ουκρανία μπόρεσε να επιχειρήσει ανεμπόδιστα, προκαλώντας τεράστιες απώλειες στη Ρωσικής Αεροπορίας⁷⁰.

4.3 Συμπεράσματα

Από την μελέτη των αεροπορικών δυνατοτήτων που μπορούσαν να αναπτύξουν και εμπλέξουν, οι Ρωσικές Αεροδιαστημικές μονάδες στην Νότια περιφέρεια και συγκεκριμένα στη Μαύρη θάλασσα ακόμη και ο πιο αδαής θα παραδεχόταν πως αυτές θα είχαν ένα «υγιεινό περίπατο» σε περίπτωση θα συγκρούονταν με τις Ουκρανικές δυνάμεις. Η περαιτέρω δε ενίσχυση αυτών των δυνατοτήτων με το πρόσχημα των ετήσιων ασκήσεων έδινε ξεκάθαρα πλεονεκτήματα, στρατιωτικά αλλά και διπλωματικά στη Ρωσική Ομοσπονδία έναντι της Ουκρανίας και των συμμάχων της. Από τις εκτιμήσεις για τη χρήση σύγχρονων πυραυλικών αντιαεροπορικών συστημάτων, υπερσύγχρονων αεροσκαφών πολλαπλών ρόλων κατά τη διεξαγωγή των αεροπορικών επιχειρήσεων, προέκυψαν εντελώς άλλα δεδομένα. Λόγω της απουσίας σωστού και κατάλληλα προσαρμοσμένου αεροπορικού σχεδίου επιχειρήσεων, περιορισμένων αριθμών πυρομαχικών ακριβείας, ελλιπούς εκπαίδευσης των Ρώσων πιλότων, περιορισμένης πρόσβασης σε έγκυρες και έγκαιρες πληροφορίες για τις κινήσεις των Ουκρανών η Ρωσική αεροπορία έχει όπως

⁷⁰ Harrison Kass, 2022

φαίνεται μέχρι τώρα αποδειχθεί πολύ κατώτερη των προσδοκιών της Ρωσικής στρατιωτικής και πολιτικής ηγεσίας.

Σημαντικό ρόλο ωστόσο διαδραμάτισαν και οι μη αναμενόμενες Ουκρανικές αεροπορικές επιχειρήσεις και αντιδράσεις. Οι Ουκρανοί πιλότοι μπόρεσαν να επιβιώσουν των αρχικών πληγμάτων στις αεροπορικές τους βάσεις και προσαρμόστηκαν νωρίς στα δεδομένα που είχαν να αντιμετωπίσουν.

Ο Wentzel συνιστά στις αμερικανικές δυνάμεις να μάθουν από τα λάθη της ρωσικής Πολεμικής Αεροπορίας σχετικά με την Ουκρανία. Η αδυναμία της Ρωσίας να εξασφαλίσει την αεροπορική υπεροχή, η επακόλουθη αδυναμία της να κρατήσει τα εδάφη που κατέκτησε στην Ουκρανία, φανερώνουν περίτρανα τη συνεχιζόμενη σημασία της αεροπορικής υπεροχής στον σύγχρονο πόλεμο. Παρά τις μεταβαλλόμενες τακτικές και τεχνολογία του σύγχρονου πολέμου - η αεροπορική υπεροχή εξακολουθεί να εμφανίζεται ως προϋπόθεση για τη νίκη σε μια σύγκρουση - αν και, όπως επισημαίνει ο John Mearsheimer στο θεμελιώδες κείμενό του, *The Tragedy of Great Power Politics*, η αεροπορική υπεροχή από μόνη της δεν θα κερδίσει έναν πόλεμο.

5. Διδάγματα και Προσαρμογή του NATO

Το NATO ως ένας τεράστιος στρατιωτικός οργανισμός αποτελούμενος από μερικά από τα ισχυρότερα κράτη του κόσμου, τα οποία πρωτοπορούν σε τομείς όπως, οι δυνατότητες των ενόπλων δυνάμεων, η τεχνολογία, η εξελιγμένες επιστήμες και η ισχυρή οικονομία οφείλει να παρατηρεί και να προσαρμόζεται στις διεθνείς αλλαγές. Στη σύνοδο των κρατών μελών του NATO που έγινε τον Ιούνιο 22, τέθηκαν προς συζήτηση και επίλυση θέματα τα οποία προέκυψαν από τον συνεχιζόμενο πόλεμο στην Ουκρανία. Εάν πρόκειται να διατηρήσει τη μακροπρόθεσμη ικανότητά του για αποτροπή και άμυνα προς όφελος των μελών του, θα είναι εξίσου σημαντικό να ληφθούν μέτρα για τον καθορισμό και εφαρμογή βασικών επιχειρησιακών προτεραιοτήτων, καθεμία από τις οποίες προέρχεται από τα αρχικά συμπεράσματα που κατέληξαν οι στρατιωτικοί αναλυτές από τον πόλεμο Ρωσίας-Ουκρανίας όχι μόνο στον αεροπορικό και ναυτικό τομέα αλλά σε όλους τους τομείς και πεδία στρατιωτικών επιχειρήσεων.

5.1 Δυνατότητες ταχείας ανάπτυξης και συντήρησης δυνάμεων.

Ως σημείο εκκίνησης, είναι σημαντικό να αναγνωρίσουμε ότι σχεδόν όλα τα κράτη μέλη του NATO, εκτός από τις Ηνωμένες Πολιτείες και ίσως την Ελλάδα είχαν – σύμφωνα με μια πρόσφατη ανάλυση της Ευρωπαϊκής Ένωσης (ΕΕ)– «για χρόνια υποχρηματοδοτήσει τον αμυντικό τομέα, που οδήγησε σε συσσώρευση των κενών και των ελλείψεων στις συλλογικές στρατιωτικές δυνατότητες⁷¹. Το πιο σημαντικό στο πλαίσιο του τρέχοντος περιβάλλοντος, η «ικανότητα λειτουργίας πλήρους φάσματος και υψηλής έντασης επιχειρήσεων παραμελήθηκε». Αυτή η παραμέληση, και η συνακόλουθη ανάγκη εστίασης στην αποκατάσταση της ικανότητας για διεξαγωγή μαχών υψηλής έντασης, αναγνωρίζεται πλέον από τους στρατιωτικούς ηγέτες του NATO. Για παράδειγμα, το «Στρατηγικό Όραμα του Αρχηγού του Επιτελείου Άμυνας της Γαλλίας, ορίζει συγκεκριμένα την απαίτηση να είναι σε θέση να ανταποκριθεί, ανάμεσα σε πολλά άλλα, σε μια σύγκρουση υψηλής έντασης»⁷². Ωστόσο, όπως ανέφερε μια πρόσφατη έκθεση του RAND: «Η ικανότητα της Γαλλίας να διατηρήσει μια υψηλού επιπέδου και έντασης, συμβατική σύγκρουση είναι περιορισμένη. Ο γαλλικός στρατός μπορεί να είναι σε θέση να ολοκληρώσει όλες τις αποστολές που του έχουν ανατεθεί ταυτόχρονα, αλλά δεν έχει βάθος, πράγμα που σημαίνει ότι τέτοιες απαιτητικές επιχειρήσεις θα εξαντλούσαν γρήγορα τόσο τους ανθρώπινους όσο και τους υλικούς πόρους του». Αυτό που ισχύει για τη Γαλλία ισχύει εξίσου και για άλλους ευρωπαϊκούς στρατούς, συμπεριλαμβανομένης —ίσως το πιο σημαντικό— της Γερμανίας, η οποία έχει για πολλά χρόνια παραμελήσει τις στρατιωτικές της ικανότητες επιφέροντας σημαντική μείωση δυνατοτήτων. Επιπλέον, ενώ λειτουργεί σε διαφορετική κλίμακα όσον αφορά τους πόρους και την εμπέλεια, ο ίδιος ο στρατός των ΗΠΑ δεν είναι επαρκώς προετοιμασμένος, ιδίως όσον αφορά τα πυρομαχικά και τα

⁷¹ Πηγή <https://eur-lex.europa.eu/resource.html> Πρόσβαση 11/09/22

⁷² Πηγή <https://www.defense.gouv.fr/sites/default/files/ema> Πρόσβαση 12/10/22

αποθέματά του για μια συνεχή, υψηλής έντασης σύγκρουση. Ωστόσο, αυτές οι ελλείψεις είναι πλήρως επανορθώσιμες εάν ληφθούν τα κατάλληλα μέτρα.

Η αρχική απαίτηση για επιτυχία σε σύγκρουση υψηλής έντασης είναι, φυσικά, απλώς να υπάρχουν διαθέσιμα επαρκή όπλα και υποστήριξη. Η ανάλυση της ΕΕ περιλαμβάνει την ανάγκη «συμπλήρωσης των αποθεμάτων» μεταξύ των «πιο επειγόντων ελλείψεων δυνατοτήτων»⁷³. Λαμβάνοντας μαθήματα από τον πόλεμο Ρωσίας-Ουκρανίας, αυτά τα αποθέματα θα πρέπει να περιλαμβάνουν σύγχρονα αντιαερματικά όπλα, φορητούς αντί-αεροπορικούς πυραύλους μικρού και μέσου βεληνεκούς, συστήματα τα οποία προσθέτουν σημαντικές ικανότητες ελιγμών και αποτελεσματικότητας στις χερσαίες δυνάμεις. Επιπλέον, τα μη επανδρωμένα εναέρια οχήματα τόσο για αναγνώριση όσο και για εκτέλεση πυρών μεγάλης εμβέλειας έχουν αποδειχθεί βασικά όπλα στο πεδίο της μάχης. Η αποτελεσματική αεράμυνα για τις περιοχές μετόπισθεν και την προστασία των γραμμών ανεφοδιασμού είναι επίσης πολύ κρίσιμη. Τέλος, τα αποθέματα πυρομαχικών ακριβείας για τις αεροπορικές δυνάμεις πρέπει να αυξηθούν σημαντικά. Όλα τα προαναφερθέντα θα πρέπει να επιμετρηθούν στο πλαίσιο μιας πιθανής σύγκρουσης που, όπως έδειξε ο πόλεμος Ρωσίας-Ουκρανίας, μπορεί να παραταθεί για πολλούς μήνες – ίσως και χρόνια. Επομένως, τα αποθέματα και οι δυνατότητες αναπλήρωσης πρέπει να δημιουργηθούν έχοντας υπόψη ένα τέτοιο χρονοδιάγραμμα.

Το NATO θα πρέπει μέσω της υφιστάμενης διαδικασίας αμυντικού σχεδιασμού του να θέσει τους απαραίτητους στόχους. Ωστόσο, δεν πρέπει να υπάρχει αμφιβολία ότι η επίτευξη του απαιτούμενου επιπέδου ικανότητας θα απαιτήσει σημαντικές αυξήσεις στους αμυντικούς προϋπολογισμούς, καθώς το χάσμα ήταν πολύ σημαντικό. Όπως αναφέρει μια ανάλυση της ΕΕ: «Αν όλα τα κράτη μέλη δαπανούσαν το 2% του ΑΕΠ τους για την άμυνα με το 20% αφιερωμένο σε επενδύσεις, από το 2006 έως το 2020, αυτό θα είχε ως αποτέλεσμα επιπλέον περίπου 1.100 δισεκατομμύρια ευρώ για την άμυνα, εκ των οποίων περίπου 270 ευρώ δισεκατομμύρια σε επενδύσεις». Σίγουρα για τον οργανισμό, ο στόχος του 2% είναι σημαντικός, αλλά άμεσα θα πρέπει να θεσπίσει μια πρόσθετη πρωτοβουλία ετοιμότητας/βιωσιμότητας σε μικρότερο βάθος χρόνου -ίσως τρία ή τέσσερα χρόνια- που θα αύξανε σημαντικά τις δυνατότητες και την ετοιμότητα των δυνάμεων των κρατών μελών⁷⁴.

Οι μεγάλες αυξήσεις στον επενδυτικό προϋπολογισμό της Γερμανίας παρέχουν ένα μοντέλο για μια δημοσιονομική προσέγγιση που θα πρέπει να ακολουθήσουν άλλες χώρες. Η Γερμανία έχει υποσχεθεί να φτάσει το 2 τοις εκατό ετησίως, μεταξύ άλλων δαπανώντας εκατό δισεκατομμύρια ευρώ σε μια τετραετία για επενδύσεις⁷⁵. Μαζί με την αύξηση της χρηματοδότησης, και ως πρόσθετο μέρος μιας προσπάθειας ετοιμότητας/διατήρησης του NATO, θα πρέπει να δοθεί στον Ανώτατο Συμμαχικό Διοικητή για την Ευρώπη (SACEUR) το καθήκον (και η εξουσία) να επανεξετάσει και να αναφέρει

⁷³ Πηγή https://op.europa.eu/en/publication-detail/-/publication_Πρόσβαση 11/10/22

⁷⁴ Ήφαιστος Π., Ο ανταγωνισμός των μεγάλων δυνάμεων για τον έλεγχο της κατανομής ισχύος πλανητικά και περιφερειακά: Οι περιφερειακές διενέξεις στην Ουκρανία και στη Μέση Ανατολή, Διακλαδική Επιθεώρηση, τεύχος 31, 2015

⁷⁵ Πηγή <https://www.sipri.org/commentary/blog/2022/explainer-proposed-hike-german-military-spending> Πρόσβαση 11/10/22

την ετοιμότητα των δυνάμεων που θα συγκροτείται σε περίπτωση έκτακτης ανάγκης. Μια εστιασμένη προσπάθεια για την ετοιμότητα και τη βιωσιμότητα, που δημιουργείται μέσω της διαδικασίας αμυντικού σχεδιασμού και εποπτεύεται από το SACEUR, θα ενισχύσει σημαντικά την αποτρεπτική και αμυντική στάση του NATO.

5.2 Ικανοποιητική συμμετοχή Ευρωπαϊκών δυνάμεων πρώτης γραμμής.

Η προθυμία της Ρωσίας να χρησιμοποιήσει βία, όπως καταδεικνύεται από την επίθεσή της στην Ουκρανία, μαζί με την επιδιωκόμενη επέκταση της Συμμαχίας ώστε να συμπεριλάβει τη Φινλανδία και τη Σουηδία, καθώς και η ανάγκη των Ηνωμένων Πολιτειών να έχουν την ικανότητα να δρουν ταυτόχρονα, σε δύο κύρια θέατρα (Ινδο-Ειρηνικού και Ευρώπης) επιχειρήσεων, δικαιολογούν μια αναθεώρηση της υφιστάμενης ανάπτυξης των δυνάμεων του NATO. Σε γενικές γραμμές, χρειάζεται να προωθούνται περισσότερο μέσα σε τακτική βάση εγγύτερα στις περιοχές ενδιαφέροντος, πρέπει να ενισχυθούν οι δυνατότητες άμεσης μετακίνησης δυνάμεων, η Ευρώπη και ο Καναδάς πρέπει να αναλάβουν σημαντικότερους ρόλους και πιο ενεργή συμμετοχή ενώ η πυρηνική αποτροπή πρέπει να εκσυγχρονιστεί. Η συνεχιζόμενη αντίδραση του NATO στην εισβολή της Ρωσίας στην Ουκρανία έχει ήδη οδηγήσει σε σημαντικά μεγαλύτερη παρουσία δυνάμεων στην Ανατολική Ευρώπη. Οι Ηνωμένες Πολιτείες έχουν τώρα περίπου μια δύναμη εκατό χιλιάδων ανδρών και γυναικών στο ευρωπαϊκό θέατρο και τέσσερα νέα ενισχυμένα τάγματα Προωθημένης Παρουσίας (enhanced Forward Presence – eFP battalions). Ωστόσο, οι τρέχουσες προωθημένες δυνάμεις του NATO δεν έχουν σκοπό να αντιμετωπίσουν μια ρωσική επίθεση κατά της Συμμαχίας που θα προκύψει εκτός του πλαισίου του πολέμου στην Ουκρανία. Η ικανότητα επιπλέον της Ρωσίας να διεξάγει επιθετικές επιχειρήσεις κατά χωρών μελών του NATO επηρεάζεται δυσμενώς από τον συνεχιζόμενο πόλεμο στην Ουκρανία.

Κατά συνέπεια, δύο τύποι συγκρούσεων απαιτούν σχεδιασμό από το NATO. Πρώτον, είναι πιθανό, αντί για μια επίθεση πλήρους κλίμακας, η Ρωσία να αναλάβει αυτό που ορισμένοι έχουν περιγράψει ως «περιορισμένη κατάληψη εδαφών» σε ένα ή περισσότερα από τα κράτη της Βαλτικής (κάτι παρόμοιο είτε με την αρχική της επίθεση στην Ουκρανία που επιδίωξε να πετύχει ένα γρήγορο χτύπημα που θα έπληττε το Κίεβο, ή τις συνεχιζόμενες ενέργειες της Ρωσίας που φαίνονται σχεδιασμένες να πάρουν τον έλεγχο τμήματος της Ουκρανίας που περιλαμβάνει το Ντονπας και την περιοχή κατά μήκος της Αζοφικής Θάλασσας). Δεύτερο, καθώς αναδιατάσσει τις δυνάμεις της μετά τη σύγκρουση στην Ουκρανία, η Ρωσία θα μπορούσε να αναλάβει μια πιο σημαντική πλήρους κλίμακας επιχείρηση που η ρωσική ηγεσία θα κρίνει απαραίτητη με βάση τους γεωπολιτικούς της λογισμούς. (για παράδειγμα, κλιμάκωση ως απάντηση σε ενέργειες του NATO που θα αναληφθούν για να «υπερασπιστεί» μια καταληφθείσα ή/και προσαρτημένη περιοχή).

Μια αναθεωρημένη στάση των δυνάμεων του NATO για αποτελεσματική αποτροπή θα πρέπει να έχει την ικανότητα να ανταποκρίνεται σε κάθε έναν από αυτούς τους τύπους πιθανόν δράσεων της Ρωσίας. Οι στρατιωτικές αρχές του NATO θα πρέπει να δημιουργήσουν τον απαραίτητο σχεδιασμό και απαιτήσεις ενώ, θα πρέπει να

αναγνωριστεί ότι οι Ηνωμένες Πολιτείες, ακόμη και με τις απαιτήσεις τους στον Ινδο-Ειρηνικό, είναι σε θέση να παρέχουν ουσιαστικές δυνατότητες για μια σύγκρουση στο ευρωπαϊκό θέατρο πολέμου. Ωστόσο, για να μεγιστοποιηθεί η αποτρεπτική στάση του NATO, τα ευρωπαϊκά έθνη θα πρέπει να παρέχουν ένα σημαντικό μέρος των απαιτούμενων δυνάμεων.

Πρώτον, η Γαλλία, η Γερμανία και το Ηνωμένο Βασίλειο θα πρέπει να σχεδιάσουν να αναλάβουν σημαντικούς ρόλους. Για παράδειγμα, το Ηνωμένο Βασίλειο διατηρεί επί του παρόντος μια τεθωρακισμένη, μια μηχανοκίνητη και μια ταξιαρχία πυροβολικού για τις ανάγκες του NATO. Ανάλογες δυνάμεις θα πρέπει να διατεθούν και από τη Γαλλία και τη Γερμανία, οι οποίες δυνάμεις θα απαιτήσουν σημαντικές βελτιώσεις δυνατοτήτων ετοιμότητας και επιβιωσιμότητας τους.

Δεύτερον, οι ευρωπαϊκές στρατιωτικές δομές περιλαμβάνουν έναν αριθμό υφιστάμενων πολυεθνικών σχηματισμών, όπως η Κοινή Εκστρατευτική Δύναμη υπό την ηγεσία του Ηνωμένου Βασιλείου (συμπεριλαμβανομένων της Νορβηγίας, της Φινλανδίας, της Δανίας, της Ισλανδίας και των χωρών της Βαλτικής) και του Γερμανο-Ολλανδικού Σώματος. Πρέπει να ληφθούν αποφάσεις για το εάν και πώς τέτοιοι σχηματισμοί θα πρέπει να περιλαμβάνονται σε μια αποτελεσματική άμυνα.

Τρίτον, οι ευρωπαϊκές αεροπορικές δυνάμεις είναι σημαντικές και θα έπαιζαν επίσης σημαντικό ρόλο σε οποιαδήποτε σύγκρουση. Η προσθήκη περισσότερων από εκατό μαχητικών αεροσκαφών από τη Φινλανδία και τη Σουηδία θα προσθέσει στις δυνατότητες του NATO, όπως επίσης και η απόκτηση μαχητικών F-35 από τη Δανία, τη Φινλανδία, την Ολλανδία, τη Νορβηγία, την Πολωνία και το Ηνωμένο Βασίλειο.

Καθεμία από αυτές τις ευρωπαϊκές δυνατότητες θα πρέπει να ληφθεί υπόψη για την ανάπτυξη μιας άμυνας στο θέατρο επιχειρήσεων πλήρους κλίμακας, αν και οι ιδιαιτερότητες θα διαφέρουν μεταξύ των περιοχών.

Στα βορειοανατολικά, το σενάριο κατάληψης εδαφών μπορεί καλύτερα να αποτραπεί από πρόσθετες προωθημένες δυνάμεις σε καθένα από τα κράτη της Βαλτικής και την Πολωνία. Τα υπάρχοντα τάγματα eFP δεν έχουν τις πολεμικές δυνατότητες που θα απαιτούνταν σε περίπτωση τέτοιας επίθεσης. Ωστόσο, μια αποτελεσματική προσέγγιση για την αποτροπή και την άμυνα θα μπορούσε να επιτευχθεί με την αναβάθμιση του επιπέδου παρουσίας σε καθεμία από τις Βαλτικές χώρες καθώς και την Πολωνία συνδυάζοντας την προσέγγιση αυτή με βελτιωμένες δυνατότητες κινητικότητας που θα βασίζονται σε έγκαιρα προωθημένο υλικό και μέσα. Υπάρχει υποστήριξη για μια τέτοια ενισχυμένη παρουσία, με το Γερμανό καγκελάριο να δηλώνει, «Είμαστε έτοιμοι να ενισχύσουμε τη δέσμευσή μας προς το NATO και να τη διευρύνουμε διαθέτοντας για το σκοπό αυτό μια βαριά εξοπλισμένη ταξιαρχία μάχης⁷⁶. Αυτή είναι μια ευπρόσδεκτη εξέλιξη. Και, όπως ίσως υπονοείται από τη δήλωση της καγκελαρίου, καθένα από το Ηνωμένο Βασίλειο, τον Καναδά και τη Γερμανία, που ηγούνται των ταγμάτων eFP, θα μπορούσε να διατηρήσει μια βαριά ταξιαρχία στην Εσθονία, τη Λετονία και τη Λιθουανία, αντίστοιχα. Οι Ηνωμένες Πολιτείες θα μπορούσαν να διατηρήσουν τρεις βαριά εξοπλισμένες ταξιαρχίες, με επίκεντρο την Πολωνία αλλά να διοργανώνουν τακτικές

⁷⁶ Πηγή <https://www.ft.com/content> Πρόσβαση 11/09/22

ασκήσεις με τη συμμετοχή δυνάμεων από τη Βαλτική. Ωστόσο, εάν ο στόχος είναι οι δυνάμεις του NATO να έχουν μια πραγματική αποτελεσματική ικανότητα, οι προτεινόμενες έξι ταξιαρχίες μάχης θα πρέπει να αποτελούν μόνο ένα μέρος της προσπάθειας. Πιο συγκεκριμένα, μια πλήρως ικανή προωθημένη δύναμη θα πρέπει να περιλαμβάνει τουλάχιστον μία ταξιαρχία πυροβολικού και κατά προτίμηση δύο τεθωρακισμένες ή M/K ταξιαρχίες. Επιπλέον, μονάδες εγγύς α/α άμυνας για την υποστήριξη κάθε ταξιαρχίας· και προκαθορισμένο προωθημένο υλικό και μέσα για επιπλέον ομάδες μάχης 5-7 ταξιαρχιών, οι οποίες θα μπορούσαν να περιλαμβάνουν τεθωρακισμένα, και ΤΟΜΠ. Οι αεροπορικές δυνάμεις έχοντας μεγαλύτερη κινητικότητα, δεν θα χρειαζόταν απαραίτητως να προωθηθούν, αλλά θα πρέπει να έχουν το υλικό και τις προγραμματισμένες διευθετήσεις στις προκεχωρημένες βάσεις επιχειρήσεων (συμπεριλαμβανομένης της αντιαεροπορικής και αντιπυραυλικής άμυνας) για να υποστηρίξουν τουλάχιστον τριάντα μοίρες μαχητικών, καθώς και επιπλέον αεροσκαφών για διοίκηση και έλεγχο, για πληροφορίες, επιτήρηση και αναγνώριση⁷⁷.

Στο βορρά, ενώ το NATO πάντα σχεδίαζε για την άμυνα της Νορβηγίας, η αναμενόμενη σύντομα προσθήκη της Φινλανδίας και της Σουηδίας θα απαιτήσει αναγκαστικά μια αναθεωρημένη και ενισχυμένη στάση της συμμαχίας στη Βαλτική Θάλασσα⁷⁸. Η Φινλανδία, η Σουηδία και η Νορβηγία έχουν εδώ και καιρό σημαντικές αλληλεπιδράσεις, μεταξύ άλλων μέσω ασκήσεων και τέτοιων ρυθμίσεων όπως η Nordic Defense Cooperation (NORDEF), καθώς και με την Κοινή Εκστρατευτική Δύναμη υπό την ηγεσία του Ηνωμένου Βασιλείου (JEF)⁷⁹. Έχοντας αυτά τα δεδομένα, δεν θα πρέπει να είναι υπερβολικά περίπλοκο για το NATO να δημιουργήσει μια καινούργια δομή δυνάμεων και διοίκησης που να περιλαμβάνει τη Φινλανδία και τη Σουηδία. Αρχικά, το Ηνωμένο Βασίλειο έχει την ικανότητα να δημιουργήσει (και, τουλάχιστον αρχικά) να ηγηθεί ενός τέτοιου νέου οργανισμού, όπως αποδεικνύεται από την πρόσφατη ανάπτυξη δύο παραρτημάτων, των κεντρικών γραφείων του Standing Joint Force Headquarters (SJFHQ) που εδρεύει στη Βρετανία, στη Βαλτική⁸⁰.

Στην περιοχή της Μαύρης Θάλασσας, η Γαλλία ανέλαβε να ηγηθεί ενός από τα νέα τάγματα eFP⁸¹. Αυτή η προσπάθεια θα μπορούσε να στηριχθεί και η Γαλλία θα μπορούσε να αναλάβει τον ηγετικό ρόλο για την άμυνα της Μαύρης Θάλασσας, συμπεριλαμβανομένης της αποστολής μέσω και υλικού στην περιοχή για να εξασφαλιστεί η ταχεία ενίσχυση των δυνάμεων σε περίπτωση ανάγκης. Ενώ τα έθνη της Μαύρης Θάλασσας δεν αντιμετωπίζουν τόσο άμεση χειρσαία απειλή όσο αυτή που υπάρχει στα βορειοανατολικά, η αντιμετώπιση των ρωσικών αεροπορικών και πυραυλικών δυνατοτήτων θα είναι σημαντική, όπως και η διατήρηση του ελέγχου των παράκτιων περιοχών. Θα απαιτηθούν αντιαεροπορικές, αντιπυραυλικές, καθώς και αντιπλοϊκές δυνατότητες, ενώ οι ναυτικές δυνάμεις θα χρειαστεί να νικήσουν τον ρωσικό στόλο της

⁷⁷ Πηγή <https://www.rand.org> Πρόσβαση 11/09/22

⁷⁸ Πηγή <https://www.iefimerida.gr/kosmos/nato-askisi-30000-stratiotes-norbigia-apo-tis-megaliteres-meta-ton-psyhro-polemo> Πρόσβαση 25/11/22

⁷⁹ Πηγή <https://www.atlanticcouncil.org/> Πρόσβαση 11/10/22

⁸⁰ Πηγή <https://www.gov.uk/government/news> Πρόσβαση 05/10/22

⁸¹ Πηγή <https://www.aerotime.aero/articles> Πρόσβαση 11/10/22

Μαύρης Θάλασσας που ούτως ή αλλιώς παρά τα πλήγματα που έχει μέχρι τώρα δεχθεί, αναμένεται η ενίσχυση του με σύγχρονες μονάδες στα επόμενα λίγα χρόνια. Η διατήρηση του ελέγχου στα στενά μεταξύ της Μαύρης και της Μεσογείου Θάλασσας θα είναι επίσης βασικό καθήκον, με την Τουρκία να αναλαμβάνει τον ηγετικό ρόλο, αλλά αυτή η προσπάθεια θα πρέπει να συντονιστεί με τη Γαλλία.

Όπως έχει σημειωθεί παραπάνω, η Ρωσία θα μπορούσε να αναλάβει μια επίθεση πλήρους κλίμακας στο πλαίσιο της «υπεράσπισης» ρωσικών εδαφών. Το NATO θα χρειαστεί να σχεδιάσει ικανές δυνάμεις επαρκείς για να νικήσει μια ρωσική δύναμη περίπου 150.000–200.000 (δηλαδή το μέγεθος της ρωσικής δύναμης που εμπλέκεται επί του παρόντος στην Ουκρανία). Το NATO έχει προφανώς περισσότερες από αρκετές δυνάμεις για να ανταποκριθεί σε αυτήν την απαίτηση και, όπως έδειξε ο πόλεμος στην Ουκρανία, θα υπήρχε χρόνος προειδοποίησης εάν η Ρωσία χρησιμοποιούσε μια τόσο μεγάλη δύναμη⁸². Με επαρκή χρόνο, το NATO θα μπορούσε να υπερβεί τον αριθμό οποιασδήποτε ρωσικής δύναμης, αλλά η αποτελεσματικότητα μιας τέτοιας προσέγγισης θα εξαρτιόταν σε μεγάλο βαθμό από την ικανότητα των δυνάμεων να καταλάβουν γρήγορα τις πολεμικές τους θέσεις. Υπάρχει σημαντική αβεβαιότητα ως προς τις δυνατότητες κινητικότητας εντός της Ευρώπης, καθώς και τις δυνατότητες αερομεταφορών για τις δυνάμεις των ΗΠΑ που δεν έχουν εκπονήσει κατάλληλα σχέδια μετακίνησης των στρατευμάτων, μέσων και υλικών που διατηρούνται επί του παρόντος στην Ευρώπη. «Δύο πρόσφατες μελέτες, μία την οποία συνέταξε ένας πρώην Ανώτατος Συμμαχικός Διοικητής του NATO και άλλη από έναν πρώην διοικητή χερσαίας ευρωπαϊκής διοίκησης των ΗΠΑ, κατέληξαν στο συμπέρασμα ότι το NATO έπρεπε να αναβαθμίσει σημαντικά την ικανότητά του για στρατιωτική κινητικότητα. Η σημασία της κινητικότητας για μια αποτελεσματική στρατηγική ενίσχυσης είναι γνωστή και η Ευρωπαϊκή Ένωση έχει, στην πραγματικότητα, καθιερώσει μια πρωτοβουλία στρατιωτικής κινητικότητας. Δυστυχώς, αυτή η πρωτοβουλία υπο-χρηματοδοτείται σημαντικά—με την ΕΕ να έχει προϋπολογισμό μόνο 1,69 δισεκατομμύρια ευρώ σε διάστημα πέντε ετών σε σύγκριση με τα 6,5 δισεκατομμύρια ευρώ που προτείνει η Ευρωπαϊκή Επιτροπή...»⁸³

Τέλος, εκτός από τις απαιτήσεις συμβατικής δύναμης που περιγράφονται παραπάνω, το NATO θα χρειαστεί να ενισχύσει την αξιοπιστία της πυρηνικής του αποτρεπτικής δύναμης, μέσω του προγραμματισμένου εκσυγχρονισμού των πυρηνικών δυνάμεων των ΗΠΑ, καθώς και εκείνων της Γαλλίας και του Ηνωμένου Βασιλείου. Ο εκσυγχρονισμός είναι σημαντικός για τη διατήρηση της αποτελεσματικότητας των δυνάμεων, και κάτι τέτοιο θα συμβάλει στην αποτροπή, μεταξύ άλλων ως στοιχείο αποτελεσματικής διαχείρισης πιθανών ταυτόχρονων συγκρούσεων στην Ευρώπη και τον Ινδο-Ειρηνικό. Οι πυρηνικές δυνάμεις είναι ένας τομέας στον οποίο ο ρωσικός στρατός έχει αναλάβει έναν δεκαπενταετή διαρκή εκσυγχρονισμό που οδήγησε σε αρκετούς νέους τύπους όπλων. Μαζί με τις πυρηνικές απειλές που έχει κάνει η Ρωσία στο πλαίσιο του πολέμου Ρωσίας-Ουκρανίας, ο ρωσικός πυρηνικός εκσυγχρονισμός καταδεικνύει μια

⁸² Πηγή <https://www.capital.gr/diethni/3663190/to-nato-fobotan-gia-niki-tou-poutin-tora-anisuxei-gia-tin-itta-tou> Πρόσβαση 25/11/22

⁸³ Πηγή <https://nationalinterest.org/feature> Πρόσβαση 20/10/22

πιθανότητα χρήσης πυρηνικών όπλων, γεγονός που καθιστά ακόμη πιο σημαντική την ισχυρή πυρηνική αποτροπή του NATO.

5.3 Ενίσχυση κυβερνοασφάλειας κρίσιμων υποδομών

Σε περίπτωση σύγκρουσης με τη Ρωσία, η επιτυχής άμυνα θα εξαρτηθεί σε μεγάλο βαθμό από τις ανθεκτικές δυνατότητες κυβερνοασφάλειας, προκειμένου να διατηρηθεί η λειτουργία των βασικών κρίσιμων υποδομών που είναι απαραίτητες για τη διασφάλιση της αμυντικής αποστολής. Η επίτευξη αυτού του στόχου θα απαιτήσει όχι μόνο προσπάθειες της κυβέρνησης, αλλά και τη δημιουργία ενός αποτελεσματικού μηχανισμού συντονισμού μεταξύ των κυβερνήσεων και του ιδιωτικού τομέα, καθώς ο τελευταίος θα εμπλακεί σημαντικά στον κυβερνοπόλεμο. Ο ουσιαστικός κυβερνοπόλεμος της Ρωσίας εναντίον της Ουκρανίας υπογραμμίζει τη σημασία μιας τέτοιας αποτελεσματικής κυβερνοασφάλειας. Όπως έχει περιγράψει ο βοηθός γενικός γραμματέας του NATO για τις πληροφορίες: Όλα τα διαθέσιμα στοιχεία δείχνουν ότι η Ρωσία έχει εφαρμόσει μια συντονισμένη κυβερνοεκστρατεία με σκοπό να παράσχει στις δυνάμεις της ένα πρώιμο πλεονέκτημα κατά τη διάρκεια του πολέμου στην Ουκρανία «το μέγεθος των προ-κινητοποίησης, καταστροφικών επιχειρήσεων στον κυβερνοχώρο, ήταν άνευ προηγουμένου. Την ημέρα που ξεκίνησε η εισβολή, οι ρωσικές κυβερνο-μονάδες ανέπτυξαν με επιτυχία το πιο καταστροφικό κακόβουλο λογισμικό -συμπεριλαμβανομένου και εναντίον συμβατικών, στρατιωτικών στόχων καθώς και σε υποδομές πολιτικών επικοινωνιών, σε στρατιωτικά κέντρα διοίκησης και ελέγχου- Τα κτυπήματα ήταν περισσότερα από ό,τι συνήθως χρησιμοποιούν οι υπόλοιπες κυβερνοδυνάμεις του κόσμου σε ένα δεδομένο έτος. Τα σωρευτικά αποτελέσματα αυτών των επιθέσεων ήταν εντυπωσιακά. Τις ώρες πριν από την εισβολή, η Ρωσία έπληξε μια σειρά σημαντικών στόχων στην Ουκρανία, καθιστώντας ανενεργά τα συστήματα υπολογιστών πολλών κυβερνητικών, στρατιωτικών και καίριων τομέων υποδομής»⁸⁴.

Το NATO πρέπει να προβλέψει ότι σε οποιαδήποτε σύγκρουση με τη Ρωσία, θα αντιμετωπίσει τους ίδιους τύπους κυβερνο-επιθέσεων. Η διατήρηση των κυβερνητικών λειτουργιών και η εύλογα επαρκής λειτουργία των υποδομών ζωτικής σημασίας, ιδιαίτερα εκείνων που είναι απαραίτητες για τη διασφάλιση της αμυντικής αποστολής, θα ήταν κρίσιμης σημασίας. Μέσω της διαδικασίας αμυντικού σχεδιασμού, το NATO θα πρέπει να θέσει ως στόχο ένα σχέδιο κυβερνοασφάλειας που χρησιμοποιεί τις πιο αποτελεσματικές προσεγγίσεις κυβερνοασφάλειας, δηλαδή έναν συνδυασμό αρχιτεκτονικών μηδενικής εμπιστοσύνης, προηγμένης αναζήτησης απειλών και συνεχούς ανάλυσης ευπάθειας. Το εργαστήριο Λίνκολν του Ινστιτούτου Τεχνολογίας της Μασαχουσέτης έχει περιγράψει αρχιτεκτονικές μηδενικής εμπιστοσύνης (Zero Trust) περιγράφοντας οι βασικές αρχές πίσω από το ΖΤ είναι:

1) Καθολικός έλεγχος ταυτότητας όλων των χρηστών, συσκευών και υπηρεσιών.

2) Τμηματοποίηση πρόσβασης, που δεν επιτρέπει σε καμία οντότητα πρόσβαση σε περισσότερο από ένα μικρό μέρος των πόρων του οργανισμού.

⁸⁴ Πηγή <https://www.foreignaffairs.com/articles/> Πρόσβαση 07/09/22

3) Ελάχιστη εξουσιοδότηση, διατήρηση της πρόσβασης σε πόρους μόνο σε εκείνες τις οντότητες που «χρειάζονται να γνωρίζουν» και μπορούν να είναι αξιόπιστες.

4) Κρυπτογράφηση παντού για την προστασία των πληροφοριών, είτε εντός είτε εκτός των δικτύων του οργανισμού. και

5) Συνεχής παρακολούθηση και προσαρμογή για έγκαιρη ανίχνευση εισβολών και προσαρμογή της πρόσβασης ανάλογα.»⁸⁵.

Το NATO έχει, μέχρι στιγμής, επιλέξει να περιγράψει το καθήκον του για την ανθεκτικότητα στον κυβερνοχώρο ως προστασία μόνο των δικτύων του NATO. Αυτή, ωστόσο, είναι μια πολύ στενή προσέγγιση. Οι πολεμικές δυνατότητες του NATO εξαρτώνται σε σημαντικό βαθμό από βασικές κρίσιμες υποδομές, όπως το ηλεκτρικό δίκτυο, οι αγωγοί, ο αέρας, οι σιδηρόδρομοι και τα λιμάνια. Όλες αυτές οι υποδομές πρέπει να είναι λειτουργικές για να υποστηρίξουν τον πόλεμο. Επιπλέον, και κάπως προφανώς, το ίδιο πρέπει να κάνουν και οι κυβερνητικές ικανότητες. Το NATO δεν έχει την εξουσία να θεσπίζει κανόνες για την ασφάλεια στον κυβερνοχώρο για υποδομές ζωτικής σημασίας, αλλά έχει τη δυνατότητα να θέτει στόχους που ταιριάζουν στις απαιτήσεις αποτελεσματικής άμυνας. Ως μέρος αυτής της προσπάθειας, το NATO θα πρέπει να βοηθήσει στην οργάνωση πολυεθνικών προσπαθειών στον κυβερνοχώρο, σύμφωνα με τις οποίες τα έθνη με πιο σημαντικές δυνατότητες στον κυβερνοχώρο θα συνεργάζονται στενά με άλλα που θα επωφεληθούν από τέτοια υποστήριξη. Μια τέτοια προσπάθεια απαιτείται προκειμένου να παράσχει το NATO και τα κράτη μέλη του τον βαθμό ανθεκτικότητας στον τομέα της κυβερνοασφάλειας που θα απαιτούνταν σε περίπτωση σύγκρουσης με τη Ρωσία.

5.4 Συμπεράσματα

Τα δυσοίωνα συμπεράσματα που μπορεί να εξάγει το NATO από τον πόλεμο στην Ουκρανία αρχικά είναι πως πρέπει να υποθέσει ότι οποιοσδήποτε σημαντικές επιτυχίες που πιθανόν να εξασφαλίσει σε περίπτωση πολέμου μπορεί να μην μεταφραστούν εύκολα σε ρωσικό ενδιαφέρον για κατάπαυση του πυρός. Μια στρατηγική προσεκτικής άμυνας, μπορεί να προσφέρει λιγότερα στην επιδίωξη της αποκατάστασης της ειρήνης από μια στρατηγική αντεπιθέσεων. Το NATO μπορεί να αποτρέψει τη ρωσική πυρηνική κλιμάκωση, αλλά μόνο δείχνοντας ότι οι πυρηνικές δυνάμεις του NATO είναι έτοιμες και ανώτερες.

Υπάρχουν όμως και θετικά για τη συμμαχία συμπεράσματα και συγκεκριμένα:

1) Τα συστήματα και δομές της ρωσικής διοίκησης και ελέγχου, πληροφοριών και στόχευσης όπως και υλικοτεχνικής υποστήριξης έχουν αποδειχθεί εντελώς ανεπαρκείς. Η διαφθορά, η κακοδιαχείριση και η κακή ηγεσία έχουν συνδυαστεί με διάφορους καταστροφικούς τρόπους με τραγικά πολλές περιπτώσεις για τις Ρωσικές ένοπλες δυνάμεις αποτελέσματα. Υπάρχουν για παράδειγμα, ρωσικά οχήματα που

⁸⁵ Πηγή <https://apps.dtic.mil/sti/pdfs/AD1108910.pdf> Πρόσβαση 01/09/22

χρησιμοποιούν ακόμη και ελαστικά από τη σοβιετική εποχή! Αυτές οι αποτυχίες υποδηλώνουν ότι η βραχυπρόθεσμη ικανότητα των Ρωσικών δυνάμεων να διεξάγει μια συνεχή επίθεση κατά του εδάφους του NATO είναι αμφίβολη, τουλάχιστον μέχρι να μπορέσει να επανασχεδιάσει και να ανασυνθέσει τις δυνάμεις του.

2) Το μικρό μέγεθος κάποιων χωρών του NATO και η θέση τους ανάμεσα στη Ρωσία και τη Μαύρη Θάλασσα τις καθιστούν πιο ευάλωτες. Ωστόσο, το NATO μπορεί πλέον να εκτιμήσει ότι μαζί με μια ταχεία αερομεταφερόμενη ενίσχυση, όπως μέχρι πρόσφατα προετοιμαζόταν με τη διεξαγωγή ασκήσεων, θα μπορούσε να υπερασπιστεί π.χ. την Εσθονία για περισσότερο έναντι μιας μεγάλης ρωσικής επίθεσης από ό,τι αναμενόταν προηγουμένως. Αυτό ισχύει ιδιαίτερα εάν αυτές οι δυνάμεις είναι, όπως οι δυνάμεις του βρετανικού στρατού που βρίσκονται εγκατεστημένες σε αυτή, καλά οπλισμένες με ελαφριά αντιαρματικά και αντιαεροπορικά όπλα. Και τα δύο αυτά όπλα έχουν αποδειχθεί καταστροφικά για τις ρωσικές δυνάμεις στην Ουκρανία, αν και η εξάντληση των αποθεμάτων είναι μια σοβαρή ανησυχία.

3) Το NATO θα μπορούσε να επανασχεδιάσει τη χρήση ορισμένων αεροπορικών και ναυτικών του δυνάμεων για την προσβολή των ρωσικών κόμβων διοίκησης και υποστήριξης ΔΜ στα μετόπισθεν αντί να υποστηρίζει τις δικές του χερσαίες επιχειρήσεις. Η Ουκρανία έχει δείξει ότι η στόχευση των ρωσικών δυνάμεων στα μετόπισθεν μπορεί να οδηγήσει σε ταχεία κατάρρευση της ρωσικής επιθετικής ορμής. Εάν οι χερσαίες δυνάμεις του NATO μπορούν να αντέξουν χωρίς βαριά υποστήριξη από τις αεροπορικές δυνάμεις, αυτές θα μπορούσαν να επικεντρωθούν στην καταστροφή των ρωσικών γραμμών ανεφοδιασμού από την αρχή των ενδεχόμενων επιχειρήσεων.

4) Η ανεπάρκεια του ρωσικού ηλεκτρονικού πολέμου, της αντι-αεροπορικής άμυνας και των προσπαθειών εναέριας υπεροχής μπορεί επίσης να οδηγήσει το NATO να πάρει μεγαλύτερα ρίσκα χρησιμοποιώντας αεροσκάφη και άλλους παλαιότερου πόρους κατά των ρωσικών δυνάμεων στο ξέσπασμα του πολέμου. Χρησιμοποιώντας στις επιχειρήσεις όσο το δυνατόν περισσότερα μαχητικά, βομβαρδιστικά και τα πυρά τους, το NATO μπορεί να έχει καλές πιθανότητες να αμβλύνει οποιαδήποτε ρωσική επίθεση από την αρχή. Πριν από τον πόλεμο στην Ουκρανία, το NATO υπέθετε ότι οι κινητοί και ισχυροί ρωσικοί θόλοι αεράμυνας καθώς και οι μοίρες μαχητικών θα περιόριζαν την έγκαιρη απάντηση σε μια εισβολή στα πιο προηγμένα αεροσκάφη. Η εμπειρία της Ουκρανίας υποδηλώνει ότι πολλά περισσότερα αεροσκάφη του NATO θα μπορούσαν να λειτουργήσουν με αποδεκτό κίνδυνο εγγύτερα στα ρωσικά μαχητικά και τη ρωσική αεράμυνα σε σχέση με το τι εκτιμούσαν προηγουμένως⁸⁶.

5) Η αποτυχία των ρωσικών αεροπορικών δυνάμεων, του πυροβολικού και των πυραυλικών δυνάμεων να καταστείλουν τις ισχυρότερες ουκρανικές μονάδες τεθωρακισμένων και πυροβολικού έχει επίσης κεντρίσει την προσοχή των αναλυτών του NATO⁸⁷. Η συμμαχία ενδεχομένως να προωθήσει περισσότερες μονάδες τεθωρακισμένων και πυροβολικού στην Εσθονία και σε άλλα ευάλωτα συμμαχικά κράτη με την πεποίθηση ότι θα έχουν καλύτερες πιθανότητες επιβιωσιμότητας από ό,τι υποθέταν

⁸⁶ Πηγή <https://www.capital.gr/diethni/3680155/to-kostos-tis-polemou-tis-rosias-stin-oukrania> Πρόσβαση 25/11/22

⁸⁷ Πηγή <https://www.capital.gr/think-tank/3652588/ta-mathimata-tis-dusis-apo-tis-stratiotikes-apotuxies-tis-rosias-stin-oukrania> Πρόσβαση 25/11/22

κατά τους προηγούμενους σχεδιασμούς τους. Η χρησιμότητα αυτών των δυνάμεων έχει τονιστεί από την ίσως απαραίτητη (παλιά ελαστικά) από τη Ρωσία, χρήση οριοθετημένων αυτοκινητοδρόμων, δρόμων και φανερών μεμονωμένων γραμμών προσέγγισης. Συστήματα πολλαπλών εκτοξευτών πυραύλων, (όπως οι HIMARS), θα μπορούσαν να καταστρέψουν αυτές τις μαζικές μετακινήσεις επι καθορισμένων δρομολογίων.

6) Το NATO μπορεί επίσης να εκτιμήσει ότι η απώλεια στρατηγικών μονάδων των Ρωσικών Ενόπλων δυνάμεων, όπως το καταδρομικό Moskva, μπορεί να τον αποτρέψει από τη χρήση παρόμοιων μονάδων σε έναν πόλεμο με το NATO. Εξάλλου, εάν η Ουκρανία μπόρεσε να βγάλει εκτός μάχης αυτά τα διακεκριμένα μέσα του ρωσικού ναυτικού, το NATO σίγουρα θα μπορέσει να το κάνει με μεγαλύτερη επιτυχία. Ένας δισταγμός από πλευράς ενόπλων δυνάμεων θα σήμαινε μειωμένη εστίαση της Ρωσίας σε μια στρατηγική περικύκλωσης της Βαλτικής Θάλασσας για την Εσθονία και/ή τη Βαλτική Θάλασσα και θα επέτρεπε στο NATO να ανεφοδιάζει ευκολότερα τα κράτη της Βαλτικής από τη θάλασσα και να απομονώσει τον θύλακα του Καλίνινγκραντ της Ρωσίας, μια de facto οχυρή θέση, στην περιοχή της Βαλτικής⁸⁸.

⁸⁸ Πηγή <https://www.washingtonexaminer.com/restoring-america/courage-strength-optimism/what-war-fighting-lessons-has-nato-learned-from-the-ukraine-war> Πρόσβαση 18/09/22

6. Επίλογος - Συμπεράσματα

Η περιοχή της Μαύρης Θάλασσας είναι μια περιοχή κρίσιμης γεωστρατηγικής σημασίας. Είναι η πύλη της Ανατολικής Ευρώπης προς τη Μεσόγειο και τις παγκόσμιες θαλάσσιες γραμμές επικοινωνίας. Συνδέει την Ευρώπη με τον Καύκασο και τη Μέση Ανατολή. Η περιοχή αποτελεί βασικό κόμβο της παγκόσμιας ενεργειακής οικονομίας, τόσο για τους πόρους υδρογονανθράκων στην περιοχή όσο και για τις υποδομές διαμετακόμισης. Σήμερα, είναι ο τόπος ενός συμβατικού - μέχρι στιγμής - πολέμου μεγάλης κλίμακας, του πιο καταστροφικού στην Ευρώπη από τον Β' Παγκόσμιο Πόλεμο.

Η στρατηγική κοσμοθεωρία της Ρωσίας δίνει προτεραιότητα στην περιοχή της Μαύρης Θάλασσας. Η διατήρηση της περιοχής εντός της ευρασιατικής «σφαίρας επιρροής» της Ρωσίας είναι τόσο σημαντική, στο πλαίσιο επίτευξης του στρατηγικού της στόχου, ώστε να αποτελεί μια παγκόσμια δύναμη, τη στιγμή που βρίσκεται σε διαρκή ανταγωνισμό τόσο με τις ΗΠΑ αλλά και ολόκληρη τη Δύση εν γένει. Η Μόσχα αντιλαμβάνεται τις παραπλήσιες σε αυτήν χώρες (δηλαδή την Ουκρανία, τη Γεωργία και τη Δημοκρατία της Μολδαβίας) ως συνδεδεμένες με την εθνική ασφάλεια της ίδιας της Ρωσίας, κυρίως λόγω των πολιτιστικών και ιστορικών διασυνδέσεων που τις συνδέουν, υπό την έννοια των ρωσικών εδαφών και των ρωσικών λαών. Επιπλέον, η περιοχή της Μαύρης Θάλασσας είναι η πύλη της Ρωσίας σε άλλες περιοχές όπως η Ανατολική Μεσόγειος, η Μέση Ανατολή και η Αφρική. Η Ρωσία επιδιώκει επίσης να επηρεάσει και να εκμεταλλευτεί αυτές τις περιοχές ως μέρος των προσπαθειών της να διατηρήσει το καθεστώς της παγκόσμιας δύναμης.

Ανεξάρτητα από την έκβαση του Ρώσο-ουκρανικού πολέμου (επιτυχία ή αποτυχία της Ρωσίας), η στρατηγική στόχευσή της όσον αφορά την περιοχή της Μαύρης Θάλασσας θα παραμείνει. Ο στρατός της Ρωσίας πιθανότατα θα αποδυναμωθεί στην περιοχή, αλλά αυτό δεν θα αποκλείσει συνεχείς ενέργειες εναντίον των εθνών της περιοχής και ενάντια στα συμφέροντα του NATO και των ΗΠΑ. Κάτι τέτοιο επηρεάζει σαφώς τη Δύση. Τόσο το NATO όσο και οι ΗΠΑ μέχρι σήμερα παρουσίαζαν σημαντική καθυστέρηση ως προς τον στρατηγικό σχεδιασμό σχετικά με τις κινήσεις που θα έπρεπε να γίνουν στη Μαύρη Θάλασσα, ωστόσο αυτό άλλαξε μετά και την Σύνοδο Κορυφής της Μαδρίτης τον Ιούνιο του 2022. Εκτός από τη σαφή πρόοδο που έχει ήδη σημειωθεί, πλέον η περιοχή της Μαύρης Θάλασσας είναι υψηλής προτεραιότητας κάτι που αποτυπώνεται τόσο από τη δυναμική αντίδραση του NATO όσο και από δεσμεύσεις που έχει πάρει, για μελλοντικές ενέργειες που θα μπορούσαν να συμβάλουν στην ανατροπή του σκηνικού.

Η περιοχή της Μαύρης Θάλασσας είναι κρίσιμη για το NATO και η ασφάλεια στη Μαύρη Θάλασσα είναι ζωτικής σημασίας για την ασφάλεια συνολικά στην Ευρώπη. Με δεσμεύσεις συλλογικής ασφάλειας σε τρεις συμμάχους του NATO στην περιοχή, η αποτελεσματική αποτροπή και η ειρήνη στη Μαύρη Θάλασσα ωφελούν άμεσα τις Ηνωμένες Πολιτείες. Εξάλλου η περιοχή της Μαύρης Θάλασσας είναι κρίσιμης σημασίας και αποτελεί κόμβο της παγκόσμιας οικονομίας – ειδικά στους τομείς της ενέργειας και των τροφίμων.

Σημειώνεται ότι η στρατιωτικοποίηση της περιοχής της Μαύρης Θάλασσας από τη Ρωσία κατά τη διάρκεια της τελευταίας περίπου δεκαετίας οδήγησε σε μια συνολική αποσταθεροποίηση της περιοχής. Η Μόσχα έχει αποκτήσει μεγαλύτερη αυτοπεποίθηση χρησιμοποιώντας εξαναγκασμό ή βία για να επιτύχει τους στρατηγικούς της στόχους έναντι των χωρών εκτός NATO στην περιοχή. Αυτές οι αυξημένες δυνατότητες και η εμπιστοσύνη συνέβαλαν στην αυξημένη επιθυμία του Κρεμλίνου να ασκήσει ενισχυμένο έλεγχο στην περιοχή, οδηγώντας στην απόφαση το 2014 να προσαρτήσει την Κριμαία και να εισβάλει στην ανατολική Ουκρανία. Ενώ οι ΗΠΑ και το NATO παρακολουθούσαν αυτές τις εξελίξεις με ανησυχία, δεν ανέπτυξαν μια συνεκτική στρατηγική για την ασφάλεια της περιοχής. Εν συνεχεία, η στρατιωτικοποίηση της Ρωσίας την ενθάρρυνε να πραγματοποιήσει μια πλήρους κλίμακας εισβολή στην Ουκρανία.

Ο πόλεμος αυτός αποτελεί ισχυρό μήνυμα και ηχηρό καμπανάκι ότι έχει φτάσει η ώρα και για την Ελλάδα και Κύπρο να αναπτύξουν ολοκληρωμένες στρατηγικές και σχέδια εφαρμογής για να αποτρέψουν περαιτέρω τουρκική επιθετικότητα στην περιοχή του Αιγαίου και Ανατολικής Μεσογείου. Να ενθαρρύνουν την ανάπτυξη των στρατιωτικών σχέσεων τόσο των συμμάχων όσο και των χωρών εταίρων μέσα από τις πρόσφατες τριμερείς συμφωνίες. Τα δύο κράτη του Ελληνικού Έθνους θα πρέπει να λάβουν τα απαραίτητα μαθήματα από τον πόλεμο Ρωσίας-Ουκρανίας. Αυτά θα πρέπει να κατηγοριοποιηθούν σε πολιτικά, κοινωνικά, και στρατιωτικά.

Όσον αφορά στα στρατιωτικά θα πρέπει να περιλαμβάνουν την αναπροσαρμογή των αποθεμάτων σε σύγχρονα αντιαερματικά όπλα, φορητούς αντί-αεροπορικούς πυραύλους μικρού και μέσου βεληνεκούς, συστήματα τα οποία ενισχύουν σημαντικά τις ικανότητες ελιγμών και αποτελεσματικότητας στις χερσαίες δυνάμεις. Επιπλέον, τα μη επανδρωμένα εναέρια οχήματα τόσο για αναγνώριση όσο και για εκτέλεση πυρών μεγάλης εμβέλειας έχουν αποδειχθεί βασικά όπλα στο πεδίο της μάχης. Η τουρκική βιομηχανία στον τομέα αυτό έχει εξελιχθεί πολύ και απαιτείται η άμεση αντίδραση του Ελληνισμού για την εξισορρόπηση αυτού του Τουρκικού πλεονεκτήματος. Η στοχοποίηση και καταστροφή των εγκαταστάσεων κατασκευής και συναρμολόγησης τους θα πρέπει να αποτελεί μια από τις προτεραιότητες της Πολεμικής Αεροπορίας σε ενδεχόμενη σύγκρουση. Η αποτελεσματική επίσης αεράμυνα για τις περιοχές μετόπισθεν και η προστασία των γραμμών ανεφοδιασμού είναι επίσης πολύ κρίσιμη. Τα αποθέματα πυρομαχικών ακριβείας για τις αεροπορικές και πυραυλικές δυνάμεις θα πρέπει επίσης να επαναξιολογηθούν και να αυξηθούν σημαντικά στο πλαίσιο μιας πιθανής σύγκρουσης που, όπως δείχνει ο πόλεμος Ρωσίας-Ουκρανίας, μπορεί να παραταθεί για πολλούς μήνες – ίσως και χρόνια. Όσον αφορά το ναυτικό, θα πρέπει να γίνει αξιοποίηση νέων σύγχρονων τεχνολογιών, όπως τα μη επανδρωμένα θαλάσσια σκάφη, μη συμβατική χρήση φορητών A/T πυραύλων με εγκατάσταση τους σε βραχονησίδες και διασύνδεση τους με αυτόνομα συστήματα (artificial intelligence - AI) αναγνώρισης και προσβολής θαλάσσιων στόχων. Στα πλαίσια των νέων εξοπλιστικών προγραμμάτων θα πρέπει να ληφθεί πρόνοια εγκατάστασης αυξημένων μέτρων αυτοπροστασίας για τα σκάφη επιφανείας έναντι πυραυλικών προσβολών αλλά και από μη επανδρωμένων θαλάσσιων και ιπτάμενων σκαφών. Ο συνδυασμός σκαφών διαφόρων μεγεθών, δυνατοτήτων

επανδρωμένα και μη, είναι απαραίτητος για την σχεδίαση ολοκληρωμένων ναυτικών επιχειρήσεων. Το ίδιο επιβάλλεται να κάνουν και τα ιπτάμενα μέσα της ΠΑ και του στρατού ξηράς. Απαραίτητες είναι η δυνατότητες διεξαγωγής διακλαδικών επιχειρήσεων οι οποίες εν τέλει, θα επιφέρουν με τις συνέργειες και τη συνεργασία τους τα μέγιστα επιθυμητά αποτελέσματα.

Η Ουκρανία για μήνες τώρα μάχεται και αντιμετωπίζει μια υπερδύναμη με τη βοήθεια ολόκληρου σχεδόν του δυτικού κόσμου με την παροχή έγκυρων και έγκαιρων πληροφοριών σε πραγματικό χρόνο, χορηγία νέων σύγχρονων οπλικών συστημάτων, εκπαίδευση προσωπικού και αναχορηγία τεράστιου όγκου πυρομαχικών και αναλωσίμων στρατιωτικών ειδών. Η πίστη ωστόσο του Ουκρανικού λαού, στο δίκαιο του αγώνα που διεξάγει και η θυσίες των ανδρών και γυναικών, που μάχονται στην πρώτη γραμμή, είναι το κέντρο βάρους της Ουκρανικού Έθνους το οποίο η Ρωσική Ομοσπονδία δεν έχει καταφέρει να κάμψει, το αντίθετο θα λέγαμε ότι συμβαίνει, είναι αυτό που κράτησε όρθια τη χώρα μέχρι την στιγμή που γράφεται αυτή η μελέτη.

Ελλάδα και Κύπρος θα πρέπει να ενεργήσουν από τώρα και να κτίσουν τις κατάλληλες συμμαχίες με χώρες οι οποίες θα προστρέξουν προς υλική και πολιτική στήριξη μας σε περίπτωση στρατιωτικής σύγκρουσης με την Τουρκία. Πρέπει να είναι ξεκάθαρο επιπλέον σε όλους Έλληνες που είχαν μέχρι σήμερα την εσφαλμένη πεποίθηση, πως άλλοι θα μας σώσουν από τον προαιώνιο εχθρό, ότι θα είμαστε μονάχοι στον αγώνα. Μόνοι μας θα πρέπει να καταστρώσουμε στρατηγικές και επιχειρησιακές συνθήκες οι οποίες θα μας επιτρέψουν να αποκρούσουμε την οποιαδήποτε επίθεση από τον εχθρό. Η ιστορία μας διδάσκει και μας καθοδηγεί, από εμάς εξαρτάτε να τη μελετούμε και να παραδειγματιζόμαστε. Η εισβολή της Ρωσίας στην Ουκρανία είναι μια πραγματικότητα που μας υπενθυμίζει πως η ανάλυση των διεθνών σχέσεων μέσα από το πρίσμα του ρεαλισμού δεν είναι ξεπερασμένη αλλά επίκαιρη όσο ποτέ άλλοτε στη σύγχρονη ιστορία. Έχοντας αυτά στο νου, θα ήταν σίγουρα, οι πολιτικές ηγεσίες να λάβουν τα απαραίτητα μέτρα (διπλωματικά, οικονομικά και στρατιωτικά) ώστε οι χώρες μας να θεωρούνται και να είναι ισχυρές ώστε να αποτελούν φόβητρο έναντι οποιαδήποτε επιβουλέα αποτρέποντας τον από το να έχει τις όποιες απαιτήσεις επι κυριαρχικών μας δικαιωμάτων. Επιπλέον όντας ισχυρά, τα κράτη του Ελληνισμού θα μπορούν να μετέχουν στις διεθνείς διεργασίες για τη λήψη αποφάσεων που επηρεάζουν το Έθνος διεκδικώντας τα βέλτιστα.

ΠΑΡΑΡΤΗΜΑ Ι

Οι Ναυτικές Δυνάμεις των Ρωσικών Ενόπλων Δυνάμεων στη Μαύρη Θάλασσα Σύμφωνα Με Το Ίδρυμα Στρατηγικών Μελετών της Γεωργίας.

Ναυτική Βάση Σεβαστούπολης

Από τη Ναυτική Βάση της Σεβαστούπολης στην κατεχόμενη Κριμαία, επιχειρούν 5 φρεγάτες κατευθυνόμενων πυραύλων, 11 κορβέτες εξοπλισμένες με κατευθυνόμενους πύραυλους, 3 κορβέτες ανθυποβρυχιακού πολέμου, 1 πετρελαιοκίνητο υποβρύχιο, 7 πλοία ναρκοπολέμου, 6 πλοία ηλεκτρονικού πολέμου, 2 πλοία αμφίβιων επιχειρήσεων, 4 αρματαγωγά, 4 πλοία γενικής υποστήριξης και άλλα μικρότερα βοηθητικά σκάφη. Πιο συγκεκριμένα:

Φρεγάτες

- **Admiral Grigorovich** (Admiral Grigorovich / Project 11356P/M class)
- **Admiral Essen** (Admiral Grigorovich / Project 11356P/M class)
- **Admiral Makarov** (Admiral Grigorovich / Project 11356P/M class)
- **Pytlivy** (Krivak II / Project 1135M Burevestnik M class)
- **Ladny** (Krivak I / Project 1135 Burevestnik class)

Κορβέτες

- **Grayvoron** (Buyan-M / Project 21631 class)
- **Ingushetia** (Buyan-M / Project 21631 class)
- **Orekhovo-Zuyevo** (Buyan-M / Project 21631 class))
- **Vyshny Volochyok** (Buyan-M / Project 21631 class)
- **Bora** (Bora / Dergach / Project 1239 class)
- **Samum** (Bora / Dergach / Project 1239 class)
- **R-60 Burya** (Tarantul / Project 12411 class)
- **R-109 Briz** (Tarantul / Project 12411 class)
- **R-334 Ivanovets** (Tarantul / Project 12411 class)
- **R-239 Naberezhnye Chelny** (Tarantul / Project 12411 class)
- **R-71 Shuya** (Tarantul / Project 12417 class)

Κορβέτες Ανθυποβρυχιακού Πολέμου

- **Muromets** (Grisha III / Project 1124M class)
- **Suzdalets** (Grisha III / Project 1124M class)
- **Aleksandrovets** (Grisha I / Project 1124 class)

Συμβατικό Υποβρύχιο

- **Alrosa** (Kilo / Project 877V class)

Ναρκαλιευτικά

- **Georgiy Kurbatov** (Alexandrit / Project 12700 class)
- **Ivan Antonov** (Alexandrit / Project 12700 class)
- **Vladimir Yemelyanov** (Alexandrit / Project 12700 class)
- **Ivan Golubets**
- **Vice Admiral Zhukov**
- **Turbinist**
- **Kovrovets**

Πλοία Ηλεκτρονικού Πολέμου

- **Ivan Khurs** (*Yury Ivanov / Project 18280 class*)
- **Priazovye** (*Vishnya / Meridian / Project 864 class*)
- **Donuzlav** (*Improved Yug / Project 862.2 class*)
- **Stvor** (*Improved Yug / Project 862.2 class*)
- **Ekvator** (*Moma / Project 861M class*)
- **Kildin** (*Moma / Project 861M class*)

Πλοία Αμφιβίων Επιχειρήσεων

- **Nikolay Filchenkov**
- **Orsk**

Αποβατικά

- **Novocherkassk**
- **Azov**
- **Caesar Kunikov**
- **Yamal**

Μεταφοράς Εφοδίων

- **Dvinitza-50**
- **Vologda-50**
- **Kyzyl-60**
- **Kazan-60**

Υποστηρικτικά

102nd Special Purpose Detachment

Military unit number - **27203**

60 troops

Anti-sabotage boats

Έχουν καταστραφεί/βυθιστεί τα παρακάτω πλοία που είχαν ως βάση τους τη Σεβαστούπολη:

1 guided missile cruiser - **Moskva** (*Slava / Project 1164 Atlant class*)

1 amphibious transport dock - **Saratov** (*Tapir / Project 1171 class*)

1 landing craft - **D-144** (*Serna / Project 11770 class*)

Ναυτική Βάση Νοβοροσισκ

Από τη Βάση του Νοβοροσισκ επιχειρούσαν 6 πετρελαιοκίνητα υποβρύχια, 3 κορβέτες ανθυποβρυχιακού πολέμου, 3 σύγχρονα μεγάλα περιπολικά, 7 πλοία ναρκοπολέμου, διάφορα βοηθητικά σκάφη καθώς και σκάφη προστασίας της βάσης από δολιοφθορές.

Συμβατικά Υποβρύχια

- **Kolpino** (*Improved Kilo / Project 636.3 class*)
- **Krasnodar** (*Improved Kilo / Project 636.3 class*)
- **Novorossiysk** (*Improved Kilo / Project 636.3 class*)
- **Rostov-na-Donu** (*Improved Kilo / Project 636.3 class*)
- **Stary Oskol** (*Improved Kilo / Project 636.3 class*)
- **Velikiy Novgorod** (*Improved Kilo / Project 636.3 class*)

Κορβέτες Ανθυποβρυχιακού Πολέμου

- **Kasimov** (*Grisha III/ Project 1124M class*)
- **Povorino** (*Grisha III/ Project 1124M class*)
- **Yeysk** (*Grisha III/ Project 1124M class*)

Μεγάλα Περιπολικά:

- **Dmitry Rogachev** (*Project 22160 class*)
- **Pavel Derzhavin** (*Project 22160 class*)
- **Vasily Bykov** (*Project 22160 class*)

Ναρκαλιευτικά:

- **Zheleznyakov**
- **Valentin Pikul**
- **Vice Admiral Zakharyin**
- **Mineralnye Vody**
- **Lieutenant Ilyin**
- **RT-46**
- **RT-278**

Υποστηρικτικά

136th Special Purpose Detachment

Military **unit** number - **75976**

60 troops

Anti-sabotage boats

Εξάλλου από τις δύο μικρότερες και περιορισμένων δυνατοτήτων ναυτικές εγκαταστάσεις στο Τεμριούκ και στη Φεοδοσία επιχειρούν διάφορα υποστηρικτικά σκάφη.

ΠΑΡΑΡΤΗΜΑ ΙΙ

Φωτογραφίες Α/Α συστημάτων εν πλω των Ναυτικών Δυνάμεων στη Μαύρη Θάλασσα



Πρόσδεση συστήματος **Tor-2MKM** στο κατάστρωμα πλοίου.

Πηγή: <https://recentzone.com/the-russian-navy-put-land-based-air-defence-system-on-warships-how-effective-is-it-marie/>



Χρήση Αντί-αεροπορικού Συστήματος **Tor-2MKM**

Πηγή: Twitter account Granger @GrangerE04117

ΠΑΡΑΡΤΗΜΑ ΙΙΙ

Οι Δυνάμεις των Ρωσικών Ενόπλων Δυνάμεων της 4^{ης} Αεροπορικής Στρατιάς

- 1st Guards Composite Aviation Division (Krymsk)
 - 3rd Guards Composite Aviation Regiment (Krymsk) Two Squadrons: Su-27SM3 Flanker (may have started re-equipping with Su-57 as of December 2020)
 - 31st Guards Fighter Aviation Regiment (Millerovo) Two Squadrons: Su-30SM
 - 559th Bomber Aviation Regiment (Morozovsk) Three Squadrons: Su-34
 - 368th Assault Aviation Regiment (Budennovsk) Two Squadrons: Su-25SM/SM3 (reported upgrading to SM3 variant as of 2021)
- 4th Composite Aviation Division (Marinovka)
 - 11th Composite Aviation Regiment (Marinovka) Two Squadrons: Su-24M/M2/MR
 - 960th Assault Aviation Regiment (Primorsko-Akhtarsk) Two Squadrons: Su-25SM/SM3
- 27th Composite Aviation Division (Belbek)
 - 37th Composite Aviation Regiment (Gvardeyskoe-Simferopol) One Squadron: Su-24M/SVP-24/MR; One Squadron: Su-25SM)
 - 38th Guards Fighter Aviation Regiment (Belbek-Sevastopol) Two Squadrons: Su-27P/SM
 - 39th Helicopter Aviation Regiment (Dzhankoy)
- Directly subordinated to 4th army headquarters
 - 535th Independent Composite Aviation Regiment (Rostov-on-Don with two mixed transport squadrons with An-26RT, An-12BK, Tu-134, L-410UVP-E20)
 - 3624th Air Base (Erebuni, Armenia) with one fighter and one mixed helicopter squadron with Su-30, Mi-24P, Mi-8MTV, Mi-8SMV-2)
- Army Aviation component
 - 16th Army Aviation Brigade (Zernograd)
 - 55th Independent Helicopter Regiment (Korenovsk)
 - 487th Independent Helicopter Regiment (Budennovsk)

Air defense and support units of the 4th Air and Air Defence Army:

- 51st Air Defence Division (Rostov-on-Don)
 - 1536th Anti-Aircraft Rocket Regiment (Rostov-on-Don)
 - 1537th Anti-Aircraft Rocket Regiment (Novorossiysk)
- Two battalions: 8 S-400/8 S-300PM launchers; second battalion with 6 launchers 96K6 Pantsir-S1 SAM.
 - 1721st Anti-Aircraft Rocket Regiment (Sochi): 12 S-350 launchers
 - 339th Radio-Technical Regiment (Tinaki, Astrakhan)
 - 338th Radio-Technical Regiment (Rostov-on-Don)
- 31st Air Defence Division (Sevastopol)
 - 12th Anti-Aircraft Rocket Regiment (Sevastopol)
 - 18th Guards Anti-Aircraft Rocket Regiment (Feodosia)
 - 3rd Radio-Technical Regiment (Lyubimovka, Sevastopol)
- 7th Military Base (Primorskoe, Abkhazia - S-400 and S-300 SAMs)
- 988th Anti-Aircraft Missile Regiment (Gyumri, Armenia - S-300V4/Buk-M1-2 SAMs)
- Support Center (Rostov-on-Don)
 - 1017th Air Defense Command Post (Rostov-on-Don)
 - 214th Headquarters Communications Center (Novocherkassk)

ΒΙΒΛΙΟΓΡΑΦΙΑ

Ελληνική

1. Μεγάλη Αμερικανική Εγκυκλοπαίδεια, 1985
2. Μαζαράκης Ν, 'Η εφαρμοσιμότητα των θεωριών της Ναυτικής Στρατηγικής στο σύγχρονο περιβάλλον Θαλάσσιας Ασφάλειας', 2014
3. Παπαφλωράτος Ι, Συνοπτική ιστορία των σχέσεων μεταξύ Ρωσίας και Ουκρανίας: Μια σύγχρονη κρίση με ρίζες από το παρελθόν, Β' έκδοση, εκδόσεις Λειμών, Αθήνα, 2022
4. Πάπυρους Λαρούς Μπριτάνικα, Τόμος 40, Εκδ. 2007
5. Σπυρόπουλος Γ, Russia in the post cold war era and the European Security, Hellenic Center for European Studies, Αθήνα, 1996.

Ξενόγλωσση

1. A Theory of Naval Airpower (usnwc.edu)
2. Amateur Hour Part II: Failing the Air Campaign - War on the Rocks
3. About : Ministry of Defence of the Russian Federation (eng.mil.ru)
4. Boiling the Frog, 'Russia's Black Sea Aggression Part II, the War', CEPA
5. Colin S. Gray 'Airpower for Strategic Effect', 2012
6. Crisis in Ukraine – the air power dimension (aerosociety.com)
7. Deterrence Assurance: Why NATO Needs a Plan for the Indo-Pacific Region | *The National Interest*
8. E.B. Potter, 'Sea Power, A naval history', *United states Naval institute*, 1981
9. Explainer: The proposed hike in German military spending | SIPRI
10. France deploys MAMBA air defense system to Romania (aerotime.aero)
11. JOINT COMMUNICATION TO THE EUROPEAN PARLIAMENT, THE EUROPEAN COUNCIL, THE COUNCIL, THE EUROPEAN ECONOMIC AND SOCIAL COMMITTEE AND THE COMMITTEE OF THE REGIONS on the Defence Investment Gaps Analysis and Way Forward - Publications Office of the EU (europa.eu)
12. How Russia's Black Sea Fleet Could Change the Equation in Ukraine | *Royal United Services Institute* (rusi.org)
13. Military Theory and Information Warfare (*armywarcollege.edu*) p.4-5
14. Military Balance in the Black Sea Region (russiancouncil.ru)
15. NATO priorities: Initial lessons from the Russia-Ukraine war - Atlantic Council
16. Livezey William E. "Mahan on sea power", *Norman* 1981
17. Russia's Air Force: An Institution in Painful Transition | RAND

18. Sakwa. R, *Frontline Ukraine: Crisis in the Borderlands*, London: I.B.Tauris & Co Ltd, 2015
19. The Myth of the Missing Cyberwar | *Foreign Affairs*
20. Termination of agreements on the presence of Russia's Black Sea Fleet in Ukraine • *President of Russia* (kremlin.ru)
21. Time to Question Russia's Imperial Innocence – *PONARS Eurasia*
22. The Russian Way of Warfare: A Primer | *RAND*
23. The Death of Gorshkov's Navy: The Future of the Russian Surface Fleet | *Royal United Services Institute* (rusi.org)
24. Till Geoffrey, 'Sea power a guide for the twenty first century', *Frank Cass*, 2006
25. U.S. Military Capabilities and Forces for a Dangerous World: Rethinking the U.S. Approach to Force Planning | *RAND*
26. Waves of ambition: Russia's military build-up in Crimea and the Black Sea – European Council on Foreign Relations (ecfr.eu)

ΙΣΤΟΣΕΛΙΔΕΣ

1. https://www.forbes.com/sites/davidaxe/2022/05/09/russias-black-sea-fleet-started-the-war-with-eight-raptor-patrol-boats-it-might-have-three-left/?sh=18a3ec023c34&utm_medium=social&utm_campaign=socialflowForbesMainTwitter&utm_source=ForbesMainTwitter
2. Missiles and UAVs in the Battle of Ukraine: A Preliminary Evaluation - JISS
3. <https://www.navyrecognition.com/index.php/naval-news/naval-news-archive/2022/june/11827-russian-navy-vessels-conduct-anti-submarine-exercise-in-mediterranean.html>
4. <https://twitter.com/UAWeapons/status/1537696927827079170?t=k8jyd3YwWiprxTaknKIng&s=19>
5. <https://defence-blog.com/new-photos-show-damaged-russian-corvette-after-ukrainian-forces-attack/>
6. <https://twitter.com/GrangerE04117/status/1522643831736332288?t=WYxOuFwRrSAmE3pU5cUsOw&s=19>
7. <https://twitter.com/CovertShores/status/1539635305984163840?t=HNGRovpDnI8plu8nZpmOA&s=19>
8. <https://twitter.com/DefenceHQ/status/1540296224724684801?t=ra1zxVfUrOy2KN4jc4b3XA&s=19>
9. <https://mwi.usma.edu/lSCO-lessons-what-the-army-should-be-learning-about-large-scale-combat-operations-from-the-ukraine-war/>
10. <https://twitter.com/CovertShores/status/1543130039176273922?t=nVVt8Q2e9YCjqjK6C4H6-w&s=19>
11. <https://twitter.com/GirkinGirkin/status/1544007067215724548?t=ZGsP24CuP4jTgBLGdzTsxQ&s=19>
12. <https://twitter.com/leonidvolkov/status/1548697349676998656?t=73say7Y57fq88eGN6jlkEw&s=19>
13. <https://twitter.com/ivalinakis/status/1551511240161300480?t=pH2T2CgMdRT4mzq8iXpZA&s=19>
14. www.https.vifindia.org

15. Ο χρήστης Oryx στο Twitter: "Russia is now visually confirmed to have lost 100 reconnaissance UAVs since it began its invasion of Ukraine on February 24. Full list: <https://t.co/QR37xcY8mq> <https://t.co/Suod0wZkAF>" / Twitter
16. <https://apps.dtic.mil/sti/pdfs/AD1108910.pdf>

Αρθρογραφία

1. Βήμα <https://www.vimaorthodoxias.gr/diethni-2/k-560-severodvinsk-%CF%84%CE%BF%CF%84%CE%B5%CE%BB%CE%B5%CE%B9%CF%8C%CF%84%CE%B5%CF%81%CE%BF%CF%80%CF%85%CF%81%CE%B7%CE%BD%CE%BF%CE%BA%CE%AF%CE%BD%CE%B7%CF%84%CE%BF%CE%B5%CF%80%CE%B9%CE%B8%CE%B5/?print=print> Πρόσβαση 25/11/22
2. Καθημερινή, Άρθρο του Μ. Καραγιάννη, 'Ελληνική αεροπορική ισχύς στον 21ο αιώνα' | Η ΚΑΘΗΜΕΡΙΝΗ (kathimerini.gr)
3. Ναυτεμπορική <https://www.naftemporiki.gr/kosmos/1335419/rosia-yperichitikos-pyravlos-zircon-eplixe-stocho-se-apostasi-1-000-chlm/> Πρόσβαση 25/11/22
4. Capital <https://www.capital.gr/diethni/3663190/to-nato-fobotan-gia-niki-tou-routin-tora-anisuxei-gia-tin-itta-tou> Πρόσβαση 25/11/22
5. Capital <https://www.capital.gr/diethni/3680155/to-kostos-tis-polemou-tis-rosias-stin-oukrania> Πρόσβαση 25/11/22
6. Capital <https://www.capital.gr/think-tank/3652588/ta-mathimata-tis-dusis-apo-tis-stratitotikes-apotuxies-tis-rosias-stin-oukrania> Πρόσβαση 25/11/22
7. Geometries-of-Deterrence-Report-Web.pdf (atlanticcouncil.org)
8. Ground-Based Tor SAM System Seen Strapped To Russian Black Sea Warship (thedrive.com)
9. Giulio Douhet, 'Command of the Air, trans'. Dino Ferrari (New York: Coward-McCann, 1942), p. 28
10. Ukrainian grain: How to Lift Russia's Black Sea Blockade? - Naval News
11. Russian Military Forces: Interactive Map (gfsis.org.ge)
12. Russia and Black Sea Security (sipri.org)
13. Russian forces in the Mediterranean - Wk22/2022 (russianfleetanalysis.blogspot.com)
14. Joint Expeditionary Force deploys to the Baltics - GOV.UK (www.gov.uk)
15. The Mysterious Case of the Missing Russian Air Force | Royal United Services Institute (rusi.org)
16. Opinion: 'The Role Of Russia's Navy In The War In Ukraine' - I24NEWS
17. Russia's Military Buildup Near Ukraine Is an Intimidation Tactic - The Moscow Times
18. Russia's Most Powerful Warship In The Black Sea Is Operating In A Pattern - Naval News

Περιοδικά

1. Ήφαιστος Π., Ο ανταγωνισμός των μεγάλων δυνάμεων για τον έλεγχο της κατανομής ισχύος πλανητικά και περιφερειακά: Οι περιφερειακές διενέξεις στην Ουκρανία και στη Μέση Ανατολή, Διακλαδική Επιθεώρηση, τεύχος 31, 2015
2. Gotz E, Neorism and Russia's Ukraine Policy, 1991-present, 2016.